



113462

M O D E L O
D E
U T I L I D A D

a favor de Doña Mercedes BALLABRIGA VILLANOVA, de nacionalidad española, residente en Camprodón (Gerona), calle Freixenet, 2, por "RECIPIENTE PARA LA PREPARACIÓN DE INFUSIONES".

- . -

MEMORIA DESCRIPTIVA

La presente invención se refiere a un recipiente para la preparación de infusiones muy práctico en su función y de sencilla y económica fabricación.

- El recipiente aludido se caracteriza por el hecho
5. de constar de dos cuerpos a modo de cubeta, susceptibles de fijarse amoviblemente por sus partes abiertas para formar un recipiente destinado a contener el producto para la infusión, cuyas partes cerradas tienen efectuados una pluralidad de orificios que forman coladores, estando uno de dichos
 10. cuerpos provisto de una prolongación laminar transversal,

113462

28



constitutiva de un elemento de asimiento del conjunto.

Los dibujos adjuntos muestran tan sólo a título de ejemplo, no limitativo del alcance de la presente invención, un caso práctico de realización de un recipiente según las características descritas.

5.

En dichos dibujos: La figura 1 muestra una vista en perspectiva del recipiente; y la figura 2 una sección longitudinal del mismo en función de uso.

10.

Según la representación de los dibujos, el objeto de la presente invención comprende los cuerpos -1- y -2-, cuya particularidad reside en el hecho de estar conformados a modo de cubeta, siendo susceptibles de acoplarse por sus partes abiertas mediante el dispositivo que comprende el nervio -3- formado en el cuerpo -1-, que se ajusta elásticamente en la ranura -5- formada al efecto en el cuerpo

15.

complementario -2-.

Las partes cerradas de los mismos tienen efectuados la pluralidad de orificios -5- que forman unos coladores que ocupan la casi totalidad de esta zona.

20.

El cuerpo -1- está provisto de la prolongación laminar -6-, dispuesta en sentido transversal, la cual, formando parte integrante del mismo, y la cual constituye un elemento para asir el conjunto y permitir su manejabilidad e introducción en el líquido -7-.

25.

Como se comprende de lo anteriormente descrito, la unión de los cuerpos -1- y -2- forman un recipiente en cuyo interior pueden disponerse las hierbas -8- empleadas para la preparación de la infusión. También cabe estimar la



113462

posibilidad de que la prolongación -6- sea deformable, cuya circunstancia permitiría formar un gancho acoplable al borde del recipiente que contiene el agua -7-.

5. Serán independientes del objeto de la presente invención, los materiales empleados en los distintos elementos constitutivos del recipiente, así como las formas y dimensiones, tanto absolutas como relativas de los mismos y en consecuencia, todo cuanto no afecte a su esencialidad.

- . -

N O T A

10. Se reivindica como objeto del presente modelo de utilidad:

15. 1. Recipiente para la preparación de infusiones, que se caracteriza por el hecho de constar de dos cuerpos a modo de cubeta, susceptibles de ajustarse amoviblemente por sus partes abiertas formando un recipiente para contener el producto para la infusión, cuyas partes cerradas tienen efectuados una pluralidad de orificios que forman coladores, estando uno de dichos cuerpos dotado de una prolongación laminar transversal, constitutiva de un elemento de asimiento del conjunto.

20. 2. Recipiente para la preparación de infusiones.

Todo ello según queda descrito y reivindicado en la presente memoria que consta de cuatro hojas foliadas

113462

28



escritas a máquina por una sola cara.

Barcelona, 28 de abril de 1.965

Mercedes PALLABRICA VILLANOVA

p.a.

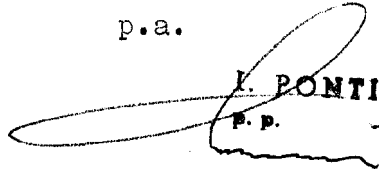
K. PONTI
P. P.

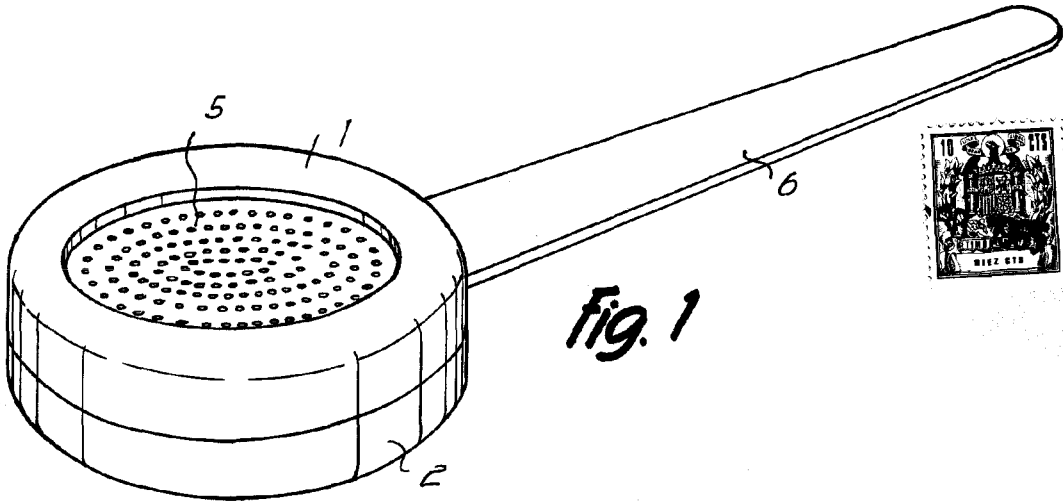

Fig. 1



113462

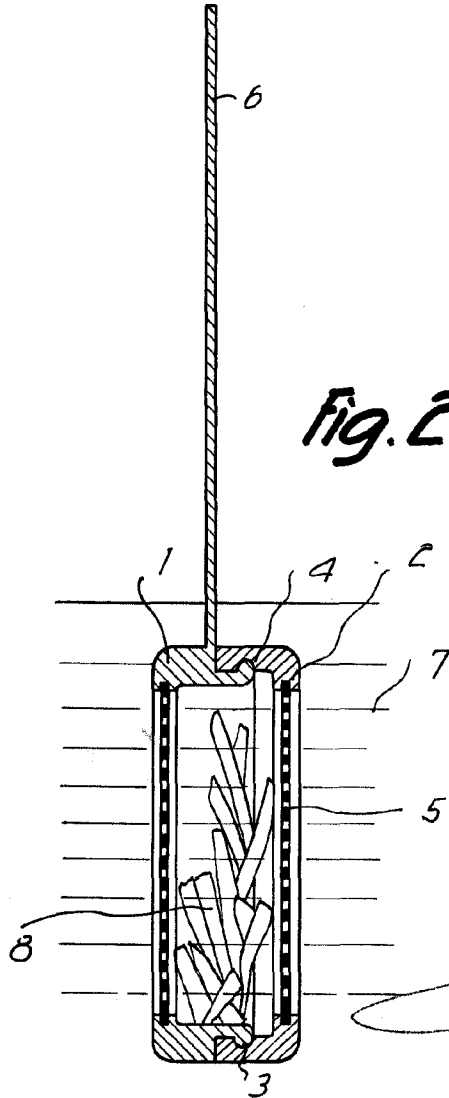

Fig. 2

Barcelona, 28 ABR 1965
 Mercedes Ballabriga Villanova
 p.a.

I. PONTI
 P.P.

12322