

113436



24 AF

113436

MODELO DE UTILIDAD

por 20 años

por "UN EMBALAJE PLEGABLE PARA MERCANCIAS", a favor de D. Felipe Oliete Clemente, de nacionalidad española, domiciliado en Barcelona, Urgel, 55, 7ª, 3ª.

=====

MEMORIA DESCRIPTIVA

El actual Modelo de utilidad se refiere a un embalaje para mercancías, de los que se usan para transportes en general, que viene a aportar notables y sensibles mejoras, de orden funcional y práctico, sobre los distintos tipos de embalajes actualmente existentes, en especial en lo que se refiere a su carácter plegable.

5.

En efecto, es sabido que son diversos los tipos de embalaje para mercancías existentes, pero todos ellos consisten en una estructura a base de tablas y listones más



- o menos satisfactoriamente realizados en cuanto a su mejor manejo, transporte, apilado, etc. Ahora bien, no se conoce hasta el momento ningún embalaje de este tipo que sea plegable, lo cual es un serio inconveniente ya que al no ser así ocupan un considerable espacio tanto en el almacenaje como en el transporte, resultando además éste encarecido por el volumen que posee, lo que repercute en una tasa por cubicaje que se podría rebajar en el caso de plegabilidad del embalaje, cuando no está en uso.
- 5.
10. Este inconveniente es el que se resuelve totalmente con el actual Modelo que además aporta como ventajas notables el que su constitución en lona en su mayor parte permite, no solo el transporte de ciertas mercancías que no se puedan transportar en madera, sino también el que puede hacerse ajustar sobre la mercancía de una forma total. Esto supone además la ventaja de que aquélla no sufrirá desplazamientos en el interior del embalaje, por quedar eliminados los huelgos en el mismo.
- 15.
20. Para su mejor comprensión, nos vamos a referir a un dibujo que se adjunta a la presente memoria y que representa, a título de ejemplo explicativo, no limitativo, un embalaje plegable para mercancías, realizado de conformidad con el presente Modelo.
25. En dicho dibujo, la figura 1 es una vista en perspectiva de los distintos elementos componentes del embalaje en cuestión.
30. La figura 2 muestra otra vista en perspectiva de dicho embalaje, en posición de servicio.
- La figura 3 se corresponde con una vista, también en perspectiva del propio embalaje, en posición parcialmente plegada.



La figura 4 representa una vista, igualmente en perspectiva del mismo embalaje, tal y como queda una vez plegado totalmente.

- Según tales figuras, el embalaje plegable para mercancías objeto del presente Modelo, está constituido por
5. una plataforma de base -1- dotada de una serie de tacos -2- y listones -3- para facilitar la introducción por entre los mismos de elementos que faciliten su elevación, manejo, etc.
10. Esta plataforma posee su zona central -4- hundida para centraje de la parte inferior de una bolsa -5- de lona u otro tejido resistente, que lleva un reborde interior -6- sobre el que apoya, fijándose a la plataforma -1-, un marco -7- portador de sendos pares de muescas entrantes
15. -8- en dos de sus lados opuestos.
- Sobre la referida bolsa -5- encaja otra bolsa -9- también de tejido resistente que, en su base superior, lleva interiormente una tabla -10- y exteriormente, tres listones transversales -11- dotados inferiormente de sendos pares de
20. muescas -12- análogas a las -8- para, en combinación con ellas, permitir el paso de sendas correas -13- susceptibles de ser precintadas por candados -14- o cualquier dispositivo similar. Dichos listones -11- quedan dispuestos de forma tal que coinciden con los -3- de la plataforma de
25. base -1-, con el fin de facilitar su apilado.
- Para el plegado, doblando las bolsas -5- y -9- sobre sí mismas se reduce la altura total del conjunto, pudiéndose efectuar el propio cierre por las correas -13- y precintado si así se desea.
30. Todo cuanto no afecte, altere, cambie o modifique la esencia del embalaje descrito, será variable a los efectos



del actual Modelo.

N O T A.

Se reivindica como objeto de este registro por Modelo de utilidad:

5. 1.- Un embalaje plegable para mercancías, caracterizado esencialmente por estar constituido por una plataforma de soporte, ligeramente hundida para recibir el extremo inferior de una bolsa en cuyo reborde interno se apoya, fijándose con el mismo a la referida plataforma, un marco portador de sendas muescas en dos de sus lados opuestos, encajándose con dicha bolsa una segunda bolsa, en cuya base superior existe, inferiormente, un tablero de refuerzo, y superiormente, tres listones transversales dotados también de muescas para permitir, en combinación con las muescas del marco inferior, el paso de dos correas de cierre susceptibles de precintarse.

Sean cuales fueren las circunstancias que concurren en la esencialidad del Modelo de utilidad definido en la anterior reivindicación, cuyo objeto es:

20. 2.- "UN EMBALAJE PLEGABLE PARA MERCANCIAS".

Consta la presente memoria de cuatro hojas foliadas, mecanografiadas por una sola cara y de los dibujos adjuntos.

Barcelona, 24 ABR. 1965

25.

P.A. de D. Felipe Oliete Clemente,

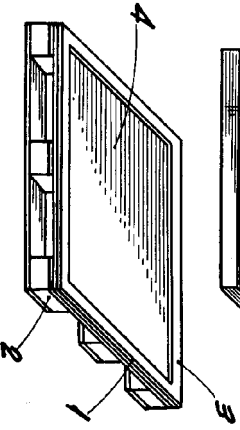
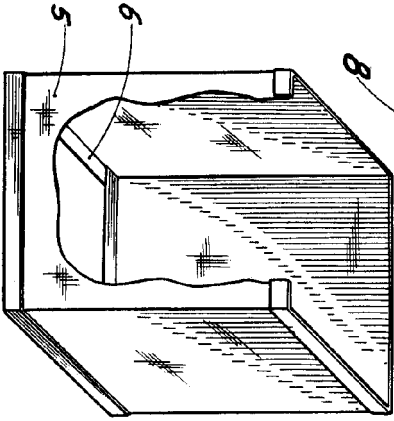
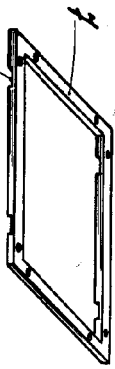
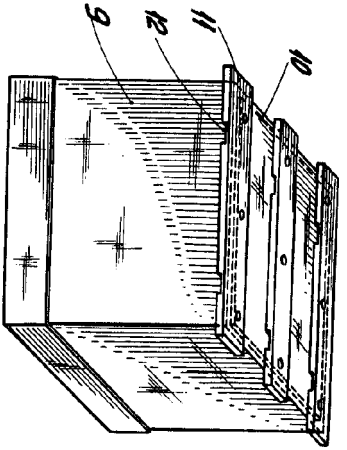

Fig. 1

ESCALA VARIABLE

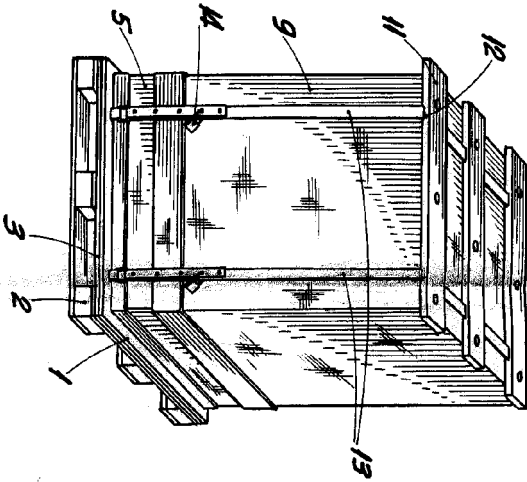

Fig. 2

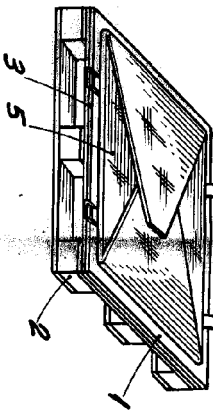
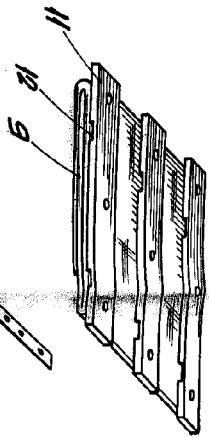

Fig. 3

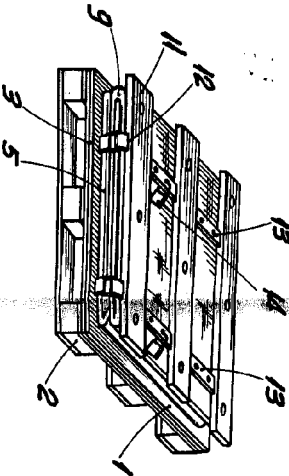

Fig. 4

1975

24 ABR



HOW LONG

BARCELONA,
P. A.