

7 MAY



113395

MEMORIA DESCRIPTIVA
para solicitar
PATENTE DE MODELO DE UTILIDAD
e n
E S P A Ñ A
por VEINTE años
por "TUERCA DE EMPOTRAR"

A nombre de:

Dña ROSA SARASQUETA AGUIRREGOMEZCORTA, de nacionalidad
española,

domiciliada en:

EIBAR (Guipúzcoa), Calle Arragüeta, 23

=====

El objeto de la presente solicitud de modelo de utilidad, se refiere a una tuerca de empotrar, cuyas características de novedad le confieren la cualidad de aportar, a la función a que se destina, las siguientes ventajas:

a.- Es realizable por estampación, en una sola opera



ción sin más mecanización que la determinación del paso de rosca, lo que reduce su precio al mismo tiempo que la imparte gran robustez.

10 b.- Posee, determinados como se ha dicho, en la estampación, cuatro dientes mediante los que se fija e inmoviliza respecto a giro.

15 c.- Produce así un perfecto nudo para roscado de los elementos que se desee, siendo especialmente adecuada en la construcción de muebles tales como camas, armarios y otros en general.

En el adjunto plano se ha representado una forma de ejecución del modelo de que se trata.

20 En el dibujo aparece una tuerca, según se preciza, en vistas, respectivamente, de arriba a abajo, en alzado lateral y planta.

25 Como puede apreciarse, esta tuerca de empotrar - consiste en una pieza conformada por estampación sobre chapa, la cual pieza posee un casquillo cilíndrico hueco (1), provisto de fileteado en su parte interior, el cual casquillo descansa, por uno de sus extremos, en una base plana - (2) de contorno circular y en la que, por rasgado del material y en la estampación, se han determinado porciones - de material destacado y vuelto hacia arriba paralelamente al eje del casquillo, las cuales porciones (3), por razón 30 del rasgado, son afiladas y susceptibles de hincado.

35 Este modelo es realizables en cualesquiera tamaños y materiales adecuados, siendo susceptible de toda clase de modificaciones de detalle que no alteren su fundamento, y por lo tanto podrán variar el número de dientes que podrán ser tres, cuatro, cinco o los que convenga, siendo-

113395 17



asimismo variable la terminación que podrá ser pulido, latonado, zinado, galvanizado, etc, etc,

* : - NOTA - : -

40 Los puntos de invención propia y nueva que se presentan para que sean objeto de esta patente de modelo de utilidad, en España, por veinte años, son los siguientes:

45 1ª.- Tuerca de empotrar, caracterizada por que comprende un cuerpo cilíndrico hueco, dotado de pasadorosca en su interior, el cual descansa sobre una base plana en pestaña, de contorno circular y en la que, por rasgado, se han determinado cortes de material que se vuelven paralelamente al casquillo coincidentes con él en dirección, siendo, por razón del rasgado, afilados estos salientes o dientes.

50 2ª.- TUERCA DE EMPOTRAR.

Tal y como se ha descrito en la memoria que antecede, representado en el dibujo que se acompaña y para los fines que se han especificado.

Consta la presente memoria descriptiva de tres hojas escritas a máquina por una sola cara.

Madrid, 7 de Mayo de 1.965

113395



113395

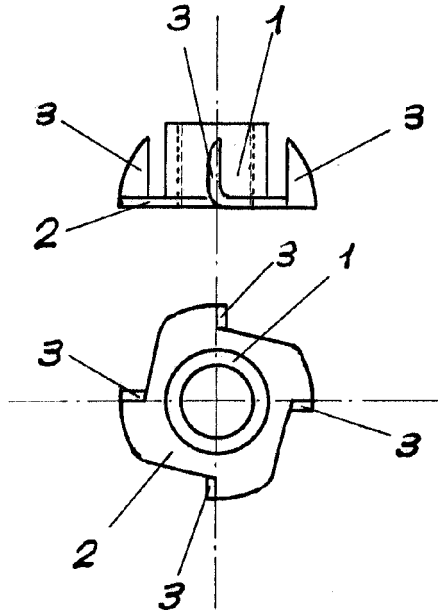

Escala Variable.

7. 4. 65
F. N. C.
[Handwritten signature]

[Handwritten signature]