



113392

M O D E L O  
D E  
U T I L I D A D

por "UN LECHO PERFECCIONADO ADAPTABLE A VEHICULOS", a favor de  
DON RAMON LLOHENS GASCON, de nacionalidad española, domiciliado  
en CORNELLA (BARCELONA), Cuxart, núm, 1, 2ª 2ª.

- . -

MEMORIA DESCRIPTIVA

El presente modelo de utilidad se refiere a un lecho  
perfeccionado adaptable a vehículos.

Más concretamente, la invención comprende un lecho  
especialmente destinado para su adaptación en vehículos de  
5. tipo utilitario, que se logra merced al abatido de los asientos  
y a la disposición sobre los mismos de unas bandas de tejido  
o similar, convenientemente tensadas, las cuales constituyen  
un lecho doble en sentido longitudinal, y apto para servir de  
base elástica a una colchoneta adecuada.

10.

Estas bandas de tejido, están unidas por uno de sus

113392 -7M



- extremos mediante una barra rígida transversal, que se ancla en unos ganchos previstos en la cara posterior de l respaldo del asiento trasero, en la posición abatida del mismo, mientras que los extremos opuestos de las bandas, comprenden una configuración en bolsa, adecuada para encajar a manera de funda en el respaldo abatido del asiento delantero, quedando la superficie de ambas bandas horizontal y perfectamente tensada, para servir de soporte a un colchón adecuado, que en la invención está integrado por una pluralidad de piezas transversales y abisagradas entre sí, para permitir el plegado y ubicación del conjunto tras el respaldo del asiento posterior, siendo éstas piezas de una anchura aproximada de veinte centímetros.
5. 10.

- Con el fin de facilitar la explicación se acompaña a la presente memoria descriptiva de una lámina de dibujos en la que se ha representado un caso de realización que se cita a título de ejemplo.
- 15.

En los dibujos:

La figura 1, manifiesta una vista esquemática en alzado lateral del lecho, dispuesto en un vehículo.

20. La figura 2, representa al modelo en vista perspectiva,

Haciendo referencia a las figuras, se aprecia en su realización un lecho constituido por dos bandas 1 y 2, de forma alargada, que presentan en uno de sus bordes de cabecera sendas bolsas 3, operativamente dispuestas para su encaje ajustado en los bordes del respaldo 4, del asiento delantero, 5, del vehículo II, mientras que los extremos opuestos de estas bandas están unidos por una barra 6, que se ancla en los ganchos 7 del respaldo abatido 8, del asiento posterior 9.

25.

- Sobre el lecho obtenido se dispone un colchón 10, integrado por secciones abisagradas 11 que permiten su plegado,
- 30.

113302



1965

reduciendolo a un mínimo de encumbramiento para su ubicación tras el respaldo posterior.

5. El modelo, dentro de su esencialidad, puede ser llevado a la práctica en otras formas de realización que difieran en detalle de la indicada a título de ejemplo en la descripción y a las cuales alcanzará igualmente la protección que se recaba. Podrá, pues, construirse en cualquier forma y tamaño, con los materiales más adecuados, por quedar todo ello comprendido en el espíritu de las reivindicaciones.

10.

= . =



113392

N O T A

Descrito el objeto y utilidad de la presente invención, lo que se declara como no divulgado ni practicado en España, comprende las siguientes reivindicaciones:

5. 1. Un lecho perfeccionado adaptable a vehículos caracterizado esencialmente por el hecho de estar constituido por dos bandas colaterales y alargadas, unidas por unos de sus extremos por una barra rígida operativamente, dispuesta para ser anclada en unos ganchos solidarios de la cara posterior del respaldo del asiento trasero en su posición abatida, mientras que los extremos opuestos de las bandas comprenden una configuración a manera de bolsa, para su encaje en el borde superior del respaldo abatido del asiento anterior.
- 10.
15. 2. Un lecho, según la anterior reivindicación, en el que el colchón que se dispone sobre el lecho descrito está integrado por una pluralidad de piezas transversales de poca anchura y abisagradas entre sí para permitir el plegado del conjunto merced al apilamiento de las mismas, facilitando su ubicación tras el respaldo del asiento posterior.
- 20.
25. 3. Un lecho perfeccionado adaptable a vehículos. Según se describe y reivindica en la presente memoria descriptiva, foliadas y escritas a máquina por una sola de sus caras, acompañadas de una láminade dibujos.

Madrid, a 7 MAY. 1965

RAMON LLORENS GASCON.

P. a. JAIME ISERN  
P. P.



Fig. 1

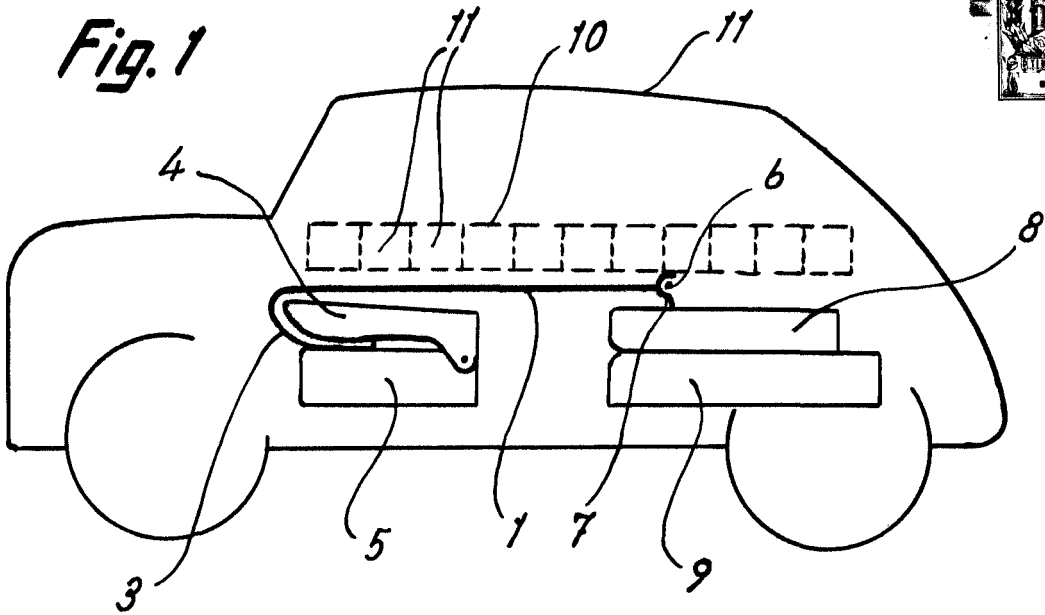
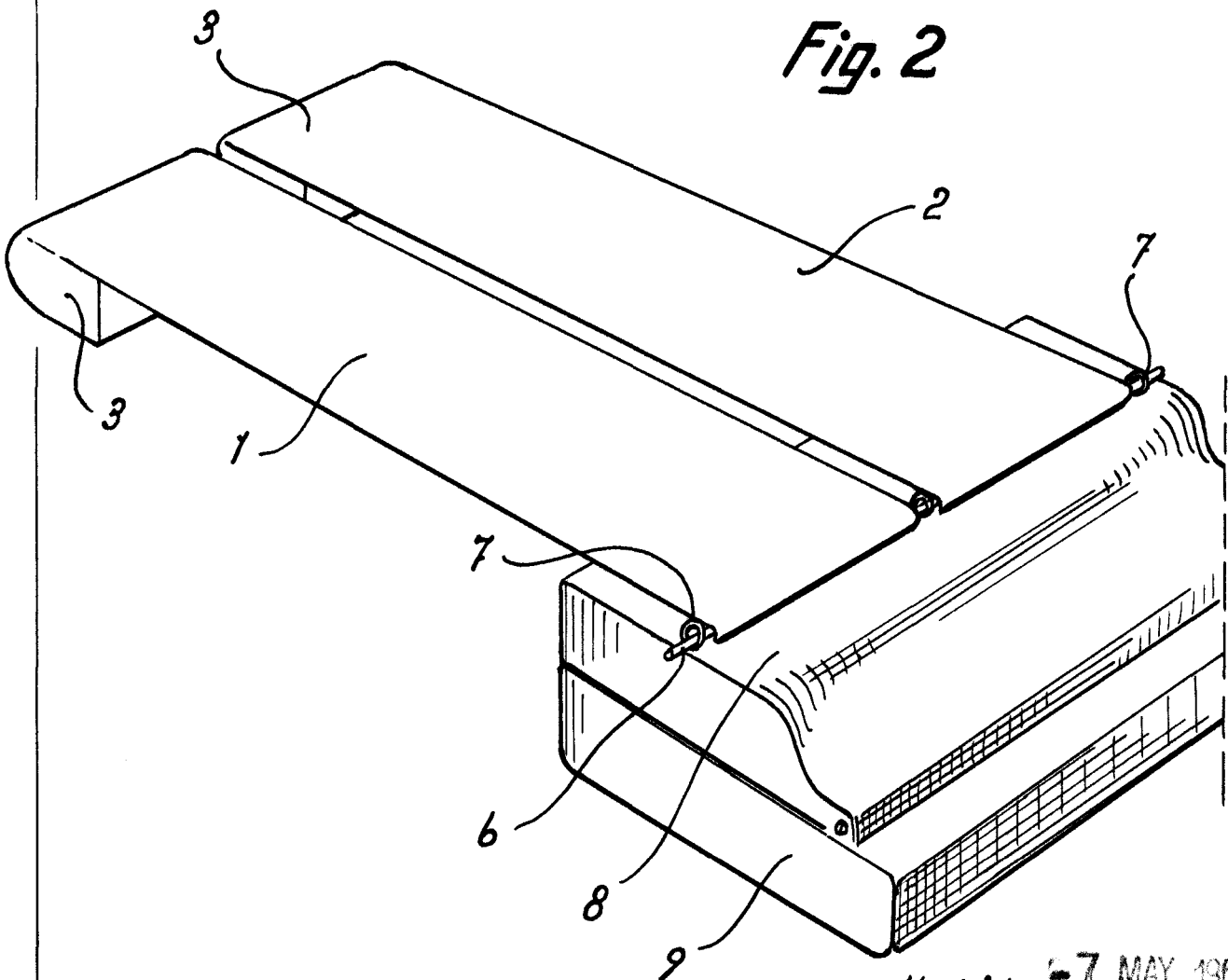

Fig. 2



Madrid, 7 MAY. 1960  
p.p. Jaime Isern