



1965

113391

M O D E L O
D E
U T I L I D A D

por "UN LASTRE PERFECCIONADO PARA INMERSION", a favor de la razón social española DELOS, S.A., residente en BARCELONA, C. Córcega, 445.

= . =

MEMORIA DESCRIPTIVA

El presente modelo de utilidad se refiere a un lastre perfeccionado para inmersión.

Más concretamente, se refiere la invención a un lastre constituido por una pieza monobloque, de material pesado, generalmente plomo, apropiado para ser utilizado por los submarinistas.

Este lastre, de forma rectangular, posee un diente central, enfrentado en su parte inferior a una hendidura, de manera que por ella se introduce esta pieza al cinturón, sin necesidad de quitarlo. y queda sujeta al mismo entre

113301



este diente y los dos laterales del lastre, pudiendo sacarse fácilmente del cinto.

5. Con el fin de facilitar la explicación se acompaña a la presente memoria descriptiva una lámina de dibujos en la que se ha representado un caso de realización que se cita a título de ejemplo.

En el dibujo:

La figura 1 muestra una vista en alzado frontal del lastre.

10. La figura 2 representa una vista en alzado lateral.

La figura 3 muestra la aplicación práctica del lastre.

15. Haciendo referencia a las figuras es de apreciar que este lastre está constituido por una pieza monobloque 1, de material pesado, generalmente plomo, que permite a los submarinistas bajar fácilmente al fondo. Este lastre 1, de forma rectangular, posee un diente central 2, enfrentado en su parte inferior a una hendidura 3, de manera que por ella se introduce esta pieza en el cinturón 4, sin necesidad de quitarlo, y queda sujeta al mismo, entre este diente 2 y los laterales 5 del lastre 1.

20. La invención dentro de su esencialidad, puede ser llevada a la práctica en otras formas de realización que difieran en detalle de la indicada a título de ejemplo en la descripción, y a las cuales alcanzará igualmente la protección que se recaba. Podrá, pues, construirse en cualquier

113391



forma y tamaño, con los materiales más adecuados, por quedar todo ello comprendido en el espíritu de las reivindicaciones.

- . -

N O T A

5. Descrito el objeto y utilidad de la presente invención, lo que se declara como no divulgado ni practicado en España, comprende las siguientes reivindicaciones:

10. 1. Un lastre perfeccionado para inmersión, del tipo utilizable por submarinistas, caracterizado esencialmente por el hecho de estar constituido por una pieza monobloque de material pesado, de forma sensiblemente rectangular paralelepípedica, y que posee un diente central, enfrentado en su parte inferior a una hendidura, de manera que por ella se introduce esta pieza en el cinturón del submarinista, sin necesidad de quitarlo, y queda sujeta al mismo, entre este diente y los laterales del lastre.

15. 2. Un lastre perfeccionado para inmersión.

Según se describe y reivindica en la presente memoria

-7



113391

descriptiva que consta de cuatro hojas foliadas y escritas a máquina por una sola de sus caras, acompañadas de una lámina de dibujos.

Madrid, a -7 MAY. 1965

5.

p.a.

JAIMÉ IGBERN

113391

Fig. 1

Fig. 2

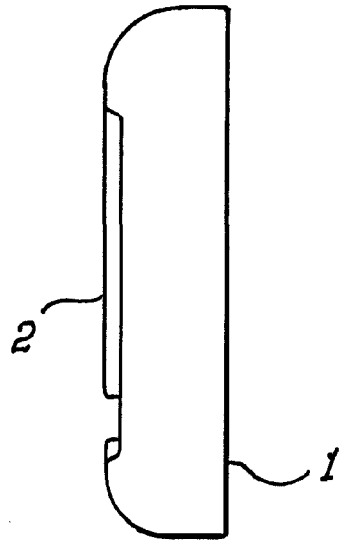
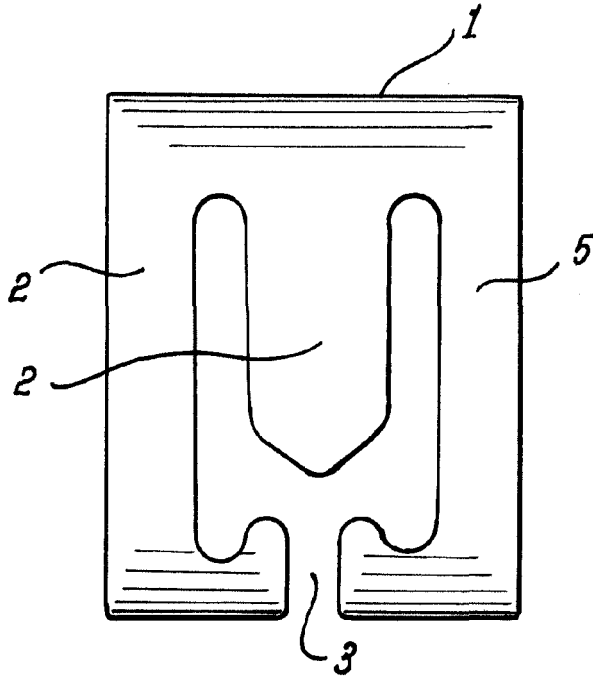
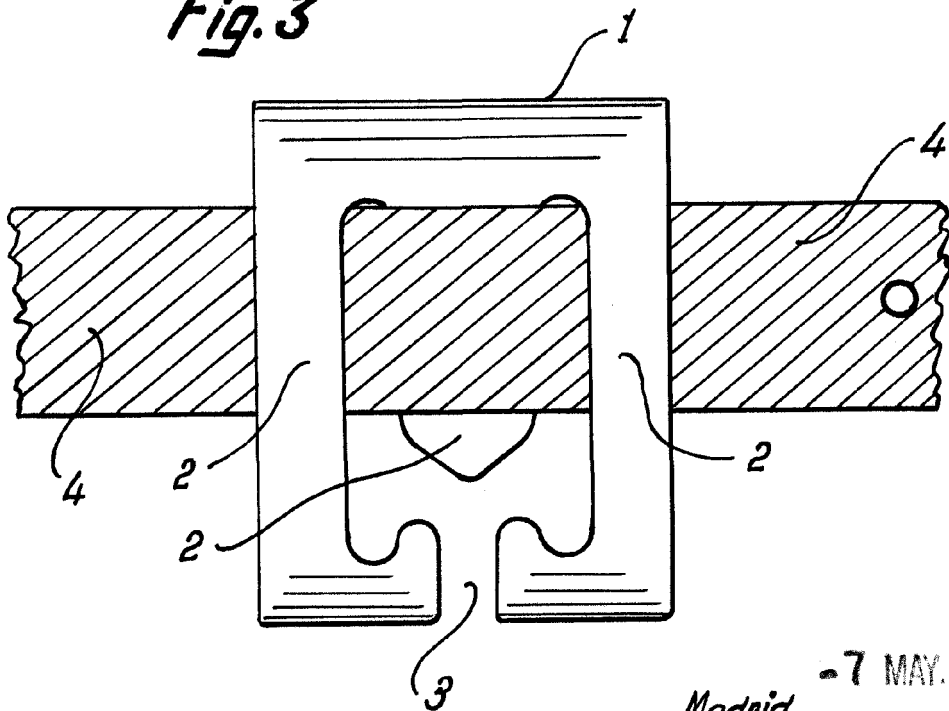

Fig. 3



7 MAY. 1965

Madrid, Jaime Isern

p.p. *[Handwritten signature]*