

1 1 3 3 2 4



113324

MEMORIA DESCRIPTIVA

correspondiente a la solicitud de concesión de un...

MODELO DE UTILIDAD

SOLICITANTE: D. JOSE SOLER IBARS, de nacionalidad
española.

RESIDENCIA: VALENCIA, calle Santa Teresa, 17

ENUNCIADO: "UN DISPOSITIVO PARA JUEGOS DE HABILITAD"

Prioridad: Patente n.º del

gl/rl.



113324

1 La invención a que se refiere la presente Memoria
constituye una novedad industrial con características y ven-
tajas que la hacen merecedora del privilegio de explotación
exclusiva que por ella se solicita, de acuerdo con las pres-
5 cripciones del Estatuto vigente sobre Propiedad Industrial
de fecha 26 de Julio de 1.929, texto refundido publicado el
30 de Abril de 1.930.

El objeto de la presente solicitud concierne, co-
mo indica el enunciado, a un dispositivo para juegos de habi-
10 lidad. El citado dispositivo presenta una organización, de-
acuerdo con la cual es posible practicar un juego de habi-
lidad con importantes alicientes entre los cuales se inclu-
ye principalmente la destreza del jugador.

El dispositivo comprende una proyección especial-
15 mente indicada para combinar su funcionamiento con un pre-
mio convencional, comprendiendo además un actuación funcio-
nal que inhibe practicamente la presencia de averias, estan-
do dotado simultaneamente de un facil acceso a todos y cada
uno de sus elementos componentes.

En orden a tal realización este dispositivo viene
20 caracterizado por estar constituido mediante un recipiente-
que comporta en su interior unos contactos en oposición vin-
culados a un circuito del que forma parte una lampara, dis-
poniendo además de una guia situada entre los antedichos --
25 contactos.

En una ulterior característica el propio disposi-
tivo comprende un aro independiente portador de una lamina-
conductora que ocupa parte de su extensión, la cual provoca
el encendido de dicha lampara, a través del cierre del cir-
30 cuito establecido por su coincidencia con los citados con--

- 3 -
113324



1 tactos cuando el aro penetra por la guia comprendida entre
estos ultimos en función de su lanzamiento hacia el reci-
2 piente.

5 Para ayudar a la comprensión de la idea expuesta
se ha confeccionado a titulo explicativo y sin caracter --
restrictivo alguno, una lámina de dibujos. Ilustra la pre-
sente Memoria como un ejemplo de realización del objeto que
nos ocupa.

10 La figura unica representada nos ofrece una sec-
ción vertical del dispositivo para juegos de habilidad. Co-
mo puede observarse está constituido mediante un recipien-
te -1- que comporta en su interior unos contactos en oposi-
ción -2- y -3- vinculados a un circuito -4- provisto de con-
ductores -5- que se conectan a la red, de cuyo circuito --
15 forma parte una lampara de referencia -6- montada sobre un
portalamparas -7-.

20 El dispositivo dispone además de una guia -8- o-
campana situada entre los antedichos contactos -2- y -3- --
comprendiendo un aro independiente -9- portador de una lá-
mina conductora -10- que ocupa parte de su extensión. Esta
lámina provoca el encendido de la lampara -6- a través del
cierre del circuito establecido por su coincidencia con --
los citados contactos -2- y -3- cuando el aro penetra por-
la guia -8- comprendida entre estos ultimos, en función de
25 su lanzamiento hacia el recipiente.

30 El recipiente que compone al dispositivo se ha -
elaborado a base de materia aislante, por ejemplo madera o
plastico transparente imitando al alabastro, al cual se le
puede dar la forma artistica que se desee, por ejemplo una
copa, una fuente o cualquier otro motivo.



113324

1 A los contactos -2- y -3- que comprende se encuentran abrochadas unas plaquitas en las que se han soldado cada extremo de los cables -5- de corriente, habiéndose previsto que la guía -8- lleve como remate una figura representando a un atleta lanzando el disco.

5 Por supuesto el disco de lanzamiento -9- tendrá un diámetro equivalente a la separación existente entre los contactos -2- y -3- y tiene que ser de plástico o material no conductora de corriente eléctrica.

10 En el campo industrial la realización del dispositivo para juegos de habilidad descrito ofrece una serie de ventajas decisivas. En efecto, su organización comprende unos elementos de fabricación elemental que determinan por consiguiente un montaje simplificado del dispositivo, presentando este último además una actuación funcional que permite practicar juegos de destreza complementados por el ali-

15 ciente que supone la constitución del blanco en combinación con el encendido de un foco luminoso; cualidades en síntesis que confieren al modelo solicitado una utilidad práctica singular por el beneficio o efecto nuevo que aporta a la función a que se destina.

20 Hecha la descripción precedente es necesario añadir que los detalles de realización de la idea expuesta pueden variar sin que por ello cambie la esencia de la invención que es la que se desprende de los párrafos que anteceden y lo que se reivindica en la siguiente

N O T A

25 En resumen: El Modelo de Utilidad que se solicita ha de recaer sobre las reivindicaciones siguientes:

30 1ª.- "UN DISPOSITIVO PARA JUEGOS DE HABILIDAD", -

- 5 -
113324



1 esencialmente caracterizado por estar constituido mediante
un recipiente que comporta en su interior unos contactos -
en oposición vinculados a un circuito del que forma parte-
una lampara, disponiendo además de una guia situada entre-
5 los antedichos contactos, y porque comprende un aro indepen-
diente portador de una lámina conductora que ocupa parte -
de su extensión, la cual provoca el encendido de dicha lam-
para, a través del cierre del circuito establecido por su-
coincidencia con los citados contactos cuando el aro pene-
10 tra por la guia comprendida entre estos ultimos en función
de su lanzamiento hacia el recipiente.

2ª.- Se reivindica por ultimo como objeto sobre-
el que ha de recaer el Modelo de Utilidad que se solicita,
"UN DISPOSITIVO PARA JUEGOS DE HABILIDAD".

15 Todo tal y como queda descrito y reivindicado en
la presente Memoria que consta de cinco hojas escritas a -
máquina por una sola cara y dibujos que se acompañan.

Madrid, 4 de Mayo de 1.965
ALFONSO UNGRIA

pp.

20

25

30

113324

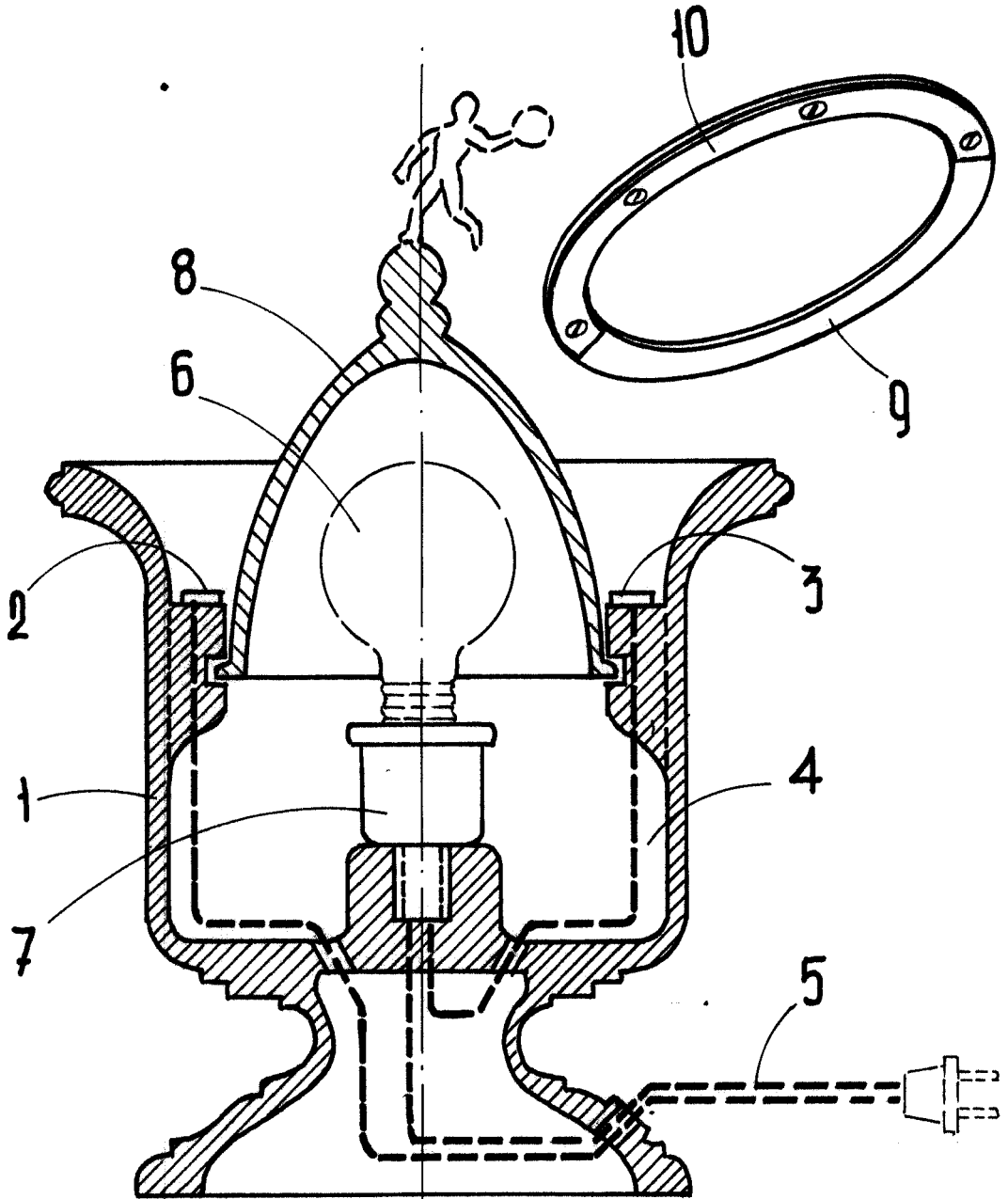

ESCALA VARIABLE

Madrid, 4 de Mayo de 1965

ALFONSO UNGRIA

p.p.