

113308

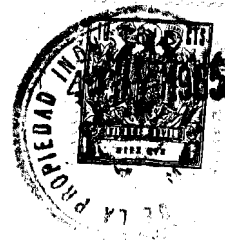

113308

MODELO DE UTILIDAD

por veinte años

a favor de

Don Máximo FONCILLAS PARDINA

de nacionalidad española

residente en RIBAS DE FRESSER-Gerona-

P O R

"CAJA MIXTA DE PLÁSTICO Y TORNILLO METÁLICO, TIPO VAGA, PARA
SUSTENTACIÓN DE ESTANTERIAS Y OTROS USOS".

MEMORIA DESCRIPTIVA

Consiste el referido Modelo de Utilidad en una caja mixta de plástico y tornillo metálico, tipo vaga, para sustentación de estanterias y otros usos.

Para la mejor comprensión del objeto de éste Modelo de Utilidad, caracterizado en el cuerpo de ésta memoria descriptiva



se acompaña un plano explicativo de sus particularidades a título de ejemplo, no limitativo.

En la Figura -A- se aprecia la caja de plástico, compuesta de dos partes, base y tapa, viéndose;

10 En -1- la base hueca.

En -2- se aprecia un corte o entrada del cuerpo del tornillo al interior de la base expresada.

En -3- vemos el mentado corte tanto en su vista lateral como en la vista por su parte superior.

15 En -2- de la Figura de la izquierda se aprecia un saliente circular que lleva la mentada base en el centro de la misma.

En la Figura -B- se aprecia una vista en dos posturas también como la base expresada anteriormente, viéndose;

20 En -4- se aprecia el contorno circular de la tapa.

En -5- se aprecia un saliente circular que lleva la tapa en su centro y parte interior.

En la Figura -6- se aprecia la vista de un tornillo metálico, tipo vega y que, su parte circular es la que va colocada en el hueco formado por los salientes circulares de la base -1- y -2- y su cuerpo sale por la hendidura o corte -3-.

25 Como se apreciara la pieza base, es de forma circular conteniendo en su interior otro círculo saliente, para colocar en el mismo la cabeza del tornillo en su medida exacta, con lo que queda completamente sujeto a la pieza. Dispone ésta pieza de una pequeña ranura en la que queda alojado el principio del cuerpo longitudinal del tornillo permitiendo su salida fuera de la pieza para su función de atornillado.

35 La pieza -tapa- sirve con nombre indica, para tapar la pieza base una vez depositado el tornillo y dispone de un saliente

113308-5-



también circular que va encajado en el interior del hueco que tiene la pieza base, bastando una simple presión para que su cierre sea completamente ajustado y seguro.

Formada la pieza, se fija en el mueble o pieza a sustentar formando la tapa de la mentada caja de plástico una superficie llana que permite descansar sobre la misma la estantería a colocar u otro objeto.

Sus principales ventajas son;

Que permite su colocación en cualquier lugar, substituyendo con notable ventaja los listones, guías o cartelas, que hasta la fecha eran imprescindible en la colocación de estanterías u otros objetos.

Que, por la facilidad de su manejo y sencillez en el montaje, evita toda operación complicada e inversión de mano de obra y costo de la misma.

Que, por su reducida capacidad, ocupa muy poco espacio en el mueble, aprovechando al máximo la superficie del mismo, aparte de su buena vistosidad, sin merma alguna de su eficacia y seguridad.

Que, por ser piezas de unidades simples, permite colocar tantas piezas como sean necesarias y espaciadas en la forma que se desee.

Que, por su simple sistema de fijación (por rosado tornillo) evita y suprime con notable ventaja los encajes-persiana que son insustituibles hasta hoy en la colocación de listones soportes para estantería y otros usos.

Que, su coste es mínimo dada la sencillez de su fabricación y el reducido tamaño de la pieza una vez colocada.

Que, al ser la caja de plástico se evita que el tornillo en su oxidación o pérdida de su particularidad metálica pue-



da manchar y marcar al objeto que se apoya en la misma.

70 Descrito suficientemente el objeto del presente Modelo de Utilidad, solamente cabe hacerse constar que, podrá ser objeto de mejoras, siempre y cuando no se altere su esencialidad, no desvirtuándola el cambio de forma, color, ni los materiales a emplear en su obtención.

REIVINDICACIONES

75 Reivindica el recurrente la propiedad y el derecho exclusivo de fabricación en España y sus Dominios del objeto del presente Modelo de Utilidad, caracterizado en las siguientes reivindicaciones;

80 1a. Caja mixta de plástico y tornillo metálico, tipo vaga, para sustentación de estanterías y otros usos, caracterizado esencialmente por dos cuerpos plásticos, uno sirve de base y lleva en su interior un saliente circular para recibir por su parte exterior y entre el saliente de la propia base a la parte circular del un tornillo metálico que, su cuerpo sale al exterior por medio de una ramura que lleva la parte lateral de la propia base quedando fijamente sujeto.

85 2a. Caja, según reivindicación anterior, caracterizada esencialmente, porque al conjunto de la reivindicación anterior, se le acopla una tapa plana que tiene en su parte inferior un saliente circular para ser fijado a presión sobre el hueco central que lleva la citada base para poder formar un solo 90 cuerpo plano por ambas caras y libre la parte longitudinal del tornillo metálico para su debida fijación.

95 3a. Por "CAJA MIXTA DE PLÁSTICO Y TORNILLO METÁLICO, TIPO VAGA, PARA SUSTENTACIÓN DE ESTANTERÍAS Y OTROS USOS". Sean cuales fueren las circunstancias que concurren en la esencialidad del presente Modelo de Utilidad, caracterizado



en el cuerpo de ésta memoria descriptiva.

Consta ésta memoria descriptiva de cinco hojas, mecanografiadas por una sola cara, numeradas, foliadas y acompañadas de una hoja de planos, a título de ejemplo, no limitativo.

100

Madrid cuatro de Mayo de 1965

P.A.

113308

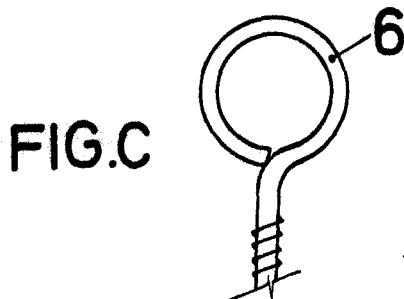
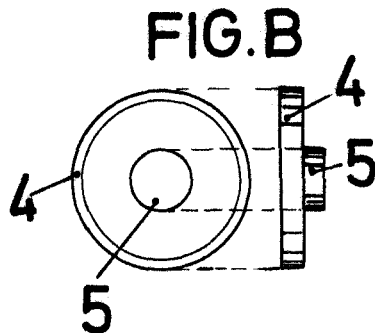
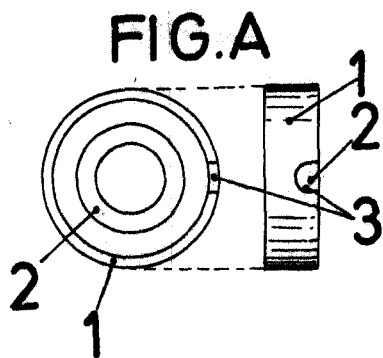

MADRID 4-5-1965

P.A.

Escala variable