



113269

M O D E L O
D E
U T I L I D A D

a favor de Don José Luis EZQUERRA GARCÍA y Don Carlos TOMÁS GARCÍA, de nacionalidad española, residentes en Barcelona, Calle Llauder, 4, por "CUBIERTA DE MOTOR PARA VEHÍCULOS".

- . -

MEMORIA DESCRIPTIVA

La presente invención se refiere a una cubierta de motor para vehículos, destinada a aumentar la circulación de aire refrigerante contra el motor.

5. En algunos vehículos utilitarios se ha creído conveniente aumentar la circulación de aire destinado a refrigerar el motor, recurriéndose algunas veces a dispositivos ineficaces, cuando no peligrosos.

10. A fin de solventar los problemas expuestos, se ha ideado la cubierta de motor para vehículos objeto de la invención, que está constituida esencial-

113269 14 ABR



5. mente por una placa moldeada en una sola pieza, que sigue el contorno de la carrocería del vehículo y acoplable a la abertura de la caja del motor, dotada de platinas de refuerzo ocluidas en las zonas de articulación y cierre, provista de dos hileras de ranuras transversales, cada una de las cuales está cubierta por un colector de aire a modo de concha orientada en el sentido de marcha del vehículo.

10. El fondo de cada una de las conchas colectoras presenta una abertura de desagüe para la salida del agua que puede penetrar en la concha.

15. Para la mejor comprensión de cuanto queda descrito en la presente memoria, se acompaña un dibujo en el que, tan sólo a título de ejemplo, se representa un caso práctico de realización del objeto de la invención.

20. En dicho dibujo, la figura 1 es una vista en perspectiva de la cubierta; la figura 2 es una sección longitudinal de la misma y la figura 3 es una vista en detalle a mayor escala de la zona de oclusión de una platina de refuerzo.

25. La cubierta descrita consta en los aludidos dibujos de una placa -1- moldeada en una sola pieza de naturaleza termoplástica, o autoendurente cuyo contorno sigue el de la carrocería del vehículo, destinada a acoplarse en la abertura de la caja del motor. Esta cubierta presenta ocluidas dos platinas metálicas -2- de refuerzo, junto a su borde superior, para su aco-

113269

14 ABR



plamiento a las bisagras de articulación, y una abertura -3-, debidamente reforzada, para el acoplamiento del dispositivo de cierre.

5. La placa -1- presenta dos hileras de ranuras transversales -4- cubiertas por sendos colectores de aire -5- a modo de concha, orientados en el sentido de la marcha del vehículo. En el fondo de estas conchas -5- se han previsto orificios -6- para la salida del agua que pueda introducirse en días de lluvia o al lavar el vehículo.

10. Al circular el vehículo el aire que penetra por los colectores -5- es dirigido contra el motor a través de las ranuras -4-, de forma que se mantiene una intensa corriente de aire a que facilita la refrigeración del motor.

15. Serán independientes del objeto de la invención, los materiales empleados en la construcción de los distintos elementos que la integran, formas y dimensiones de los mismos y cuantos detalles accesorios puedan presentarse, siempre y cuando no afecten a su esencialidad.

- . -

N O T A

Se reivindica como objeto del presente modelo de utilidad:

- 4 -
113269

14 ABR 1965



5. 1. Cubierta de motor para vehículos, que está constituida esencialmente por una placa moldeada en una sola pieza que sigue el contorno de la carrocería y se acopla a la abertura de la caja del motor, dotada de platinas ocluidas en las zonas de montaje de los dispositivos de articulación, y cierre, provista de dos hileras de ranuras transversales cubiertas por sendos colectores de aire a modo de concha, orientados en el sentido de marcha del vehículo.

10. 2. Cubierta de motor para vehículos, según la reivindicación 1, caracterizado esencialmente por el hecho de que en el fondo de los colectores de aire se han practicado orificios de desagüe.

15. 3. Cubierta de motor para vehículos.
La presente memoria consta de cuatro hojas foliadas, escritas a máquina por una sola cara.

Barcelona, 14 de abril de 1965

José Luis EZQUERRA GARCÍA

Carlos TOMÁS GARCÍA

p.a.

D. JOSÉ LUIS EZQUERRA GARCÍA
D. CARLOS TOMÁS GARCÍA

Hoja única

Fig. 1

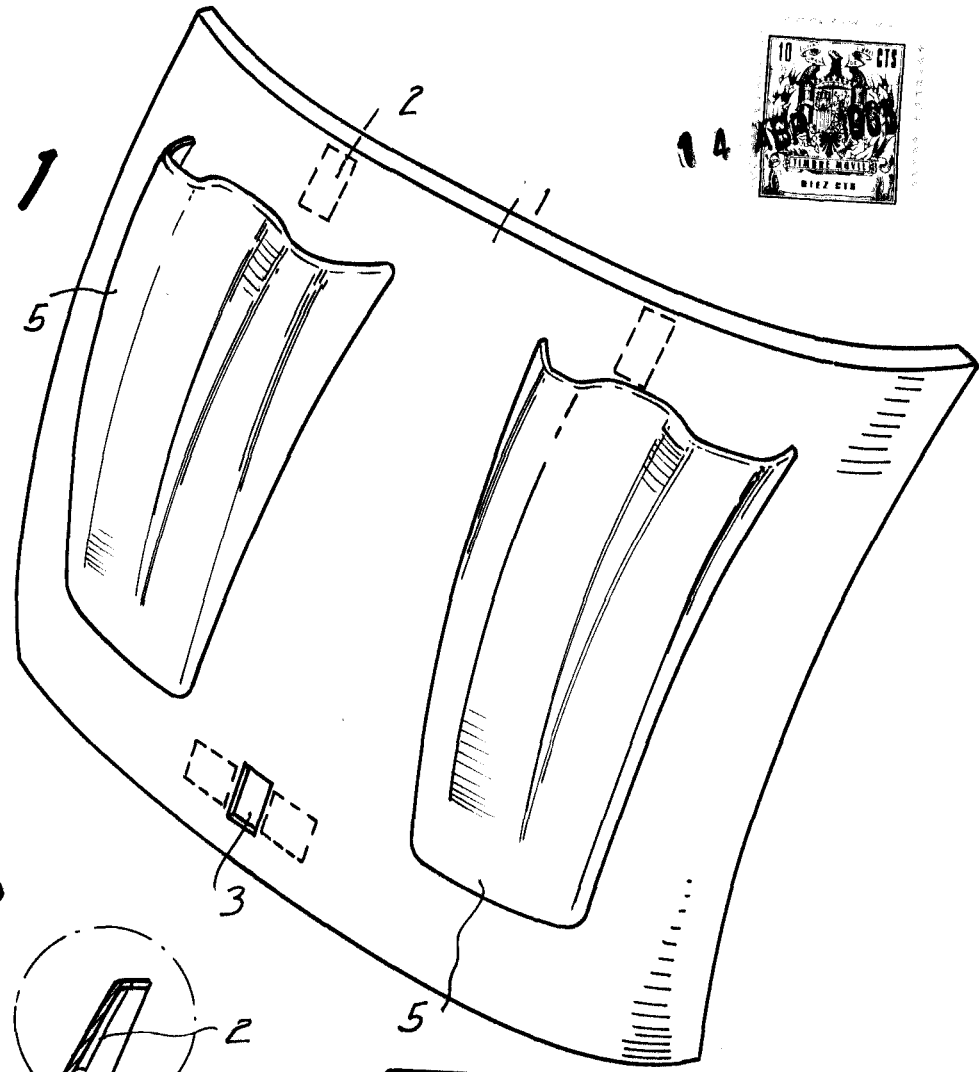

Fig. 2

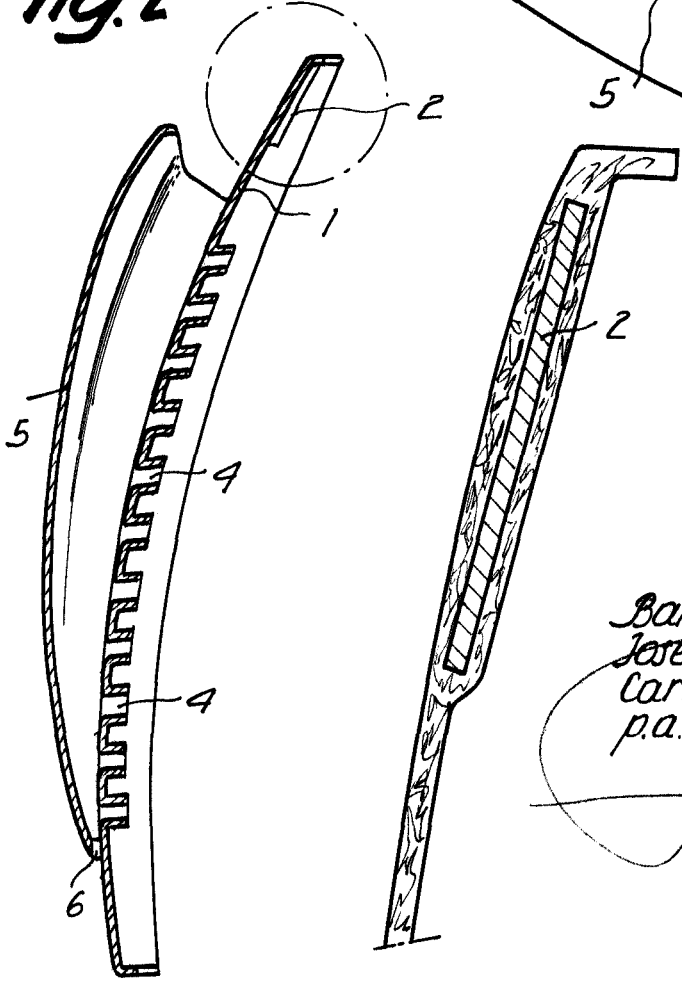
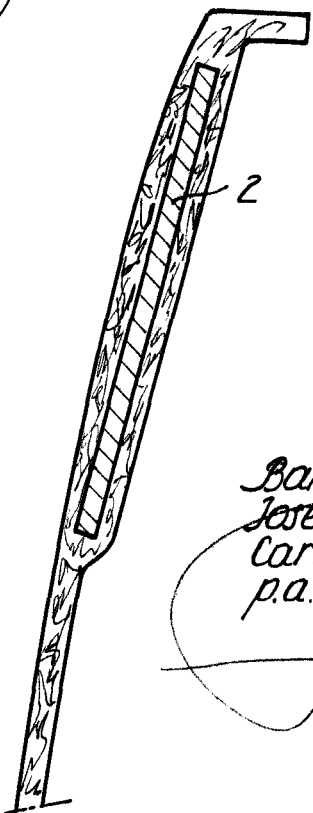

Fig. 3



Barcelona, 14 ABR 1963
José Luis Ezquerro García
Carlos Tomás García
p.a.

12282