

113251

M O D E L O
D E
U T I L I D A D

por "UNA MESA PARA TOCADISCOS", a favor de D. RAMÓN RIBES BALLESTER, DON PEDRO GINER FONTAS y DON JOAQUIN ALCANTARA ROSELL, todos de nacionalidad española, residentes en BARCELONA, Avda. Gaudi, 62 sotanos C.

= . =

MEMORIA DESCRIPTIVA

El presente modelo de utilidad se refiere a una mesa para tocadiscos.

- Más concretamente, se refiere la invención a una mesa de tablero circular, que lleva debajo del mismo un bombo cilíndrico giratorio. Este bombo lleva tres grupos de departamentos individuales para la ubicación de los correspondientes discos. Entre grupo y grupo van unos espacios libres utilizables como estante o anaquel.
- 5.
10. Esta mesa va sustentada por unas patas.
Con el fin de facilitar la explicación

113251

30 ABR.



se acompaña a la presente memoria descriptiva de una lámina de dibujos en la que se ha representado un caso de realización que se cita a título de ejemplo.

En el dibujo:

5. La figura 1 muestra una vista en alzado de esta mesa para tocadiscos.

La figura 2 representa una vista en planta enfocada desde abajo.

Haciendo referencia a las figuras es de apreciar que esta mesa para tocadiscos consta de un tablero circular 1, para colocar encima el tocadiscos, apreciándose debajo de dicho tablero un bombo cilíndrico giratorio 2, provisto de un fondo plano 3 y dividido en tres grupos 4 de departamentos individuales para la ubicación de los correspondientes discos. Entre grupo y grupo van unos espacios libres 5 utilizables como estantes, estando sustentada dicha mesa por unas patas 6, convenientemente sujetadas 7.

20. La invención, dentro de su esencialidad, puede ser llevada a la práctica en otras formas de realización que difieran en detalle de la indicada a título de ejemplo en la descripción, y a las cuales alcanzará igualmente la protección que se recaba. Podrá, pues, construirse en cualquier forma y tamaño, con los materiales más adecuados, por
25. quedar todo ello comprendido en el espíritu de las reivindicaciones.



N O T A

113251

Descrito el objeto y utilidad de la presente invención, lo que se declara como no divulgado ni practicado en España, comprende las siguiente reivindicaciones:

5. 1. Una mesa para tocadiscos, caracterizada esencialmente por el hecho de estar constituida por un tablero circular para colocar encima del tocadiscos, apreciándose debajo de dicho tablero un bombo cilíndrico giratorio, provisto de un fondo plano, y dividido este bombo en tres grupos de departamentos individuales para la ubicación de los correspondientes discos, yendo entre grupo y grupo de estos departamentos unos espacios libres utilizables como estantes.

2. Una mesa para tocadiscos.

15. Según se describe y reivindica en la presente memoria descriptiva que consta de tres hojas foliadas y escritas a máquina por una sola de sus caras, acompañadas de una lámina de dibujos.

Madrid, a 30 ABR. 1965
p.a.

MANUEL FERRER
E. F.

Fig. 1

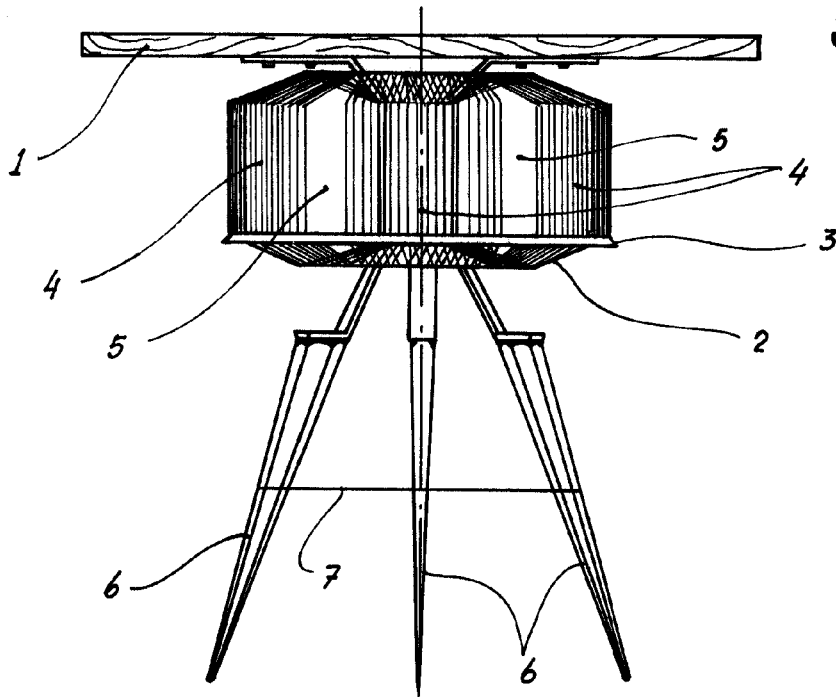
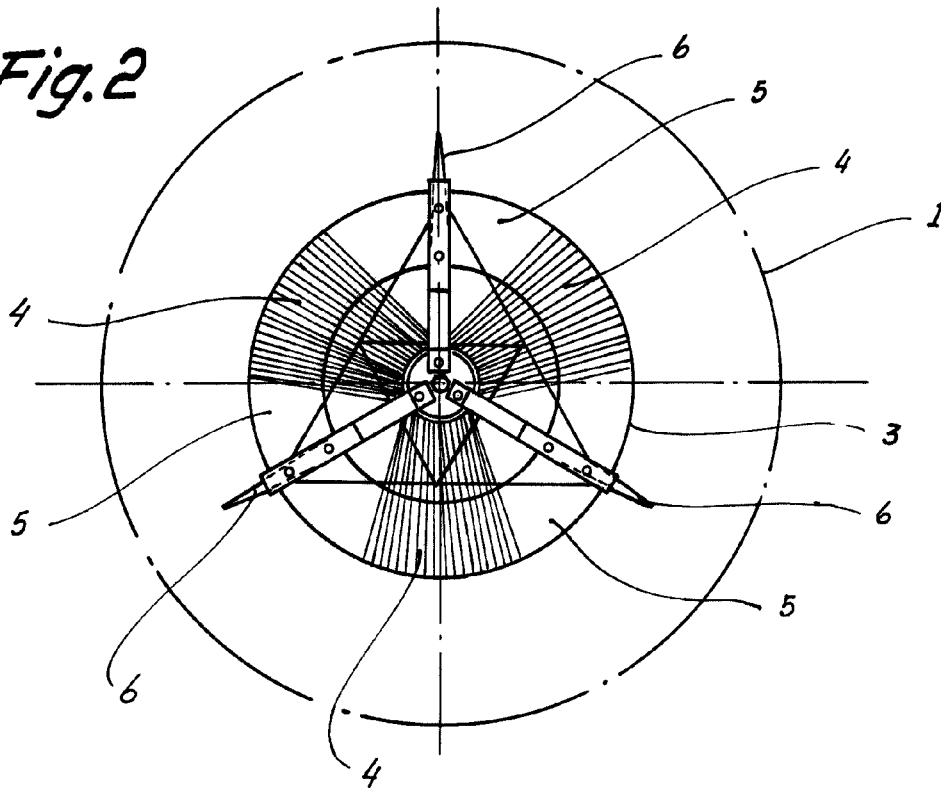

Fig. 2



Madrid, 30 ABR. 1965
p.p. Jaime Isern