

30 ABR



113248

M O D E L O
D E
U T I L I D A D

por "UN PULVERIZADOR PERFECCIONADO", a favor de DOÑA CARMEN PALAU GILI, de nacionalidad española, domiciliada en BARCELONA, calle de la Jota, núm. 13-15.

= . =

MEMORIA DESCRIPTIVA

El presente modelo de utilidad se refiere a un pulverizador perfeccionado.

- Más concretamente, se refiere la invención a un pulverizador constituido por mango y cabeza, los dos huecos, y mientras que en el mango se coloca, gracias a un orificio provisto de tapón, el líquido a pulverizar, la cabeza lleva un pistón con el mango sobresaliente por su cara posterior y un resorte helicoidal, recuperador de posición, de modo que para expulsar el líquido se aprieta el pistón y aquel sale finamente pulverizado por un orificio central de muy
- 5.
- 10.

113248³⁰ ABR.



poco diámetro que existe en la cara anterior de la cabeza. Al dejar de presionar el pistón, este recupera su posición primitiva gracias al muelle helicoidal.

5. Cuando se quiere hacer una nueva pulverización, se vuelca el pulverizador, de modo que el líquido caiga por gravedad en el interior de la cabeza, y se vuelve a apretar el pistón. El orificio de salida es de tan poco diámetro, que el líquido por si solo no sale por él, para salir lo ha de hacer a presión y pulverizado, gracias
10. al empuje del pistón.

Con el fin de facilitar la explicación, se acompaña a la presente memoria una lámina de dibujos en que se ha representado un caso de realización que se cita a título de ejemplo.

15. En el dibujo:

La figura única, muestra una vista seccionada de este pulverizador perfeccionado.

Haciendo referencia a la figura es de apreciar que el pulverizador está constituido por mango 1 y cabeza 2, y mientras que en el mango se coloca el líquido a pulverizar, gracias a un orificio 3 provisto de tapón 4,
20. en la cabeza 2 va un pistón 5, con el mango 6 sobresaliendo por la cara posterior de la misma, y un resorte helicoidal 7 recuperador de posición, de modo que para expulsar el líquido, se aprieta el pistón y aquel sale finamente
25. dividido por un orificio 8 que existe en la cara anterior 9 de la cabeza 2. Al dejar de presionar el pistón, este recupera su posición primitiva gracias al muelle helicoidal 7.

30. El modelo, dentro de su esencialidad, puede ser llevado a la práctica, en otras formas de realización que

113248

30



difieran en detalle de la indicada a título de ejemplo en la descripción, a las cuales alcanzará igualmente la protección que se recaba. Podrá, pues, construirse en cualquier forma y tamaño, con los materiales más adecuados, por quedar todo ello comprendido dentro del espíritu de las reivindicaciones.

= . =

N O T A

Descrito el objeto y utilidad de la invención, lo que se declara como no divulgado ni practicado en España, comprende las siguientes reivindicaciones:

10. 1. Un pulverizador perfeccionado, caracterizado esencialmente por el hecho de estar constituido por mango y cabeza, huecos los dos y comunicados entre sí, constituyendo el mango el recipiente del líquido a pulverizar, cargable a través de un orificio provisto de tapón que va en la parte inferior, comprendiendo la cabeza un pistón, con vástago sobresaliente por la pared posterior de la citada cabeza, y un resorte helicoidal de recuperación, de modo que para expulsar el líquido, se pulsa el vástago y aquel sale finamente pulverizado por un oficio de
- 15.
20. muy poco diámetro que existe en la pared anterior de la

113248

30



cabeza y recuperando el pistón su posición inicial al dejar de presionar el citado vástago.

2. Un pulverizador perfeccionado.

5. Según se describe y reivindica en la presente memoria que consta de cuatro hojas, foliadas y escritas a máquina por una sola de sus caras, acompañadas de una lámina de dibujos.

Madrid, a 30 ABR 1965

DOÑA CARMEN PALAU GILI

p. a.

JAIMÉ ISERN

p. p.

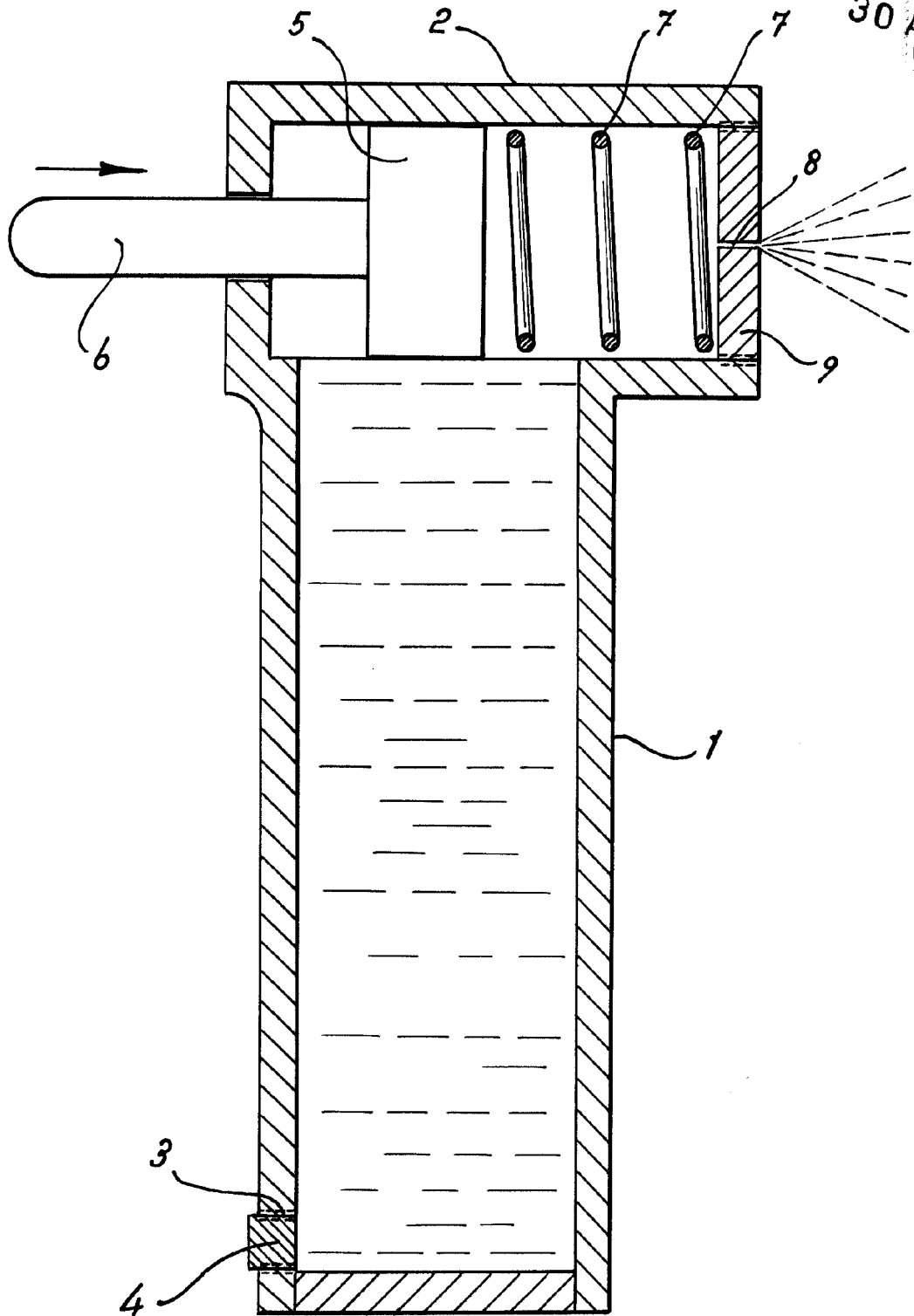

Madrid, 30 ABR. 1965

p.p. Jaime Isern