

113243



PR 1964

113243

MEMORIA DESCRIPTIVA

que se acompaña a la solicitud

DE UN MODELO DE UTILIDAD

que se solicita por veinte años en España, a favor de Don Paulino BARDERA Bardera, de nacionalidad española, domiciliado en Madrid.- Salanero, 30.

p o r

" CAMION BASCULANTE DE JUGUETE "  
"="

El presente registro de Modelo de Utilidad, concierne como su enunciado indica, a un camion basculante de juguete de acuerdo con la descripción detallada que del mismo se realiza, debiendo interpretarse siempre este concepto en su más amplio sentido y nunca en limitativo.

5

Este resultado industrial mejora notablemente todo cuanto sobre el particular se conoce y utiliza actualmente, tanto por su sencillez constructiva, como de aplicación, resistencia, duración, estética y economía.

10

Para la debida comprensión de este objeto, se adjunta a la presente memoria descriptiva una hoja de planos en la que a título de ejemplo, se representan todas y cada una de las partes que lo forman y relación que guardan entre sí.

En la citada hoja de dibujos queda representado:

15

FIGURA PRIMERA.- Corresponde esta vista en ligera perspectiva del camión, en el cual la caja ha sido basculada para determinar la fase de descargue.

FIGURA SEGUNDA.- Es un detalle esquematizado del dis-

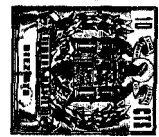

positivo que determina el basculamiento de la propia caja.

20

En estas figuras y con el mismo valor en todas ellas se aprecian las siguientes referencias.

1.- Camión propiamente dicho, que presenta las características peculiares de este tipo de vehículo, ajustada a escala convencional, no existiendo limitación alguna en lo que se refiere a la representación corporea del camión.

25

2.- Chasis sobre el que se soporta la caja basculante -3-. Este chasis forma parte inseparable de la cabina y está constituido por una base perfilada lateralmente en toda su longitud.

30

3.- Caja basculante que porta el camión -1-.

4.- Compuerta prevista en la parte posterior de la caja -3-.

5.- Puntos de apoyo y giro de la caja, situados en la parte posterior del chasis y parte superior del mismo.

35

Estos puntos de apoyo están constituidos por sendas orejetas en las que se dispone un eje pasante que fija a la caja, con posibilidad de movimiento basculante.

6.- Cigüeñal, acoplado sobre dos puntos de apoyo fijos en el chasis.

40

Este cigüeñal presenta en uno de sus terminales una manivela de accionamiento.

7.- Manivela de accionamiento mencionada, dispuesta en una de los terminales del cigüeñal -6- y cuyo manejo determina la fácil elevación de la caja -3-.

45

8.- Dentados determinados entre los perfiles inferiores -9- de la caja -3-.

Estos dentados tienen por finalidad establecer la retención selectivamente del cigüeñal -6- en su posición elevada, quedando basculada la caja.

50

9.- Nervios situados en la parte inferior de la caja -3- y en sentido longitudinal que facilitan el deslizamiento



- 4 -

113243



1964

Madrid, 30 de abril de 1.965

El Agente Oficial.

*José Luis Rodríguez Domatta*  
F. P.

113243

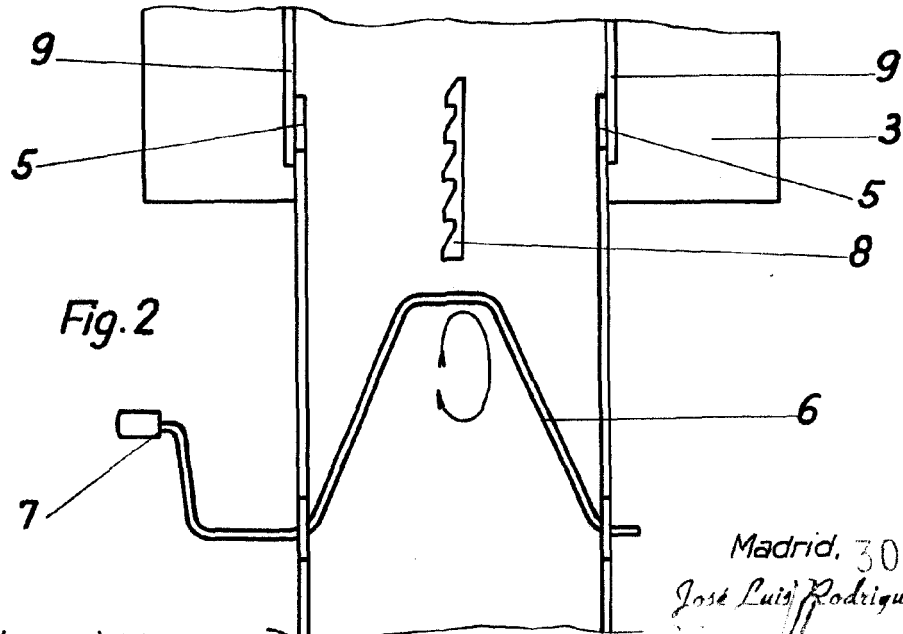
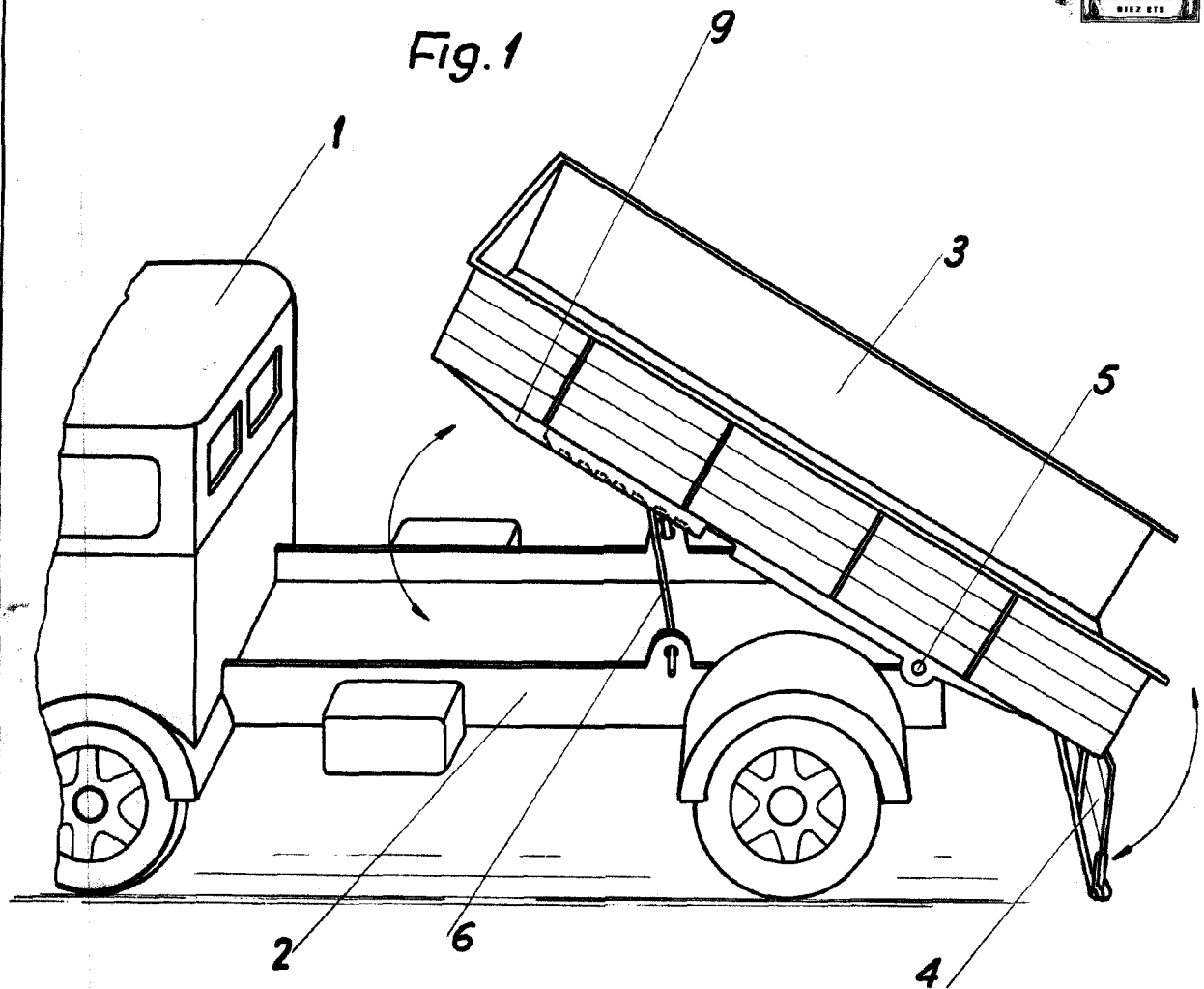

Escala variable

Madrid, 30 ABR 1964  
José Luis Rodríguez Domatta