



113235

MODELO DE UTILIDAD

Por V E I N T E años
a favor de D. Tomas Antonio CASANAVA ALASTRUEY
de nacionalidad española
residente en BARCELONA, Pl. Bacardit, nº 16
por: "BOTE CON MIRILLA"

* * *

M E M O R I A D E S C R I P T I V A

5.- El Modelo de Utilidad, objeto de la presente memoria, -
se refiere, como su título indica, a un bote con mirilla de -
material transparente que presenta una pluralidad de usos, por
ejemplo domésticos al poder observar de un solo vistazo la -
existencia de materiales, alimentos, etc., dispuestos en una
misma estantería con lo que se evitan imprevisiones, olvidos
etc, con el consiguiente contratiempo. Existen modelos conven-
cionales basados en esta propiedad, presentando este la novedad
de que la mirilla se dispone en la total longitud del bote, -
10.- con lo que se observa completamente el interior, pudiendo di-

113235



5.- vidirse la mirilla en dos o más partes transversalmente con el fin de que no exista torsión que influya en la salida de la lámina transparente o rotura de la misma en caídas como suele suceder en los modelos convencionales mencionados. La pieza transparente referida se dispone alojada en un rebaje dispuesto al efecto.

10.- Esta disposición que reivindicamos tiene la ventaja, entre otras, de poder conformar el bote en materiales metálicos ligeros, preferentemente anodizados, con lo que la presentación y duración es inmejorable permitiendo calidades y acabados a los que nunca se llega con los materiales moldeables.

15.- Para la mejor comprensión del invento que se preconiza se acompañan dos hojas de planos en las que en ocho figuras se detalla suficientemente la constitución y disposición de los elementos componentes así como su utilización.

20.- La fig. 1ª representa un alzado y la segunda un perfil seccionado del bote. La tercera y cuarta dos plantas seccionadas en planta y detalle respectivamente. Las siguientes representan dos ejemplos con disposición de diferentes alturas de mirillas según tamaño e título de ejemplo.

La numeración que acompaña a las figuras tiene el mismo significado en todas ellas siendo este el siguiente:

- 25.-
- 1.- Bote
 - 2.- Mirilla
 - 3.- Tapadera
 - 4.- Pestaña de sujeción.

30.- A través de serie vertical de mirillas [2] puede apreciarse el contenido del bote (1) sin destapar el mismo, disponiéndose el número de ellas necesario e interrumpido para evitar deterioros.



113235

Serán independientes del objeto de la presente invención, los materiales, forma, colores y dimensiones y en general todo cuanto no altere la esencialidad del invento.

5.- Descrita suficientemente la naturaleza y objeto de este Modelo de Utilidad, se hace constar que las características - esenciales sobre las que ha de recaer la concesión del mismo se hallan comprendidas en las siguientes:

REIVINDICACIONES

10.- 1ª.- Bote con mirilla, caracterizado por comprender, un bote de forma adecuada, en la que se dispone lateralmente y en toda su altura una o varias ventanillas en prolongación, según la altura del bote, con el fin de poder observar todo el contenido, siendo el motivo de las interrupciones evitar los perjuicios producidos por la torsión o los golpes, disponiéndose la ventanilla propiamente dicha, alojada en una pestaña hacia el interior dispuesta al efecto.

15.-

2ª.- BOTE CON MIRILLA.-

Todo ello conforme se describe y reivindica en la memoria que antecede que consta de TRES hojas escritas a máquina por una solacera y dibujos que la ilustran.

Madrid, 30 de Abril de 1965

113235



Fig. 1

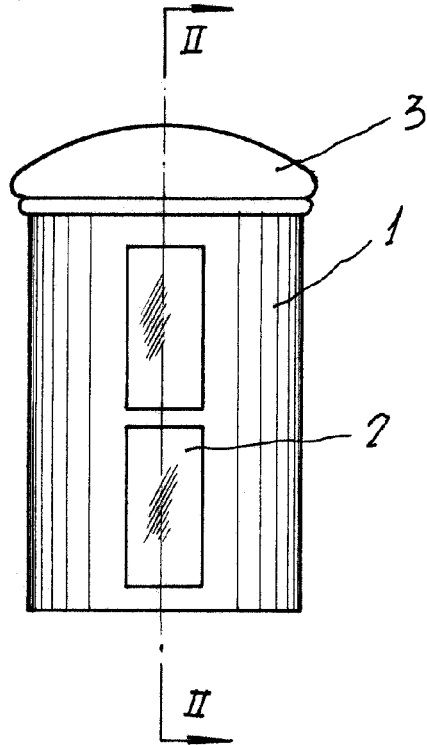

Fig. 2

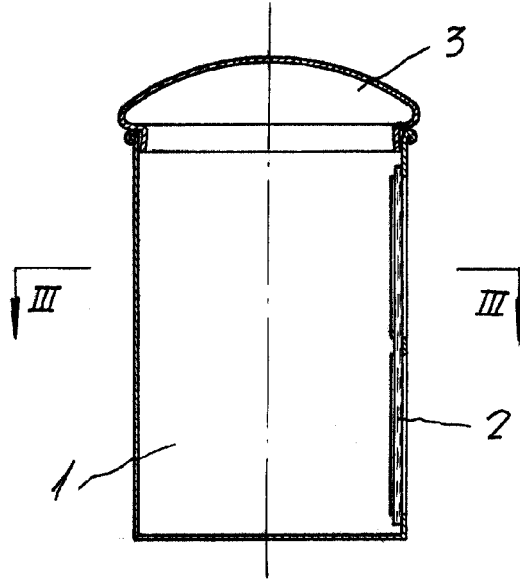

Fig. 3

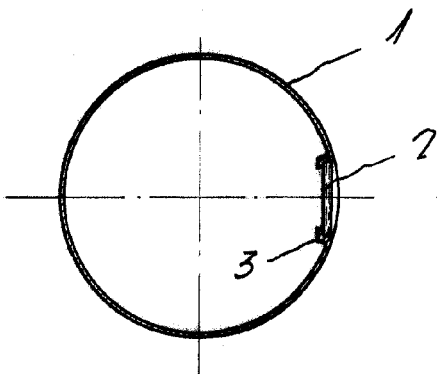
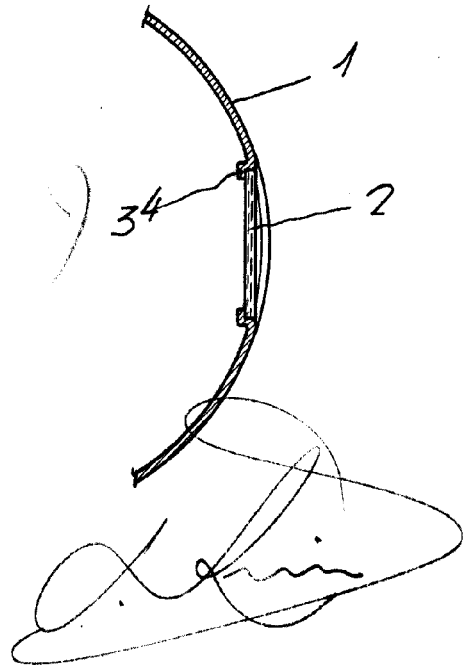

Fig. 4



113235

Fig. 5

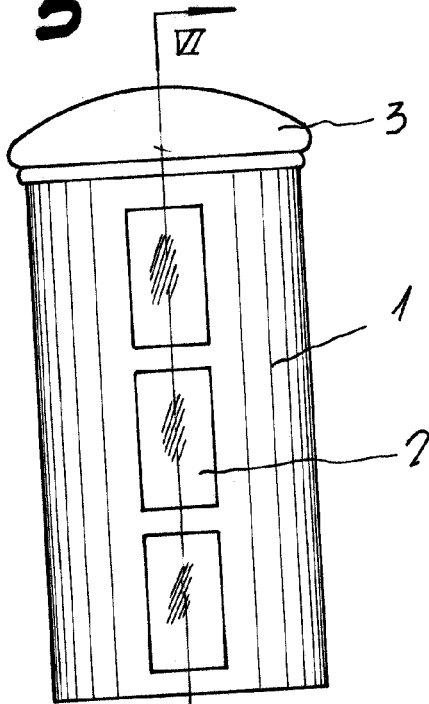

Fig. 6

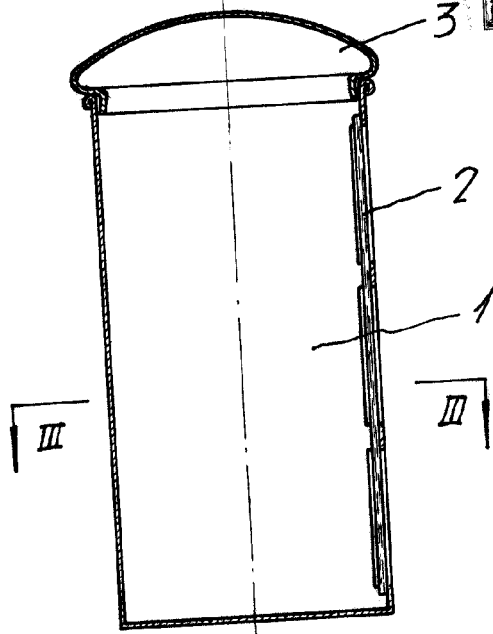

Fig. 7

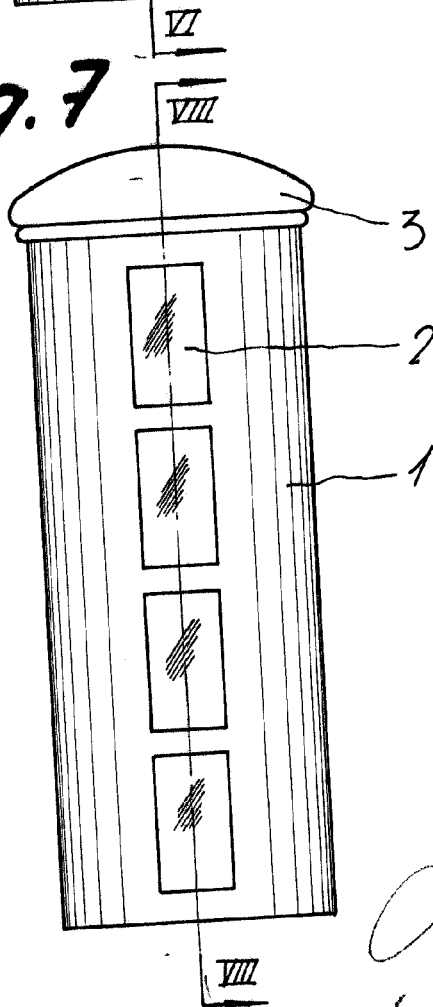

Fig. 8

