



113234

MODELO DE UTILIDAD

Por V E I N T E años  
a favor de D. José Cabrera Martín  
de nacionalidad española  
residente en BARCELONA, c/ Párroco Triadó, nº 35  
por: "ESCOBILLA DE USOS MÚLTIPLES"

\* \* \*

M E M O R I A      D E S C R I P T I V A

El Modelo de Utilidad, objeto de la presente memoria, se refiere, como su título indica, a una escobilla perfeccionada caracterizada por comprender una pieza o escobilla propiamente dicha, conformada preferentemente en material-  
5.- moldeable, que presenta un corto mango hueco para su uso en esta misma forma o bien alargándole con un mango de madera u otro material disponiendo una pieza en el extremo libre del mismo como remate, siendo la principal misión de esta escobilla la limpieza de aparatos sanitarios en general.

10.- Consiste esencialmente la presente invención en una -



113234

serie de púas dispuestas en superficies cilíndricas concéntricas, con la característica de una gran economía, debido tanto a los materiales como a la gran producción que permiten los materiales moldeables.

5.-

Para la mejor comprensión del invento que se preconiza, se acompaña una hoja de planos en la que en cuatro figuras se detalla suficientemente la constitución y disposición de los elementos componentes así como sus diversas utilidades.

10.-

La figura primera representa una vista en alzado exterior de la escobilla completa, la segunda un detalle seccionado de la misma propiamente dicha, la tercera una planta superior y la cuarta una planta inferior.

La numeración que acompaña a las figuras tiene el mismo significado en todas ellas siendo este el siguiente:

15.-

- 1.- Mango
- 2.- Remate superior
- 3.- Colgador
- 4.- Caña de la escobilla en sí
- 5.- Púas de limpieza

20.-

- 6.- Orificio para la sujeción de (5) al mango (1)

25.-

La escobilla se conforma por una serie de púas (5) dispuestas en círculos concéntricos en forma casi cilíndrica, preferentemente de material moldeable blando con lo que su duración es ilimitada y la cual se prolonga hacia la parte superior en una parte tubular abierta (4) de manera que pueda usarse simplemente de este modo o bien introduciendo a presión un mango de manera o análogo (1) para empujarlo a mayor distancia según el uso a que se destine, en este último caso se le dispone en el extremo libre una pieza (2), asimismo a presión provista de un



113234

5.- colgador (3). El mango intermedio de madera puede ir recubierto de material plástico para proporcionar un mejor acabado al artículo. Al ser de una pieza todas las púas estas no se desprenden siendo el conjunto de ellas fijado al mango (1) por medio de un tornillo pasante por el orificio (6).

Serán independientes del objeto de la presente invención, los materiales, forma, colores y dimensiones y en general todo cuanto no altere la esencialidad del invento.

10.- Descrita suficientemente la naturaleza y objeto de este Modelo de Utilidad, se hace constar que las características esenciales sobre las que ha de recaer la concesión del mismo, se hallan comprendidas en las siguientes:

REIVINDICACIONES

15.- 1ª.- Escobilla de usos múltiples, caracterizada por comprender un conjunto de púas, dispuestas en superficies cilíndricas concéntricas, cuyo conjunto se prolonga por la parte superior por una pieza tubular abierta, todo ello de la misma pieza, en la que se puede introducir un mango cilíndrico de madera u análogo, pudiendo usarse tanto sin él como con él, según la utilización,

20.- disponiéndose en el interior de la zona de las púas, de un orificio para la fijación del mango, cuando lo lleva a ello por medio de un tornillo, disponiéndose, en caso afirmativo, de una pieza remate asimismo tubular, disponible en el extremo libre del mango y provista de un colgador y conformándose preferentemente de

25.- materiales moldeables blandos para mayor economía, ligereza e higiene.

2ª.- ESCOBILLA DE USOS MÚLTIPLES.-



113234

Todo ello conforme se describe y reivindica en la memoria que antecede que consta de CUATRO hojas escritas a máquina por una sola cara y dibujos que la ilustran.-

Madrid, 30 de Abril 1965

A large, stylized handwritten signature, possibly reading 'Luis', written in black ink over the typed date.

Fig. 1

113234

Fig. 2

30

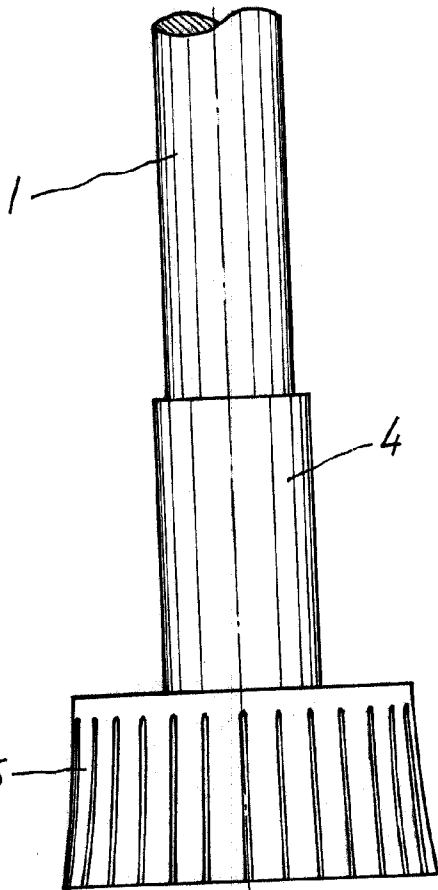
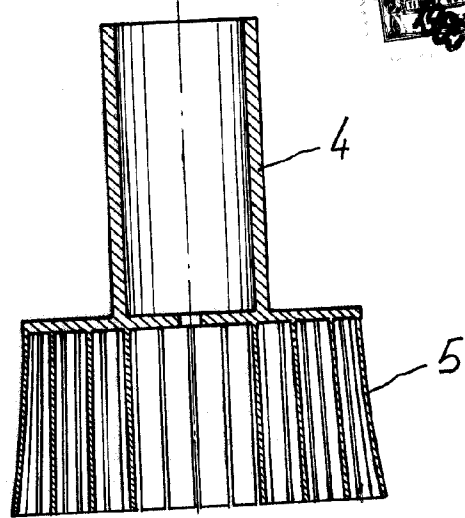
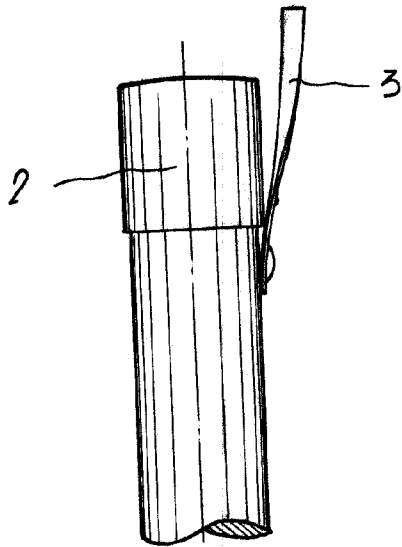

Fig. 3

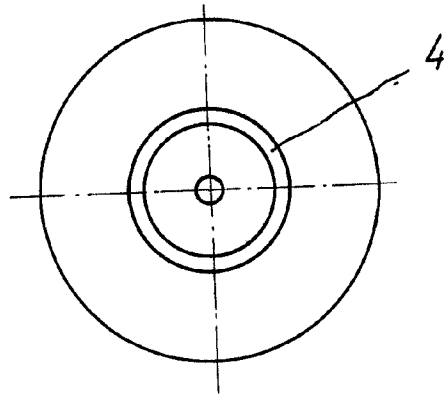

Fig. 4

