



113219

MODELO DE UTILIDAD
por 20 años

a favor de GEIS BOSCH, S.A., sociedad Española, residente en Tarrasa (Barcelona), y domiciliada en la calle H. de Codo, 448, - - - - - por: "ENVASE PERFECCIONADO PARA MEDIAS". - - - - -

MEMORIA DESCRIPTIVA

- El nuevo Modelo que se trata de patentar se refiere a un envase perfeccionado para medias que ofrece entre otras las ventajas de permitir un suministro del producto a que se destina fácil y cómodo por adecuarse a
- 5. las cantidades de normal consumo del mismo y garantizar una perfecta conservación de las medias desde su salida de fábrica hasta su entrega al consumidor.
- Consiste esencialmente el nuevo envase en una caja general de forma de paralelepípedo recto rectangular
- 10. completamente cerrada por su base y caras laterales y provista de una tapa que es prolongación de la cara posterior y que una vez adaptada al cierre de la parte superior se sujeta mediante una pestaña frontal a la cara anterior.
- Las dimensiones de la caja descrita corresponderan
- 15. a las dimensiones totales de un grupo de envases individuales que se dispondrán verticalmente en el interior de la caja en filas y columnas adyacentes y sucesivas.
- Cada envase individual está constituido por una banda de perfil general rectangular doblada por dos lados



20. hacia arriba y doblada nuevamente hacia el centro de manera que sus bordes extremos vengan a coincidir cerca de la parte central, cuya banda -una vez envuelta sobre el par de medias que almacena- se introduce en una envolvente de forma de prisma recto rectangular y se sierra y fija mediante una cinta dispuesta en la parte central externa de la
25. banda envolvente y sujetable por su extremo a una entalla en forma de "T" labrada en el perfil superior frontal de la envolvente individual externa.

- Sin que ello signifique restricción alguna en el
30. alcance de la protección legal solicitada y únicamente a título de ejemplo no limitativo, en lo que sigue y en los planos adjuntos nos referiremos a un caso muy concreto de industrialización y realización práctica del nuevo Modelo.

- En la figura primera se representa un par de medias -1- arrollado y envuelto por la banda -2-, -2- doblada en la forma dicha y provista de la cinta -3- de sujeción.
- 35.

- En la figura segunda se representa en perspectiva la envolvente -2- en la operación de ser introducida dentro de la envolvente individual externa -4- y, en ella, se
40. vé la disposición de la cinta -3- y de la entalla -5- de fijación.

- En la figura tercera se describe gráficamente la manera como la cinta -3- se dispone a través de la entalla -5- y se fija sobre la cara anterior de la envolvente -4- descrita.
- 45.

- Finalmente en la figura cuarta se vé la caja general -5- provista de su tapa -6- con la pestaña de sujeción -7- y, en la que se disponen en filas y columnas sucesivas los envases individuales -1- de la manera descrita.

50. Es claro que el número de envases individuales dispuestos en la caja general podrá variar sin que por ello



1965

se alteren las características distintivas del nuevo modelo.

Asimismo serán variables aquellas condiciones de tamaño, materiales empleados en la construcción, forma accidental o decorativa y, en general, cuantas circunstancias no alteren, cambien o modifiquen fundamentalmente las características principales dichas.

N O T A:

Este Modelo se caracteriza por:

60. 1^a - Envase perfeccionado para medias, que consiste en una caja general de forma de paralelepípedo recto rectangular completamente cerrada por su base y caras laterales y provista de una tapa que es prolongación de la cara posterior y que una vez adaptada al cierre de la parte superior se sujeta mediante una pestaña frontal a la cara anterior.
65. 2^a - Envase perfeccionado para medias, según reivindicación primera, en el que las dimensiones de la caja descrita corresponderán a las dimensiones totales de un grupo de envases individuales que se dispondrán verticalmente en el interior de la caja en filas y columnas adyacentes y sucesivas.
70. 3^a - Envase perfeccionado para medias, según reivindicaciones primera y segunda, en el que cada envase individual está constituido por una banda de perfil general rectangular doblada por dos lados hacia arriba y doblada nuevamente hacia el centro de manera que sus bordes extremos vengán a coincidir cerca de la parte central, cuya banda -una vez envuelta sobre el par de medias que almacena- se introduce en una envolvente de forma de prisma recto rectangular y se cierra y fija mediante una cinta dispuesta en la parte central externa de la banda envolvente y sujetable por su extremo a una entalla en forma de "T" labrada en el perfil superior frontal de la envolvente individual externa.
75. 80.

- 4 - 113219



4^o - "ENVASE PERFECCIONADO PARA MEDIAS",

85. Todo tal y como queda descrito, reivindicado y representado en los dibujos adjuntos.

Consta la presente memoria de cuatro hojas foliadas escritas a máquina por una sola de sus caras.

Madrid a 29 de abril de 1965.

90.

P.A.

Javier Fina Con

P. P.

113219



ABR. 1965

Fig. 1

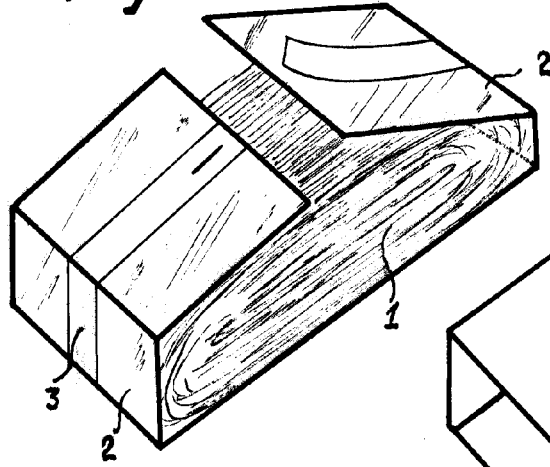

Fig. 2

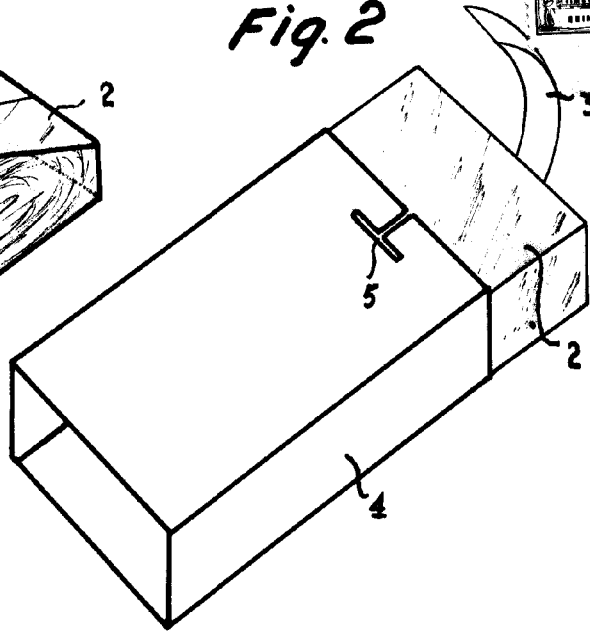

Fig. 3

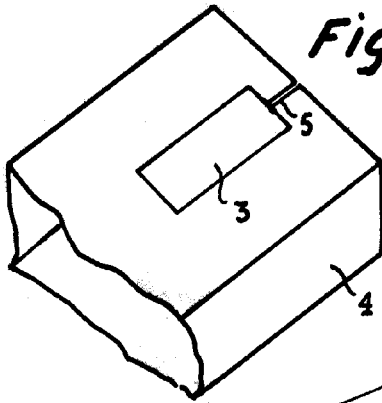
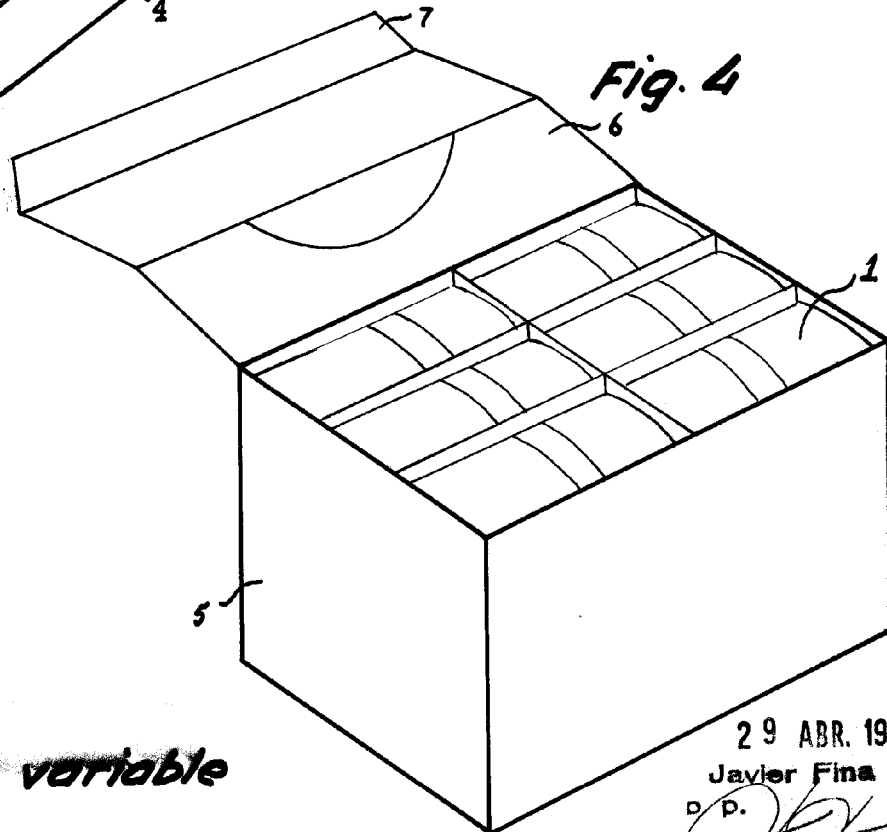

Fig. 4



Escala variable

29 ABR. 1965
Javier Fina Co.
D. P.