

113216

29



113216

- 1 -

MEMORIA DESCRIPTIVA

que se acompaña

a la solicitud de

registro de un MODELO DE UTILIDAD por veinte años en España, a favor del DR. DON RAMON Y DON NORBERTO NAVARRO BOTELLA, residentes en ELDA (Alicante), General Jordana, 7, de nacionalidad española

por:

"NUEVO PISO PARA CALZADO "



5 La invención a que se refiere la presente memoria, constituye una novedad industrial con características y ventajas que la hacen merecedora del privilegio de explotación exclusiva que por ella se solicita, de acuerdo con las prescripciones del Estatuto vigente sobre Propiedad Industrial de 26 de Julio de 1.929, texto refundido, publicado el 30 de Abril de 1.930.

10 El presente registro de Modelo de Utilidad, concierne como su enunciado indica, a un nuevo piso para calzado, de acuerdo con la descripción detallada que del mismo se realiza, debiendo interpretarse siempre este concepto en su más amplio sentido y nunca en limitativo.

15 Este resultado industrial mejora notablemente todo cuanto sobre el particular se conoce y utiliza actualmente, tanto por su sencillez constructiva, como de aplicación, resistencia, indeformabilidad, estética y economía.

Para la debida comprensión de este objeto, se adjunta a la presente memoria descriptiva, una hoja de planos en la que a título de ejemplo se representan todas y cada una de las partes que lo forman y relación que guardan entre si.

20 En la citada hoja de dibujos queda representado:

FIGURA PRIMERA.- Es una vista en perspectiva inferior del piso cuyo registro se preconiza.

FIGURA SEGUNDA.- Es una sección transversal del mismo, apreciandose el montaje de la correspondiente pieza de corte.

25 En estas figuras y con el mismo valor en ambas, se aprecian las siguientes referencias:

30 1.- Piso propiamente dicho, que presenta en los dos tercios anteriores y paralelamente al borde, unas zonas resaltadas, constituidas por sectores salientes dispuestos regularmente y que actúan de medio antideslizante.



113216

En la parte media anterior y dentro de la citada disposición, existe un granulado y resaltes dispuestos asimetricamente, definidos por sectores rayados.

35

La parte posterior del piso es lisa y permite la adaptación de cualquier tipo de tacón, cuando este sea necesario.

2.- Sector exterior, previsto en los dos tercios anteriores del propio piso y que permiten por operación de cosido, la adaptación de la pieza superior de corte, detalle representado en la figura 2ª del plano anexo.

40

El cosido, en estas condiciones no sufre desgaste alguno, como normalmente ocurre, por cuanto que dicho cosido es realizado en zonas, que por efecto de los resaltes mencionados anteriormente, queda situado en un nivel superior al del propio piso, por cuya razón, no puede en momento alguno, existir roce con el pavimento.

45

3.- Pieza de corte del propio zapato, que queda fijado sobre el borde del piso, por medio de cosido.

Este piso será fabricado preferentemente por una fase de fusión y moldeo, en materiales termofraguantes de cualquier clase o naturaleza.

50

Hecha la descripción precedente, es preciso añadir que los detalles de realización de la idea expuesta, pueden variar, sin que por ello cambie la esencia de la invención que es la que se desprende de los párrafos que anteceden y se reivindica en la siguiente

55

N O T A

En resumen: El Modelo de Utilidad que se solicita, recaerá sobre las reivindicaciones siguientes:

60

1ª.- NUEVO PISO PARA CALZADO, caracterizado esencialmente porque el mismo que esta constituido en una sola pieza, pre-

113216

29



65

señala en los dos tercios anteriores y paralelamente al borde, unos sectores realizados, de distribución regular y simétrica, que determinan la formación de unos planos laterales, previstos a mayor altura que los resaltes citados, los cuales están constituidos para la posterior adaptación superior de la pieza de corte por medio de cosido, quedando este totalmente asegurado contra roces sobre el suelo en virtud de la citada altura.

70

2º.- NUEVO PISO PARA CALZADO".

Todo ello tal y como se describe en la presente memoria, que consta de cuatro páginas escritas a máquina, y dibujos que se acompañan.

Madrid, 29 ABR. 1965

JOSE SAHIDALGA,



113216

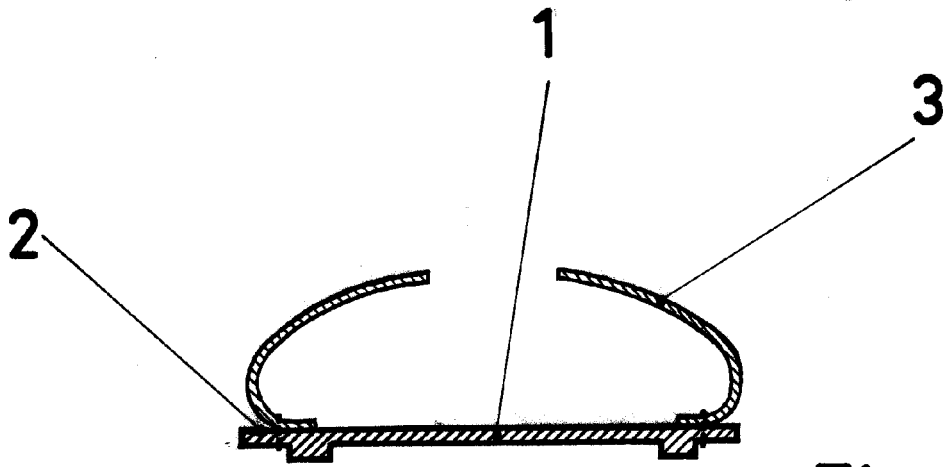
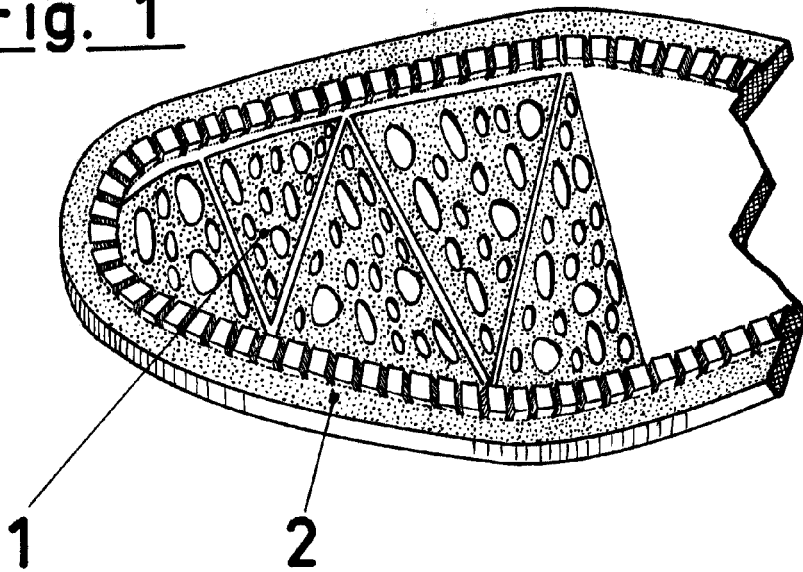

Fig. 2

Fig. 1



Madrid, 29 de Abril de 1965

JOSE LANIDALGA,

ESCALA VARIABLE