



113200

13200



MEMORIA DESCRIPTIVA

correspondiente a un

MODELO DE UTILIDAD

por VEINTE años

para todo el territorio español

A favor de:

Don ANDRES VIU GELADA.

de nacionalidad española

Residente en:

BARCELONA, Canuda núm. 45.

Por:

"FUNDA PERFECCIONADA PARA CUELLO DE BOTELLA".

!!!!!!!!!!!!!!!!!!!! oOo !!!!!!!!!!!!!!!!!!!!!

- 2 -
113200

4 NO



- La presente memoria se refiere, de acuerdo con el enunciado de la misma, a una funda para los golletes o cuellos de botellas o envases similares. Más concretamente se trata de una envolvente en forma de capuchón del tipo
- 5.- con que se cubren en ciertas bebidas el conjunto tapón-gollete-cuello.
- Se caracteriza la presente funda por disponer de medios sencillos para la retirada de la misma, mediante rotura circular a altura conveniente.
- 10.- Conocidos de todos los inconvenientes con que se tropieza cuando la eliminación de capuchones de tipo convencional se trata; el hecho de hallarse, en general, ajustados por retorcimiento dificulta la rotura y separación.
- En la funda que ahora se describe se hace posible la
- 15.- rotura del capuchón según una línea limpia, por tracción u arrancamiento ejercidos sobre una cinta, cuyo extremo libre asoma en posición fácilmente aprehensible con los dedos.
- Para la más perfecta comprensión de todo esto se detalla
- 20.- seguidamente un ejemplo de realización, no limitativo, ilustrado en los dibujos adjuntos, en los que:
- La Fig. 1, muestra el capuchón completo, antes de ser acoplado a una botella.
- La Fig. 2, muestra el mismo capuchón, en una posible
- 25.- fase de su fabricación, lo que permite apreciar algunas de sus características.
- La Fig. 3^a, muestra la disposición del capuchón en una botella.
- De acuerdo con ello un capuchón o funda -1-, de forma
- 30.- troncocónica, desprovisto de su base mayor, está consti-

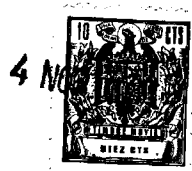

tuido por enrollamiento de una materia laminar, tal como papel de estafio, plástico, etc.

Los bordes de la pieza enrollada se representan por -2- y -3-, respectivamente en posición exterior e interior.

5.- Entre ambos queda una solapa -4-.

Una cinta va adherida a la cara interna de la pieza laminar que constituye -1-, sobresaliendo el extremo -5- en forma de lengüeta de fácil sujeción con los dedos para tirar de ella.

10.- Esta cinta forma un anillo circular, y, al tirar de -5-, se produce el desgarre de -1-, lo que permite separar fácilmente tal capuchón.

La forma, materiales y dimensiones, podrán ser variables y, en general, cuanto sea accesorio y secundario, siempre que no altere, cambie ó modifique la esencialidad

15.- del objeto que se describe.

Los términos en que queda redactada esta Memoria, son ciertos y fiel reflejo del objeto descrito, debiéndose tomar con caracter amplio y nunca en forma limitativa.

20.-

N O T A

En resumen: EL MODELO DE UTILIDAD recaerá sobre las particularidades de las siguientes

R E I V I N D I C A C I O N E S

1.- Funda perfeccionada para cuello de botella, esencialmente caracterizada por disponer de una cinta resistente que, adherida a la cara interna en la pieza laminar con que se ha constituido la cubierta, asoma por el extremo libre de aquella de manera que tirando de tal extremo para producir arrancamiento, se corta la envolvente en cuestión para facilitar su eliminación

30.-

113200



o separación.

2ª.- "FUNDA PERFECCIONADA PARA CUELLO DE BOTELLA".

Todo tal y como queda descrito y reivindicado en la presente memoria que consta de cuatro hojas mecanografiadas

5.- por una sola de sus caras y se ilustra con los dibujos que a la misma se acompañan.

Madrid 4 de Noviembre de 1.954

ANDRES VIV GELADA

PP.

El Agente Oficial.



FIG. 1

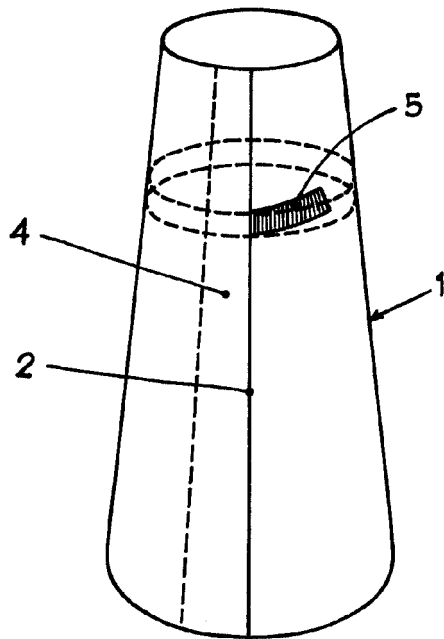

FIG. 2

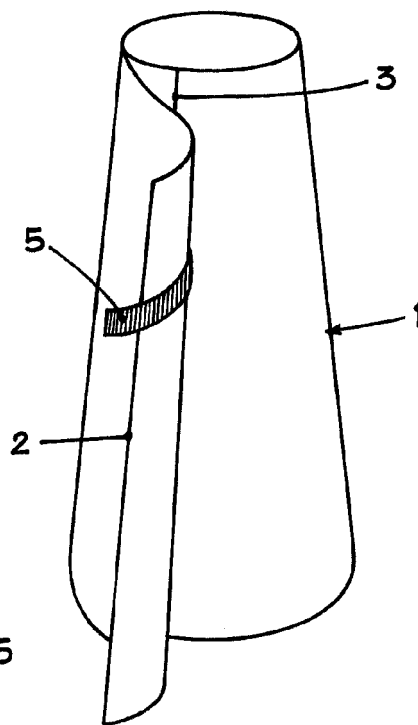
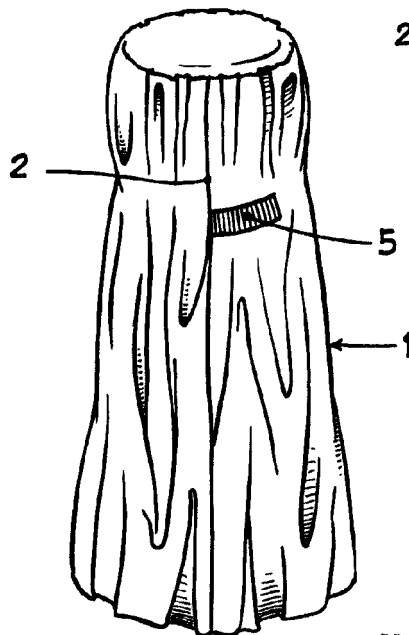

FIG. 3



Madrid 4 de Novembre 1.964

Escala variable.