

24 JUN 1965

313186

P - 28.096

Kg/We 6423
Rehecha I



113186

MEMORIA DESCRIPTIVA

que se presenta para unir a la solicitud
de

MODELO DE UTILIDAD

formulada el 31 de Diciembre de 1964, con el Nº 113.186

en

ESPAÑA
por VEINTE años

a nombre de DYNAMIT NOBEL AKTIENGESELLSCHAFT, entidad alemana, establecida en Troisdorf bez. Köln, República Federal Alemana, por:

"UN EMBALAJE"

Se conocen embalajes de expedición que están realizados en tal forma, que puedan ser usados también como embalajes de venta. Es posible extraer los artículos directamente del embalaje colocado en el local de venta, sin antes
5 tener que sacarlos y apilarlos. La innovación se refiere a un nuevo embalaje para expedición y venta, en forma de paralelepípedo recto para latas, cajas y artículos parecidos apilables y consiste en que se compone de un recipiente de embalaje en forma de paralelepípedo recto, abierto por arriba,
10 provisto en una cara longitudinal de una abertura que llega

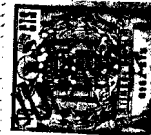

hasta las proximidades del fondo, y una vaina deslizable sobre él. El embalaje propiamente dicho dotado de la abertura, colocado en el local de venta, permite reconocer claramente los artículos, que pueden ser extraídos fácilmente por arriba, mientras que la vaina deslizada encima proporciona una estabilidad ventajosa para el transporte. Ya con espesores de pared de embalaje y vaina relativamente reducidos se logra una estructura muy estable.

En el dibujo se han representado dos ejemplos de realización de la innovación.

La figura 1 muestra el embalaje con la vaina parcialmente levantada. El recipiente de embalaje está designado con 1. Tiene la forma de un paralelepípedo recto abierto por arriba, cuya cara longitudinal anterior 2 presenta una abertura 3, que termina en 4 en un borde a escasa distancia del fondo 5. Para cubrir el recipiente de embalaje 1 sirve una vaina 6 deslizable sobre él, que en estado completamente enchufado llega hasta aproximadamente la arista inferior del recipiente 1. En este estado el embalaje es apto para expedición. En el local de venta se desmonta la vaina 6, de forma que los artículos puedan ser reconocidos a través de la abertura 3 y puedan ser extraídos por arriba del recipiente 1.

En la figura 2 se ha representado otra forma de la vaina 6. Esta está provista de una ventana 7, preferiblemente tapada mediante una lámina transparente, de modo que aún con el embalaje cerrado sea posible reconocer desde fuera su contenido.

Esta solicitud, que corresponde a la presentada en la República Federal Alemana el 14 de Febrero de 1964, bajo

113186

24

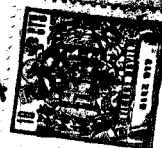

el Nº D. 28499/81c Gbm, se acoge a los beneficios del artículo 51 del vigente Estatuto sobre Propiedad Industrial.

5

N O T A

Los puntos que como característica de novedad se presentan para que sean objeto de este Modelo de Utilidad en España, por VEINTE años, son los siguientes:

10

1º. - Un embalaje de expedición y de venta en forma de paralelepípedo recto, para latas o cajas y artículos similares apilables, caracterizado porque se compone de un recipiente para expedición en forma de paralelepípedo recto, abierto por arriba, dotado en una cara longitudinal de una abertura que llega hasta las proximidades del fondo, y de una vaina deslizable sobre él.

15

2º. - Un embalaje de acuerdo con el punto 1º, caracterizado porque la vaina está dotada de una ventana de inspección.

20

3º. - Un embalaje.

Tal y como se ha descrito en la Memoria que antecede, representado en los dibujos que se acompañan y von los fines que se han especificado.

25

Esta Memoria consta de tres hojas escritas a máquina por una sola cara.

Madrid,

24 JUL 1965

P. A.

Alberto de Elorza
Por Poder

DG M. C.



113186

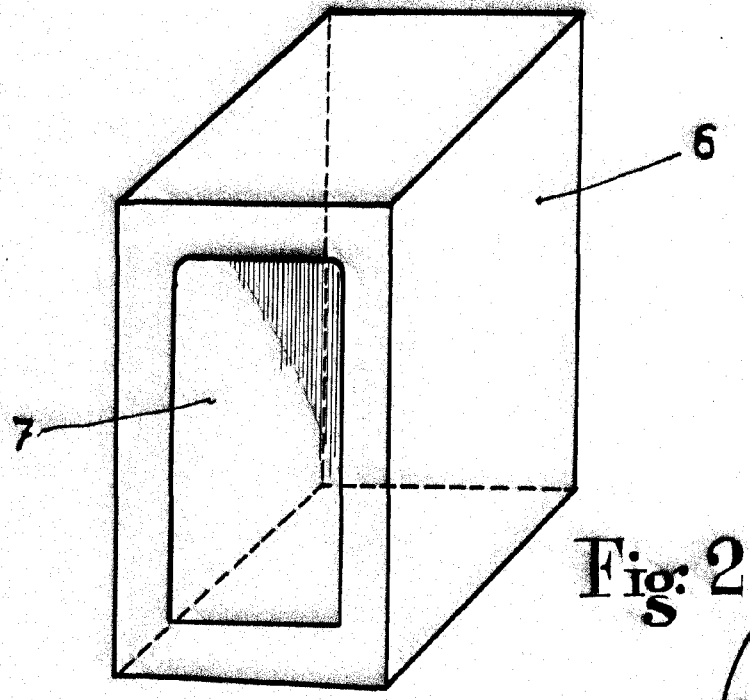
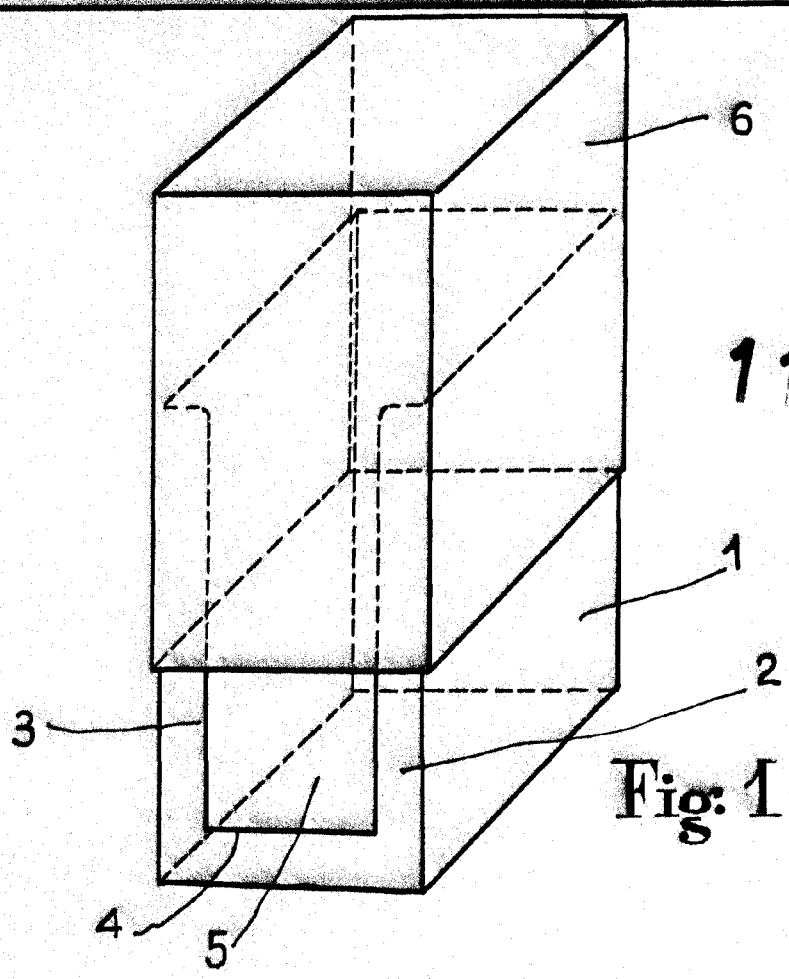

Alberto de Eizaburu
Por Forder

ESCALA VARIABLE