

28



113 182

MEMORIA DESCRIPTIVA

que se acompaña a una solicitud de modelo de utilidad por veinte años, para España y sus Posesiones, por

PLACA DIVISORA LATERAL PARA MUEBLES METALICOS

Solicitante: CONSTRUCCIONES METALICAS ARIES S.A.  
Nacionalidad: Española  
Residencia: Madrid  
Domicilio : Julián Camarillo nº 9.

-----

113182

MEMORIA DESCRIPTIVA

28



El presente modelo de utilidad recae sobre una placa divisora lateral para muebles metálicos.

Es conocida la tendencia que actualmente existe a que los muebles metálicos y en especial los de cocina admitan posibilidad de despiece no sólo para su más perfecto acabado, sino también para abaratar las instalaciones que con ellos se realicen, al poder suprimir parte o todo de sus costados, traseras, etc., bien porque se adapten a los elementos comunes o bien por deseo y conveniencia económica del comprador.

Cuando se parte de armazones dispuestos a base de perfiles angulares para constituir el bloque del mueble, puede llevarse a cabo una colocación de divisiones laterales e incluso partes traseras, de una manera muy sencilla, sin empleo de soldaduras, tornillería, etc. utilizando los medios de esta invención, que aporta una placa divisoria que frente a las conocidas ofrece las siguientes ventajas:

a - No precisa el empleo de soldaduras ni tornillería de ningún tipo.

b - La especial disposición del armazón permite el perfecto deslizamiento de esta pieza.

c - Total ausencia de rendijas.

d - Estética y funcionabilidad adecuadas y completas.

Para mejor comprensión de esta memoria se acompaña una hoja de dibujos que muestra un ejemplo de realización del objeto de la invención citado a título meramente descriptivo, no limitativo, ya que dentro de su cuadro general caben cuantas variantes de realización sean posibles sin que se altere la esencia de dicha invención. En los dibujos citados:

113182

28



La fig. 1 muestra una perspectiva de la placa

La fig. 2 muestra un corte parcial que permite ver detalles de acople de la placa al bastidor, hecho éste en perfiles angulares.

35 De conformidad con la invención referida a los dibujos adjuntos, la placa divisoria está constituida por una chapa (2) que presenta dos dobleces a 90° en sus bordes opuestos superior e inferior, (A-B), y dos dobleces en forma de "Z" en sus otros dos bordes (d). Normalmente éstos son de mayor longitud y al tiempo que van doblados en el sentido longitudinal de la pieza, la permiten entrar en corredera entre los perfiles laterales (1) del bastidor general, ya que tales piezas están superpuestas a los angulares (3-4) del mismo, quedando por tanto un grueso de material que es el suficiente para que las pestañas (p) laterales de la mencionada placa puedan deslizarse debidamente al efectuar este montaje.

40 Una vez así deslizada esta placa, sus dobleces laterales (p-d) en perfil de (Z) quedan debidamente encajadas en los perfiles laterales (1) del armazón; y la doblez superior (A) de la misma placa, a 90° respecto al plano de la misma, queda acoplada sobre el perfil angular (4) del mencionado bastidor que queda horizontalmente dispuesto entre los otros dos laterales antes citados.

55 La posibilidad de hundimiento de esta división es nula puesto que de dentro hacia fuera lo impiden las pestañas (p) junto con las dobleces (d), y de fuera hacia dentro lo impiden los dobleces (d) junto con las dobleces a 90° A-B.

60 La posición expresada en los dibujos, no es limitativa y puede tomarse en cualquier sentido. Asimismo debe señalarse que en el presente modelo de utilidad caben cuantas variantes de realización sean factibles sin que se al-

28 AB



113182

65

tere la esencia de lo descrito, pudiéndose fabricar su objeto en toda clase de tamaños, materiales y formas adecuadas sin limitación y según las necesidades de cada caso.

-----

NOTA - Descrito suficientemente lo que antecede sólo resta señalar que lo que se declara propio, nuevo y útil del solicitante es lo contenido en las siguientes:

70

REIVINDICACIONES

75

1 - Placa divisoria lateral para muebles metálicos, caracterizada por estar constituida por una chapa que en sus extremos superior e inferior presenta en cada uno una doblez formando una aleta, a 90º respecto al plano de la chapa, y en cada uno de sus otros dos extremos laterales presenta unas dobleces laterales con perfil en "Z", mostrando unas escotaduras a escuadra en cada ángulo.

80

2 - Placa, según reivindicación 1ª caracterizada por el hecho de que estos perfiles laterales de la pieza van previstos para entrar en corredera entre los perfiles laterales del bastidor general, los cuales van superpuestos a los angulares lateral, delantero y posterior del mismo quedando, por tanto, un grueso de material que es el suficiente para que las pestañas laterales de los perfiles en "Z" de los lados de esta placa puedan deslizarse debidamente al efectuarse su montaje.

85

3 - Placa, según reivindicaciones 1 y 2 caracterizada porque ya encajados los perfiles en "Z" de cada lado de

28 ABR



113102

90

los perfiles laterales del bastidor general, la aleta superior doblada a 90º de la placa, antes descrita, queda acoplada contra el perfil angular superior del mencionado bastidor, que va horizontalmente dispuesto entre los dos perfiles laterales del mismo, antes mencionados.

4 - PLACA DIVISORIA LATERAL PARA MUEBLES METALICOS.

95

-----

Todo según va descrito en la presente memoria que consta de cinco hojas foliadas y escritas por una cara con un total de noventa y ocho líneas y dibujo anexo.

Madrid 28 abril, 1965

p.a.

A large, stylized handwritten signature in black ink, written over the 'p.a.' text. The signature is highly cursive and difficult to decipher.

117402

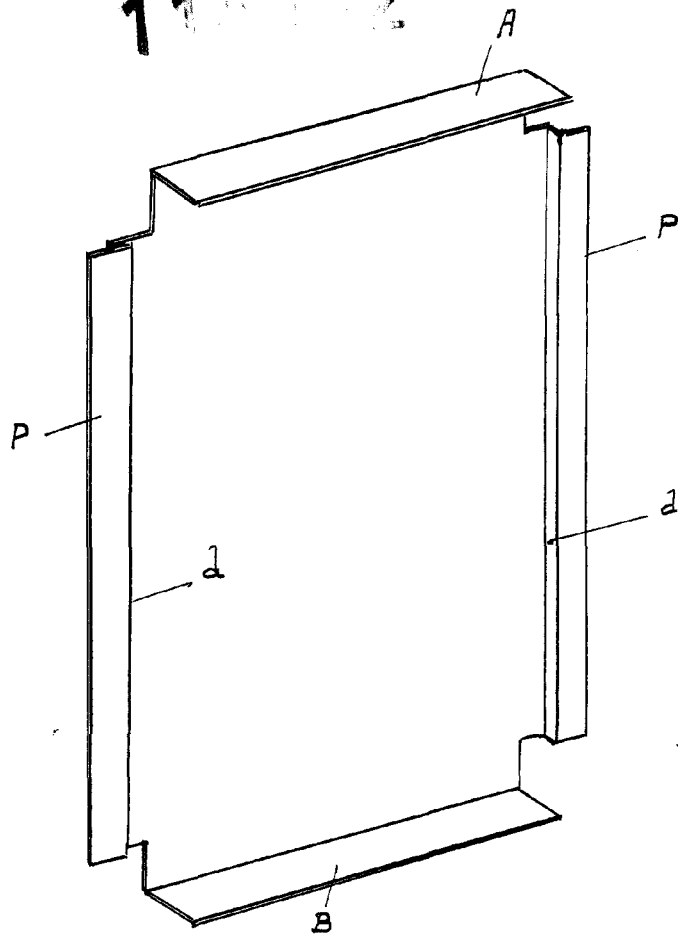

FIG. 1

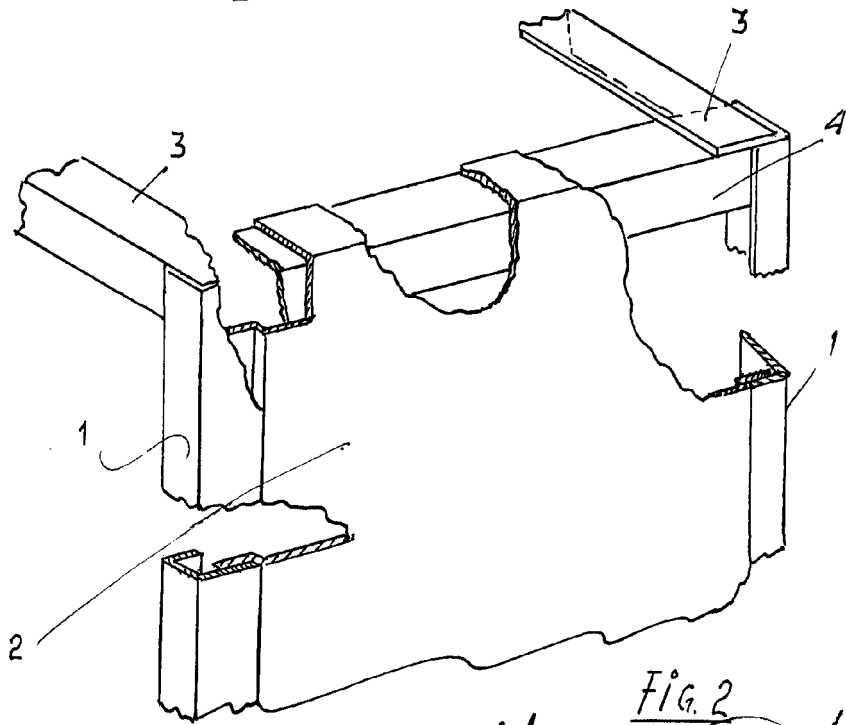

FIG. 2

ESCALA VARIABLE

MADRID 24 Abril 1949