

113154

13 AB



113154

MODELO DE UTILIDAD

=====

por "Un terminal para patas de sillas y otros muebles",
a favor de Guilleumas, S.A., domiciliada en Barcelona, Plaza
de Castilla nº 3.

=====

MEMORIA DESCRIPTIVA

5

Se refiere el presente modelo de utilidad a un terminal que siendo aplicable a las patas de madera de las sillas y de otros muebles que las tengan, se caracteriza por sus particularidades constitutivas comprendiendo los medios y manera de ser permanentemente y solidamente clavado sin posibilidad de que el material de la pata se desgarré o rompa, consiguiéndose el efecto nuevo respecto a los terminales actualmente conocidos, de una mayor seguridad funcional, llevando a cabo su cometido o sea supresión de ruidos al mover la silla o mueble y evitar se produzcan rayaduras en el suelo, de manera perfecta.

10

15

En la hoja de dibujos que acompaña a la presente memoria, aparece representado el terminal que nos ocupa, mostrándole: Fig. 1, de lado, en corte longitudinal estando separadas y en alineación sus partes componentes; Fig. 2, también de lado en sección longitudinal, estando colocado; y

20

113154

13 AG



Fig. 3, en planta visto por su cara de contacto con el suelo.

Constituye el terminal para patas de sillas y otros muebles, de referencia, un casquillo metálico 1, preferentemente circular, que presenta una perforación central 2 y su borde 3 doblado hacia abajo y hacia adentro aprisionando fuertemente a un disco 4 de material flexible y convenientemente blando, fieltro por ejemplo, que sobresaliendo por debajo de la citada dobladura del borde del casquillo, presenta asimismo una perforación central 5 de igual diámetro que la 2 del casquillo, determinando un paso en el que es susceptible de introducirse un ojete metálico 6 ligeramente cónico en cuya cabeza se configura un reborde 7 de mayor diámetro que el del agujero central 2 del casquillo y cuya punta 8 tiene borde circular cortante y es de ligero menor diámetro que el mencionado agujero 2, a propósito para poder ser clavado en la cara inferior plana 9 de la pata 10 de la silla o mueble.

En la ejecución práctica del modelo según queda descrito, podrán variar cuantos detalles de cualquier índole no afecten cambiandola o modificandola a su propia esencialidad.

N O T A
=====

Se reivindica como objeto del presente modelo de utilidad:

12.- Un terminal para patas de sillas y otros muebles, caracterizado por el hecho de constituirle un casquillo metálico, preferentemente circular, que presenta una perforación central y su borde doblado hacia abajo y hacia adentro aprisionando fuertemente a un disco de material flexible y convenientemente blando, fieltro por ejemplo, que

113 154¹³ A

sobresaliendo de la citada dobladura del borde del casquillo. presenta asimismo una perforación central cuyo diámetro es igual o ligeramente mayor que el del agujero del casquillo, determinando un paso por el que se introduce un alargado ojete metálico, ligeramente cónico, que presenta en su cabeza un reborde de ligero mayor diámetro que el agujero central del casquillo y cuya punta tiene un borde circular cortante de ligero menor diámetro que el del mencionado agujero del casquillo, a propósito para poder ser clavado en la cara inferior plana de la pata de la silla o mueble.

2ª.- UN TERMINAL PARA PATAS DE SILLAS Y OTROS MUEBLES.

Consta la presente memoria de tres hojas foliadas y mecanografiadas por una sola cara.

Barcelona, 13 de Abril de 1965

GUILLEUMAS, S.A.

p/a.



113154

13 ABR

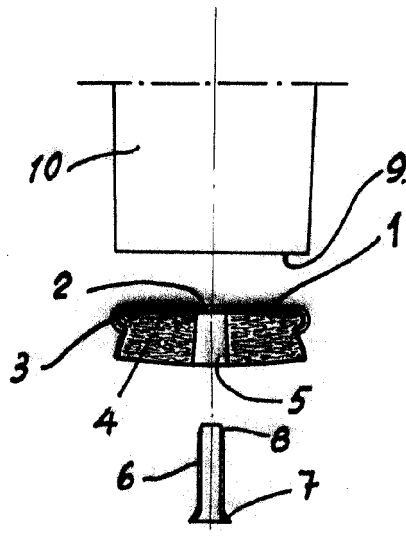

FIG. 1

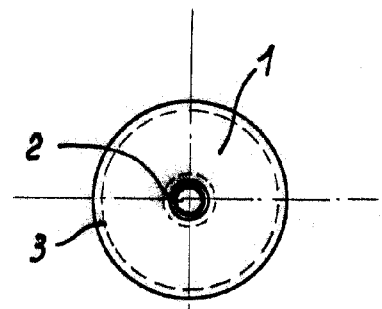

FIG. 3

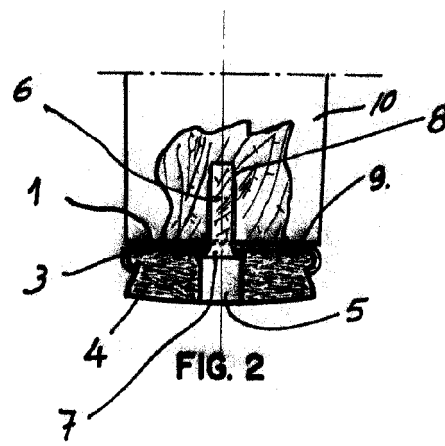

FIG. 2

BARCELONA, 12 de ABRIL de 1965
P.A.