



113143

MODELO DE UTILIDAD

Por V E I N T E años
a favor de la entidad EXCLUSIVAS INDUSTRIALES, S. A.
de nacionalidad española
residente en BARCELONA, c/ Roger de Flor, nº 86
por: "BICICLETA EXTENSIBLE Y DESMONTABLE"

* * *

M E M O R I A D E S C R I P T I V A

El Modelo de Utilidad objeto de la presente memoria, se refiere, como su título indica a una bicicleta cuyas cualidades de utilización son tan notables que en una inmensa mayoría de los casos ha de ser preferible a las convencionales ya que tiene una gran multitud de usos derivados de sus propiedades de extensión y desmontaje que permiten sencilla y rápidamente efectuar esta operación para, por ejemplo, guardarla en el maletón del auto y usarlo en el momento adecuado etc. Otra propiedad importante es que dado su pequeño tamaño, es de una gran ligereza sin perjuicio de su robustez y eficacia.

5.-
10.-

113143



5.- Esencialmente consiste la presente invención en una bicicleta de apariencia convencional, de ruedas provistas de neumáticos de pequeño radio, no disponiendo del bastidor clasico sino de una gruesa barra estampada que une ambas partes de la máquina, pudiendo separarse accionando sobre un pasador o elemento similar que lleva en su centro quedando en dos mitades fácilmente transportables.

10.- Los vástagos del sillín y del manillar se conforman de una gran longitud, en relación con la maquina y deslizantes en forma telescópica, por un procedimiento fácil y cómodo de forma que se adapta ha las diferentes estaturas de los usuarios, pudiendo usarla pues lo mismo un niño de poca edad, que un adulto de gran estatura.

15.- La posesión de estas dos importantes propiedades, hacen de esta máquina un elemento notablemente práctico aplicable a un sin número de usos, siendo de tener en cuenta que esta bicicleta goza de un perfecto acabado y atractiva presencia.

20.- Para la mejor comprensión del invento que se preconiza se acompaña una hoja de planos en la que en dos figuras se detalla suficientemente la constitución y disposición de los elementos componentes así como su acoplamiento.

La fig. primera representa una vista lateral de la máquina la segunda vista analoga de la misma con manillar y sillín recogidos y separadas las dos partes.

25.- La numeración que acompaña a las figuras tiene el mismo significado para ambas siendo este el siguiente:

- 1.- Barra longitudinal trasera
- 2.- Id. delantera
- 3.- Guia
- 30.- 4.- Sillín

113143



- 5.- Barra del guia
- 6.- Id. del sillin
- 7.- Pasador o dispositivo de unión.

5.- Aflojando el pasador (7) se separan las dos partes de la bicicleta que junto con la recogida de guia y sillin (3) y (4) por medio de sus barras (5) y (6) respectivamente permiten el menor espacio ocupado por la maquina en no uso siendo la segunda propiedad aplicada al uso múltiple es decir, a la medida de las personas de diferentes estaturas.

10.- Serán independientes del objeto de la presente invención los materiales, forma, colores y dimensiones y en general todo cuanto no altere la esencialidad del invento.

15.- Descrita suficientemente la naturaleza y objeto de este Modelo de Utilidad, se hace constar que las características esenciales sobre las que ha de recaer la concesión del mismo se hallan comprendidas en las siguientes:

REIVINDICACIONES

20.- 1ª.- Bicicleta extensible y desmontable, caracterizado por comprender, una bicicleta de rueda pequeña, cuyas partes delantera y trasera, se unen por medio de un cuerpo estampado o similar el cual se presenta dividido transversalmente, sujetandose ambas partes entre sí por medio de un pasador, con lo que queda la bicicleta separada en dos mitades, con grandes ventajas para su transporte dado el poco volumen ocupado.

25.- 2ª.- Bicicleta extensible y desmontable, caracterizada por comprender, según reivindicación anterior, vástagos de longitud suficiente, tanto en sillin como en el manillar, de disposición telescópica, de fácil graduación, de forma que su uso es -

1 1 7 4 7



posible y cómodo tanto para niños como para adultos, ocupando -
en aquella posición en menor espacio que viene a incrementar la
utilidad descrita en la anterior reivindicación.

3ª.- BICICLETA EXTENSIBLE Y DESMONTABLE.-

Todo ello conforme se describe y reivindica en la memoria
que antecede que consta de CUATRO hojas escritas a máquina por
una sola cara y dibujos que la ilustran.-

Madrid, 27 de Abril de 1965

113143

FIG 1^a

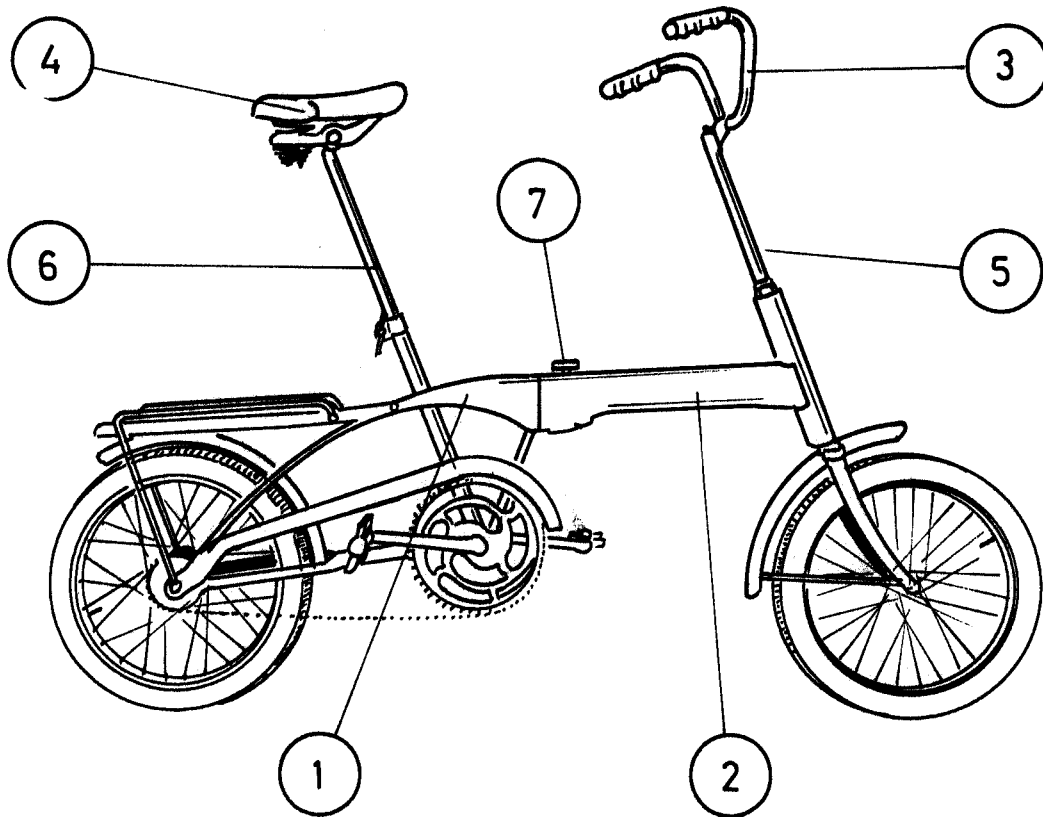
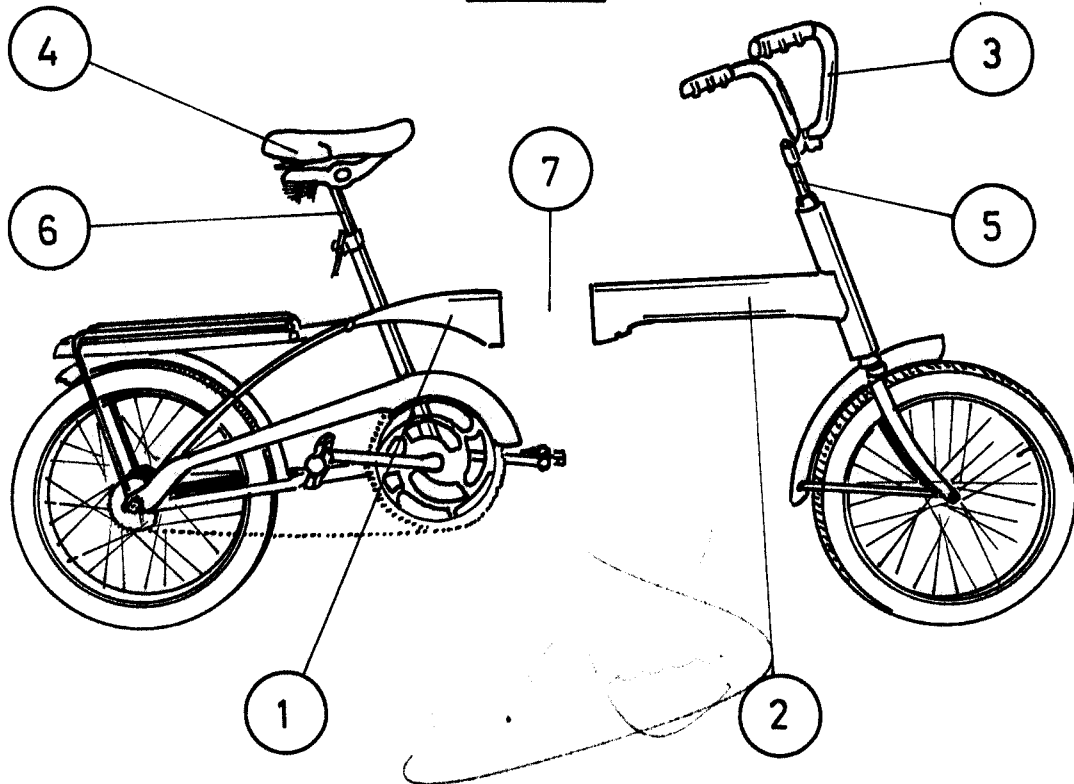

FIG 2^a



ESCALA VARIABLE