

-113139



De todos son conocidos los inconvenientes existentes en el campo de la pintura mural decorativa, en lo referente al trazado de líneas de gran longitud o al enmarcamiento de franjas para su posterior relleno, toda -
10 vez que, para lograr un perfecto y rectilíneo trazado o un paralelismos absoluto es imposible la aplicación de - reglas, debido a la gran longitud de las líneas, empleándose, para solucionar este problema, largos hilos, que pre-
15 viamente se impregnan de una materia colorante pulverulenta, procediéndose a continuación a colocarlos tensados y paralelamente a la pared, para que de esta manera indique la recta existente entre dos puntos, marcándola posteriormente en virtud de estirar el citado hilo en sentido perpendicular y opuesto a la pared y soltarlo a conti-
20 nuación, con lo que de este modo el zimbrazo que contra ella dá el hilo al recuperarse, hace que la substancia - de que está impregnado se adhiera a ella, quedando trazada una perfecta línea recta entre los puntos que se desee
25 por distantes que se encuentren. Pero esta solución es - harto incómoda, ya que el hilo así impregnado mancha - las manos de quienes lo utilizan, a la par que se enreda y dificulta sus posteriores aplicaciones, precisando por otra parte, de una nueva impregnación para el traza-
30 do de sucesivas líneas, lo que condiciona el llevar - siempre consigo el recipiente de la materia colorante - pulverulenta, con los consiguientes riesgos de derrame y olvido del mismo, que imposibilitarian el trazado de líneas aunque se contase con el hilo, siendo por otra parte
35 te costosa la impregnación del mismo.



El dispositivo para el trazado de líneas en pintura, objeto del presente Modelo de Utilidad, supera todos los inconvenientes antes citados, ya que con él no se precisa llevar separadamente el hilo trazador y el colorante que lo impregna, suprimiendo por otra parte toda
40 posibilidad de mancha en las manos de los usuarios, así como los enredos del hilo.

Las características esenciales del dispositivo que nos ocupa, consisten en estar formado por una casa externa de forma ahusada, constituida mediante la
45 unión a base de tornillos de dos medias partes simétricas, en cuyo interior se encuentra una cavidad cilíndrica con un pivote central, en la que se inserta un carrete de cuyo centro emerge un largo vástago que sale al exterior del armazón, en el que se acopla una manivela plegable de accionamiento, estando el hilo trazador enrollado en el citado carrete, pero con su extremo libre
50 atravesando un compartimiento estanco en el que se introduce el polvo colorante, por medio de una pequeña puerta deslizante entre unas guías, estando separado el carrete del citado compartimiento en virtud de un tabique, pasando posteriormente el extremo del hilo a través de un tacho de material esponjoso, que escurre, valga la expresión el material de impregnación sobrante, a la vez que impide
55 que éste pueda salir al exterior por el mismo orificio que el hilo trazador.

El manejo del citado dispositivo es bien sencillo, pues basta introducir en primer lugar el polvo colorante en el compartimiento estanco cerrando posterior-



65 mente la trampilla de entrada, cogiendo a continuación
el extremo libre del hilo trazador que emerge por el ori-
ficio de salida, con lo que el carrete irá soltándolo, sa-
liendo ya impregnado del material preciso, toda vez que
70 atraviesa el compartimiento del mismo, escurriéndose en
virtud del taco de material esponjoso, por cuyo interior
penetra, pudiéndose recuperar el hilo, una vez trazada la
línea, en virtud de la manivela de accionamiento externo
del carrete.

75 Para una mejor comprensión de las caracteris-
ticas generales, anteriormente expuestas, se acompaña una
lámina de dibujos en la que se representa un ejemplo de
realización práctica de uno de estos dispositivos trazado-
res, bien entendido que, dada su condición de mero ejemplo
aclaratorio, deberá ser interpretado ampliamente y sin -
80 caracter restrictivo alguno.

Los mencionados dibujos representan en sus fi-
guras como sigue:

85 Fig. 1.- Vista en planta por la cara interna de
una de las dos medias partes configurativas del armazón
del dispositivo, con el carrete alojado en su cavidad.

Fig. 2.- Sección transversal del dispositivo
trazador.

Las partes componentes de los referidos dibujos
las señalaremos con las siguientes acotaciones numéricas:

90 Con -1- designamos el armazón externo del dispo-
sitivo, formado por la unión de dos medias cajas, en una
de las cuales se aloja un carrete -2-, cuyo eje -3- aso-
ma al exterior, insertando en él una manivela plegable



95 -4 -, estando enrollado en el citado carrete -2- el hilo trazador -5-, que atraviesa el tabique -6-, para penetrar en el compartimiento -7- de contención de la materia colorante pulverulenta, la cual se introduce en él a través de la puerta corrediza -8-, penetrando posteriormente el citado hilo trazador -5- por el interior de otro tabique 100 -9- y de un taco -10- de material esponjoso y flexible, para emerger finalmente al exterior por el orificio de salida -11-.

105 Finalmente solo nos resta decir, que el dispositivo para el trazado de líneas en pintura, objeto del presente registro, podrá ser fabricado en variedad de materiales, tamaños y formas, pudiendosele introducir todas aquellas variaciones de detalle, que se consideren oportunas, siempre y cuando no alteren lo esencial que se especifica en la siguiente

110

NOTA

Los puntos no conocidos ni practicados en España, que se presentan para su reivindicación en el presente Modelo de Utilidad, son:

115

120 1º.- Dispositivo para el trazado de líneas en la pintura mural, caracterizado esencialmente por el hecho de estar constituido mediante un armazón externo formado por dos medias cajas, en una de las cuales se inserta un carrete en el que se enrolla el hilo trazador, el cual atraviesa un tabique penetrando en un compartimiento de contención de la materia colorante pulverulenta, atravesándolo también e impregnándose de la misma, para pasar posteriormente por el interior de un taco de material esponjoso y

113139



- 6 -

flexible, emergiendo finalmente al exterior por un orificio practicado al efecto en un extremo del armazón. Y

125

2º.- "DISPOSITIVO PARA EL TRAZADO DE LINEAS EN LA PINTURA MURAL", de conformidad en un todo en lo esencial y fines industriales a lo descrito en la precedente memoria descriptiva, y gráficamente representado en los adjuntos planos para su mejor comprensión.

Esta memoria consta de SEIS hojas escritas o mecanografiadas por una sola cara a doble espacio en 129 líneas.

Madrid, 10 Abril 1.965

Por autorización del interesado.

JOSE LOPEZ
P. P.

113139

D. Armando Serra Ascensio y D. José Andreu Boronat

Hoja Unica

27 AB
1965

ESCALA VARIABLE
MADRID 27 AB 1965
JOSE LOPEZ
P. P.

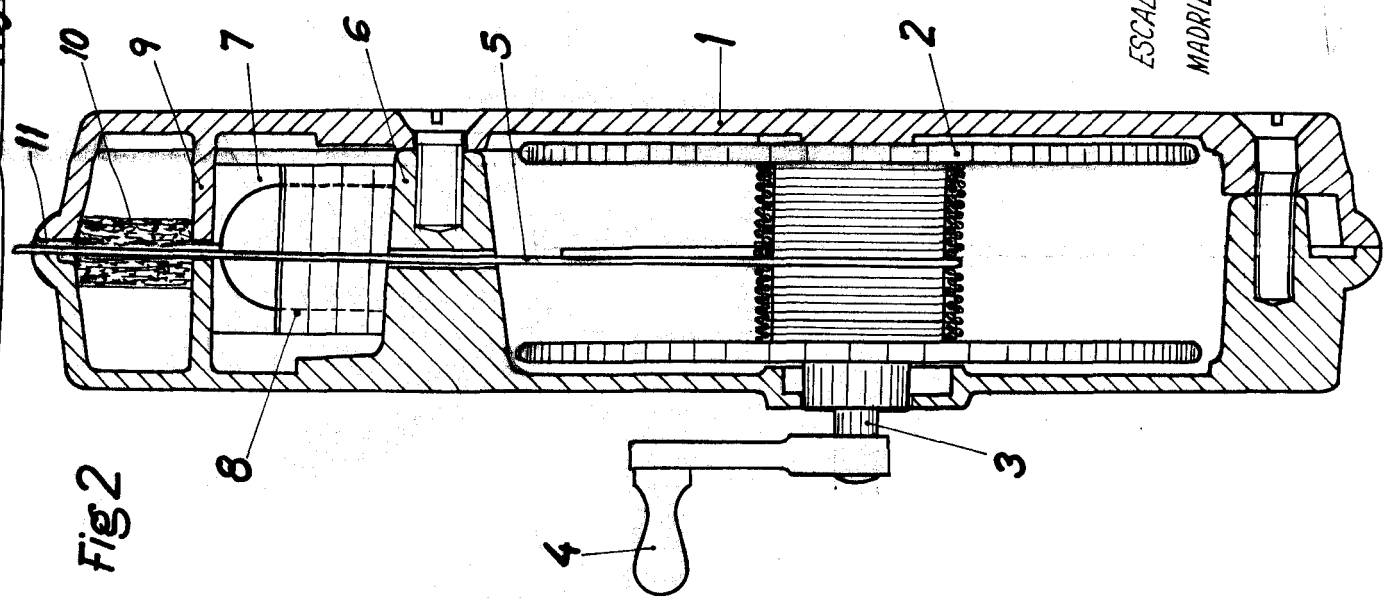

Fig 2

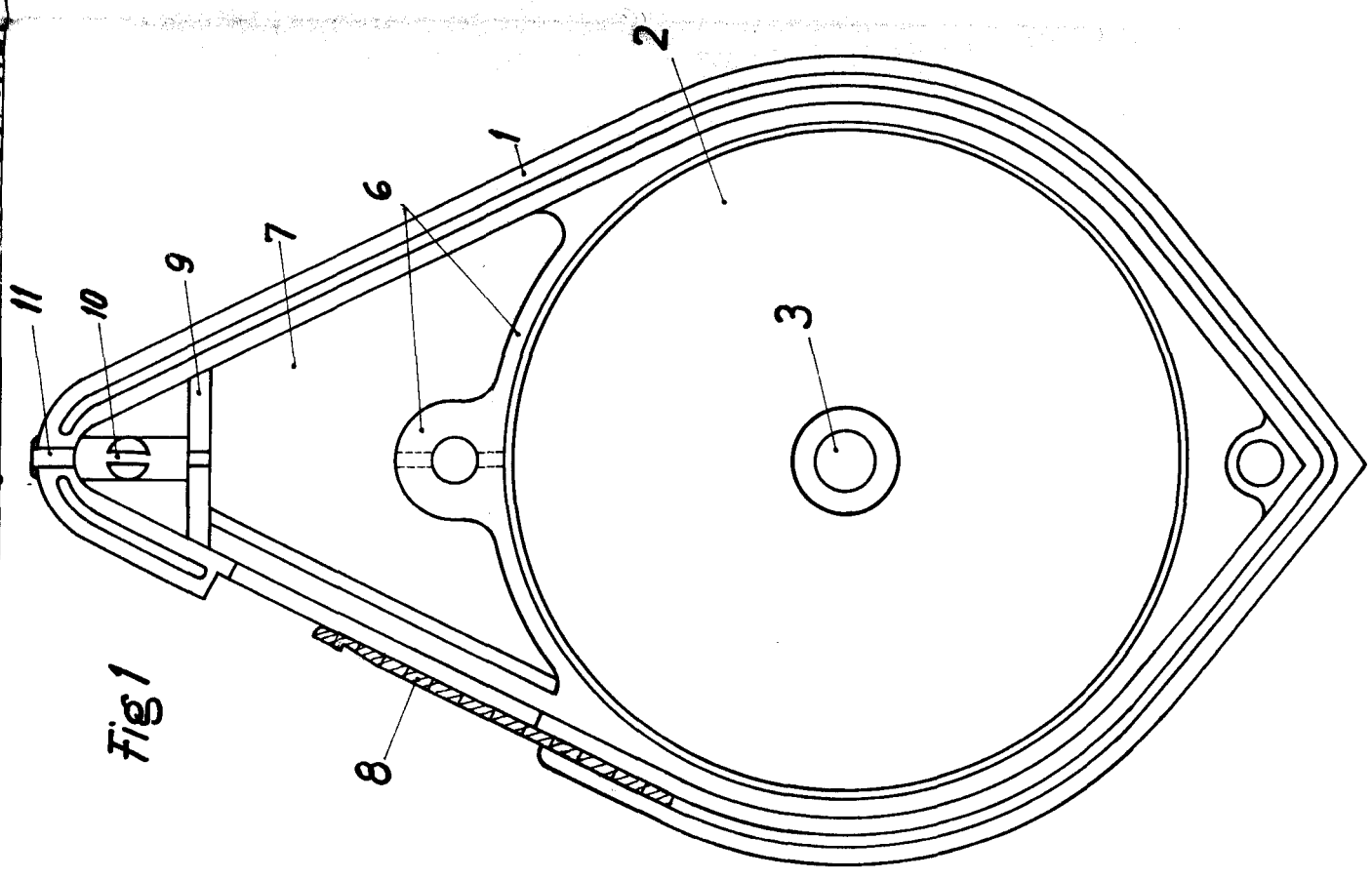

Fig 1