



113113

Don José Carrasco Mayor, de nacionalidad española, domiciliado en Barcelona, Pasaje Flaugier nº 29, solicita registrar un Modelo de Utilidad por 20 años, para España y sus Provincias de Ultramar, que se refiere a: "CUBO DE JUGUETE REFORZADO, POR MOLDEO, CON ELEMENTOS DE CONTRASTE".

-----

5 El objeto de la presente solicitud de Modelo de Utilidad lo constituye un cubo moldeado de material plástico moldeado sobre cuyo cuerpo de configuración general troncocónica, se forman en una segunda operación de moldeo, una serie de nervaduras, bandas de refuerzo y dibujos en relieve, que contrastan con la pared del cubo por ser de distinto color, los cuales además de su función simplemente decorativa, contribuyen a dar rigidez y resistencia al cubo, a pesar de la ligereza de las paredes de su cuerpo.

10 Estos cubos, especialmente concebidos como juguetes infantiles, presentan la ventaja de su gran vistosidad, unida a una resistencia practicamente ilimitada, en contraposición con la mayoría de los cubos de juguete en los que los dibujos, figuras y adornos, son pintados y por tanto, con el tiempo y  
15 roces, se deslucen rapidamente, además de presentar el grave inconveniente de que muchas veces las pinturas empleadas en su decoración pueden ser tóxicas y por tanto perjudiciales para los niños.

20 En los dibujos adjuntos, que constituyen parte integrante de la presente memoria descriptiva se ha representado, a título de ejemplo ilustrativo, pero no limitativo, una realización



práctica del nuevo cubo moldeado, cuyo registro se solicita.

Dichos dibujos muestran:

Fig. 1.- Vista en perspectiva del cubo.

25

Fig. 2.- Vista en sección vertical del cubo moldeado.

Refiriéndonos concretamente a dichos dibujos pasamos a describir con mayor detalle las particularidades constitutivas y funcionales del cubo moldeado, de juguete, cuyo registro nos ocupa.

30

El cubo está constituido por un cuerpo -1- de configuración troncocónica invertida cerrado por su base inferior, obtenido por moldeo de un material plástico de gran ligereza.

35

Sobre el cuerpo principal -1- del cubo, por medio de una segunda operación de moleado, se aplican unas bandas y nervaduras de refuerzo que dan consistencia mecánica al cubo, evitando su deformación.

40

La banda inferior -2- superpuesta al cuerpo del cubo, constituye un reborde sobre el que se apoya la base inferior -3-, la cual presenta asimismo, moldeado en la segunda operación, un disco central -4-, del que parten una serie de segmentos radiales -5- -5'-, a modo de nervaduras de refuerzo, de sección en media caña y que unen la banda o reborde -2- con el disco -4-.

45

La banda superior -6-, de mayor anchura que la inferior, forma la embocadura -7- del cubo, vuelta hacia afuera, la cual es hueca y de sección en media caña.

50

Ambas bandas inferior -2- y superior -6- que contrastan por su relieve y por ser de distinto color que el del cubo, están unidas entre sí por una serie de segmentos inclinados -8- -8'- -8''- que se entrecruzan entre sí, determinando un enrejado romboidal de gran tamaño, que contribuye a adornar y dar rigidez a la pared lateral del cubo.



55

Enmarcado en cada uno de los mencionados rombos aparece una figura decorativa en bajo relieve. Dichas figuras -9- -9'- en los dibujos adjuntos representan una serie de animales, tales como un ciervo, un gallo, u otros distintos.

En una realización preferente dichas figuras representarán los personajes principales de un cuento infantil o una canción popular.

60

En dos puntos diametralmente opuestos de la embocadura del cubo, se han dispuesto sendos muñones -10- -10'-, en los que se insertan las orejetas -11- -11'- terminales de los extremos del asa -12- del cubo.

65

Naturalmente que las particularidades de forma, clase de material, número de elementos y otros detalles accidentales, a que hemos hecho referencia en el transcurso de la presente memoria descriptiva, podrán variar y en general se podrán introducir, en el cubo moldeado, todos los perfeccionamientos, adornos o simplificaciones que se estimen oportunos, siempre que no modifiquen la esencialidad del objeto descrito.

70

El Modelo de Utilidad por: "CUBO DE JUGUETE REFORZADO POR MOLDEO, CON ELEMENTOS DE CONTRASTE", cuyo privilegio de explotación en España y sus Provincias de Ultramar, se solicita por un periodo de 20 años, deberá reunir las particularidades que se concretan en las siguientes,

75

#### REIVINDICACIONES

80

1ª.- "CUBO DE JUGUETE REFORZADO POR MOLDEO, CON ELEMENTOS DE CONTRASTE", caracterizado por el hecho de que sobre el cuerpo del cubo moldeado en plástico, se incorporan, durante una segunda operación de moldeo, unas bandas y nervaduras de refuerzo también de material plástico, preferentemente de color distinto que le dan mayor consistencia mecánica, estando dichas bandas dispuestas en la parte inferior y superior del cubo,



85 con rebordes que siguen su contorno, un disco central y nervios radiales, mientras que la banda superior establece la embocadura del cubo, al ser vuelta hacia afuera, formando una media caña hueca de refuerzo, estando ambas bandas unidas entre sí por una serie de nervios en relieve e inclinados, que se entrecruzan de-  
90 terminando un enrejado, que contribuye a adornar y reforzar el cubo, juntamente con unas figuras en relieve, centradas dentro de dichos enrejados, las cuales representan animales o personajes alegóricos a un cuento infantil o a una canción popular.

2ª.-"CUBO DE JUGUETE REFORZADO POR MOLDEO, CON ELEMENTOS DE CONTRASTE".- Tal como se ha descrito y demostrado en los dibujos adjuntos.

Consta de cuatro hojas foliadas y mecanografiadas por una sola cara.

Barcelona a 10 de Abril de 1965

P.A. de Don José Carrasco Mayor.-

JUAN B. RENTER RIDAURA

Fig. 1

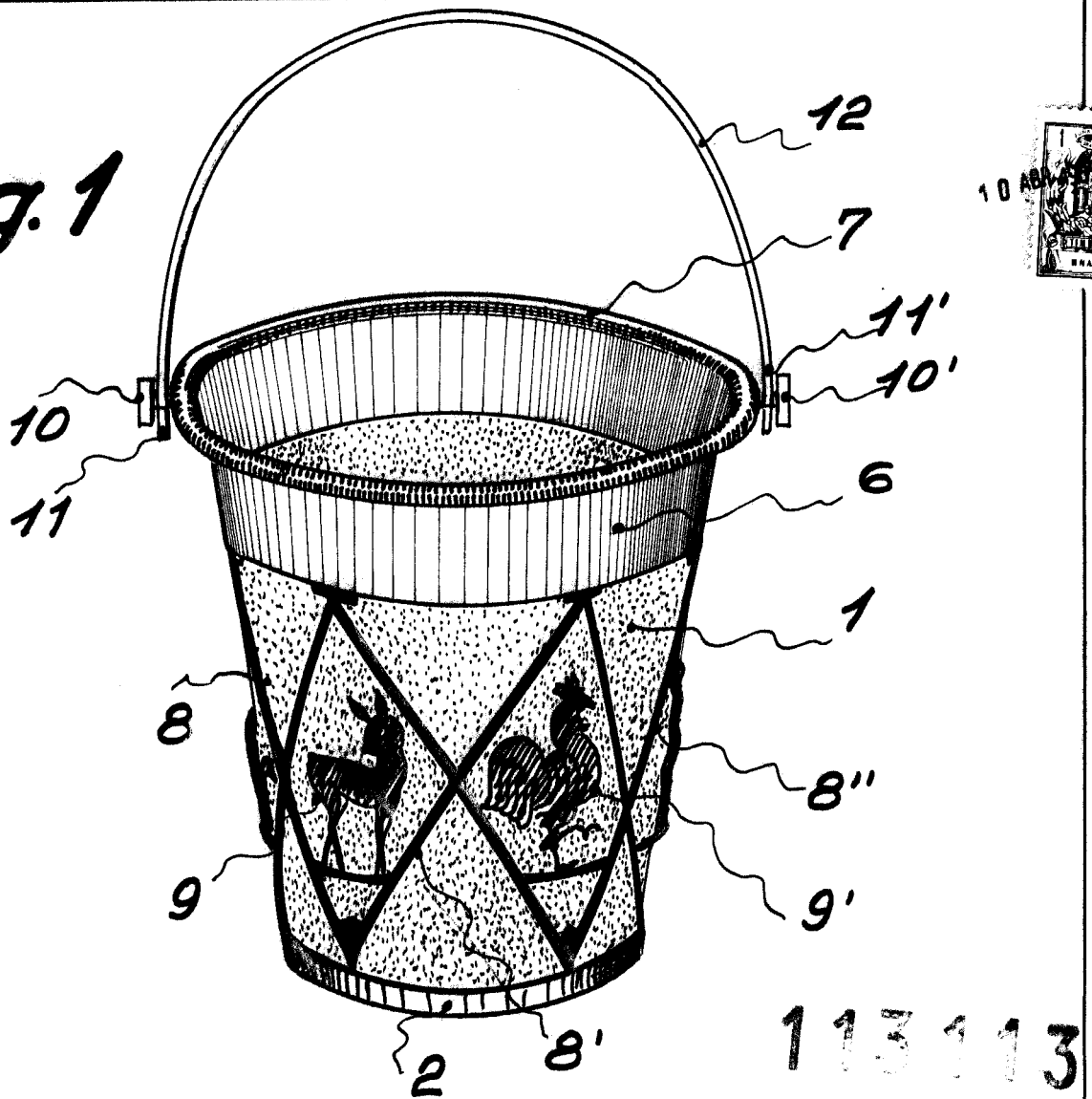
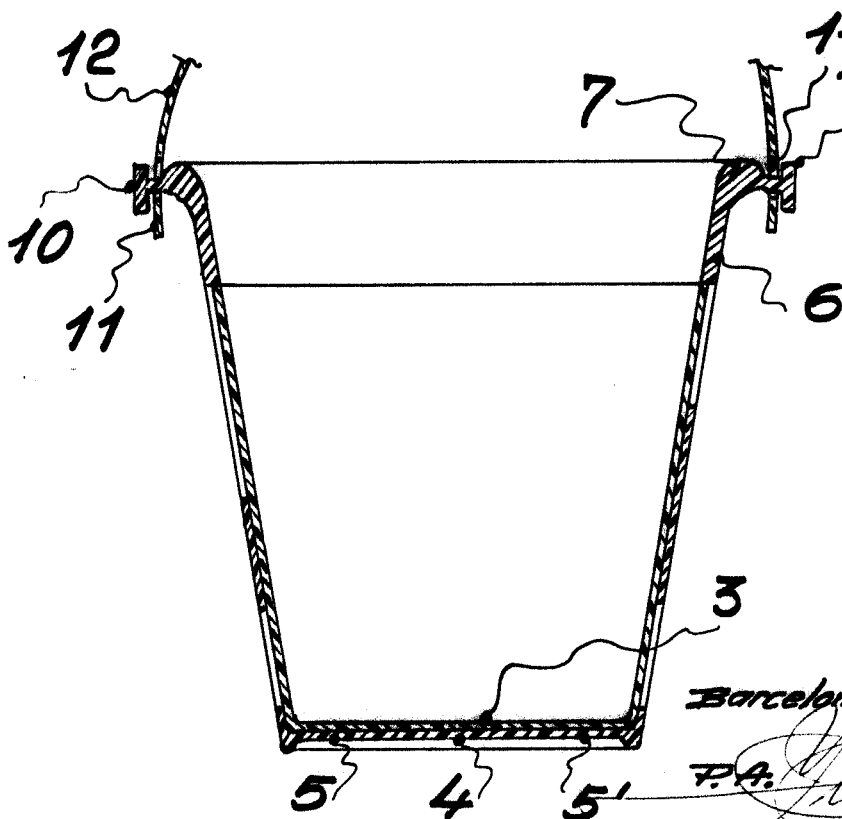

Fig. 2



Barcelona, 10 Abril 1965

F.A.

Juan B. Fierrez Fidalora

Escala variable