

Memoria que se acompaña a la solicitud de Patente de Inven-  
ción por 20 años, a favor de la Sociedad Anónima "VERS", do-  
miliada en Madrid, calle del Principe, nº 33, por un "TIPO  
DE GATO QUE SUSTITUYE A LOS FOSOS EN LA REPARACION DE AUTOMO-  
VILES", clase 78 del Nomenclator Técnico.-

o  
o .



Memoria que se acompaña a la solicitud de Patente de Invención  
por 20 años, a favor de la Sociedad Anónima "VEERS", domiciliada  
en Madrid, calle del Principe, nº 33, por "UN TIPO DE GATO QUE  
SUSTITUYE A LOS FOSOS EN LA REPARACIÓN DE AUTOMOVILES", clase 78  
del Nomenclator Técnico.

---

Memoria descriptiva.-

---

El tipo de gato objeto de ésta Patente, se halla representado en el plano que acompaña a ésta Memoria, y tiende a suprimir las dificultades de todo género que se presentan en el trabajo que hay que realizar en los fosos.

Sabido es de todo el mundo que éste trabajo entorpece y retrasa la marcha de las reparaciones, por la incomodidad con que se trabaja, la falta de luz, etc. etc., por otra parte los coches tienen que esperar turno, pues raro es el taller o garage donde existan varios fosos, de aquí un trabajo considerable que se traduce en pérdida de dinero.

Con el gato objeto de ésta patente, puede levantarse un coche en muy poco tiempo, y a una altura que permite el trabajo con toda comodidad, una vez levantado puede dejarse apoyado en caballetes y retirar los gatos para proceder a levantar un nuevo coche; de ésta manera se consigue una mayor comodidad y rapidez en el trabajo, ya que un juego de gatos suple con considerables ventajas, como son la comodidad y el no necesitar luz (y por consiguiente prescindir de un auxiliar que vaya alumbrando) a un número considerable de fosos, obteniéndose una mayor facilidad en los trabajos y una economía en los mismos considerable.

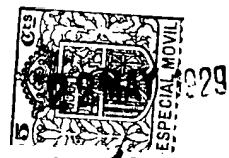

El gato objeto de la patente, está constituido por un bastidor formado por cuatro montantes verticales reunidos por unas traviesas en las partes superior e inferior de los mismos, con objeto de darle estabilidad, se disponen dos tornapuntas que se unen por su parte superior a los montantes y por la inferior por medio de dos largueros a la traviesa correspondiente, formando una base de apoyo.

Entre los montantes verticales se disponen dos husillos paralelos y roscados en sentidos contrarios, estos husillos se guian por la parte inferior por unos soportes y por la superior se apoyan en juegos de bolas, de ésta manera se consigue que solo trabajen a tracción y al mismo tiempo se reduce el rozamiento al minimo. En los extremos superiores de los husillos, van colocadas dos ruedas dentadas cónicas que engranan con sus piñones correspondientes situadas en un eje horizontal paralelo a la traviesa superior, éste eje recibe su movimiento de la manivela por medio de piñones Galle y la cadena correspondiente. Los husillos llevan sus tuercas dispuestas en forma que sirvan de asiento a una traviesa que apoyándose en ellas pasa por entre los montantes y se prolonga una cierta cantidad fuera de ellos. Se comprende fácilmente que haciendo girar los husillos y estando éstos roscados en sentido contrario, la traviesa subirá o bajará sin necesidad de guias y por consiguiente sin el rozamiento que esto origina.

El gato completo comprende dos iguales al anteriormente descrito, y para proceder a elevar un coche basta colocar dos largueros (que pueden ser viguetas laminadas) apoyados en los extremos de la traviesa (uno a cada lado) y hacer funcionar la manivela.

Este tipo de gato puede hacerse de la potencia y altura que se desee, con solo variar las dimensiones de sus distintos elementos.



1929

NOTA REIVINDICATIVA.-

Los puntos principales que caracterizan el "TIPO DE GATO QUE SUSTITUYE A LOS FOSOS EN LA REPARACION DE AUTOMOVILES", son los siguientes:

- 1°.- La disposición general de sus dos husillos que trabajan a tracción.
- 2°.- El tipo de traviesa móvil sin guías ni rozamientos.
- 3°.- El dispositivo para la transmisión del movimiento a los husillos.
- 4°.- Su poco peso que permite su fácil manejo.

La presente Patente recaerá sobre un "TIPO DE GATO QUE SUSTITUYE A LOS FOSOS EN LA REPARACION DE AUTOMOVILES", clase 78 del Nomenclator Técnico.

Madrid, 17 de mayo de 1.929.-

Sociedad Anónima "VERS"  
El Jefe Técnico,

*M. Arburio*



1000

*Tipo de gato que sustituye á los  
fosos en la reparación de automoviles*

---

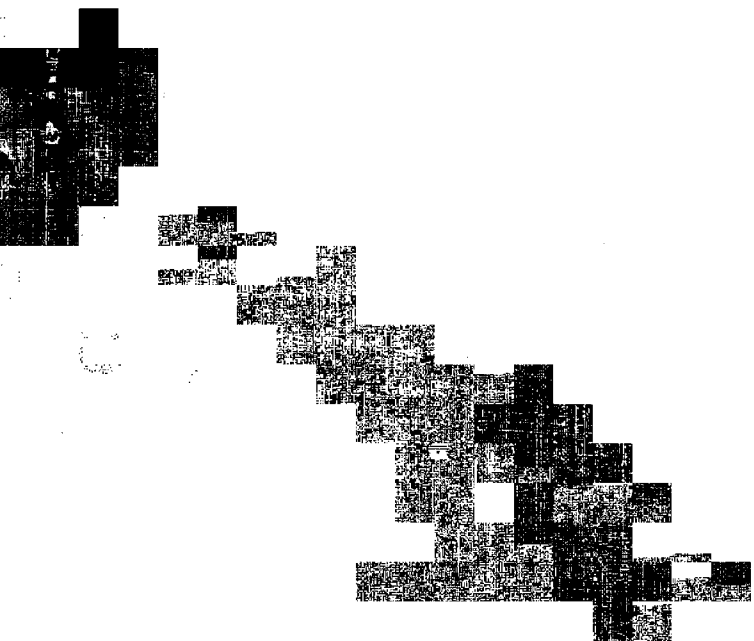

— Alzado de frente —

— ESCALA 1:10 —

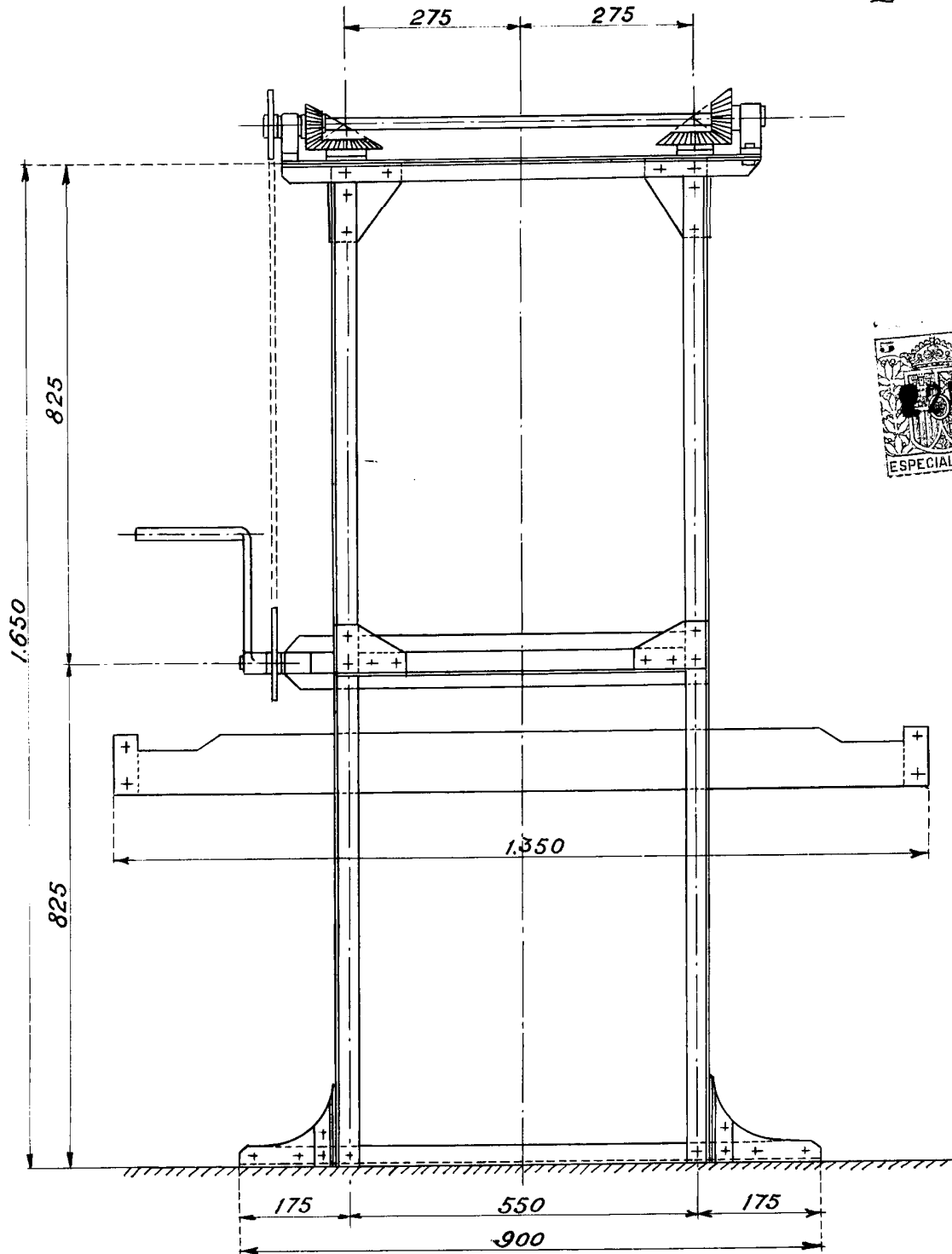

42

— Alzado lateral —

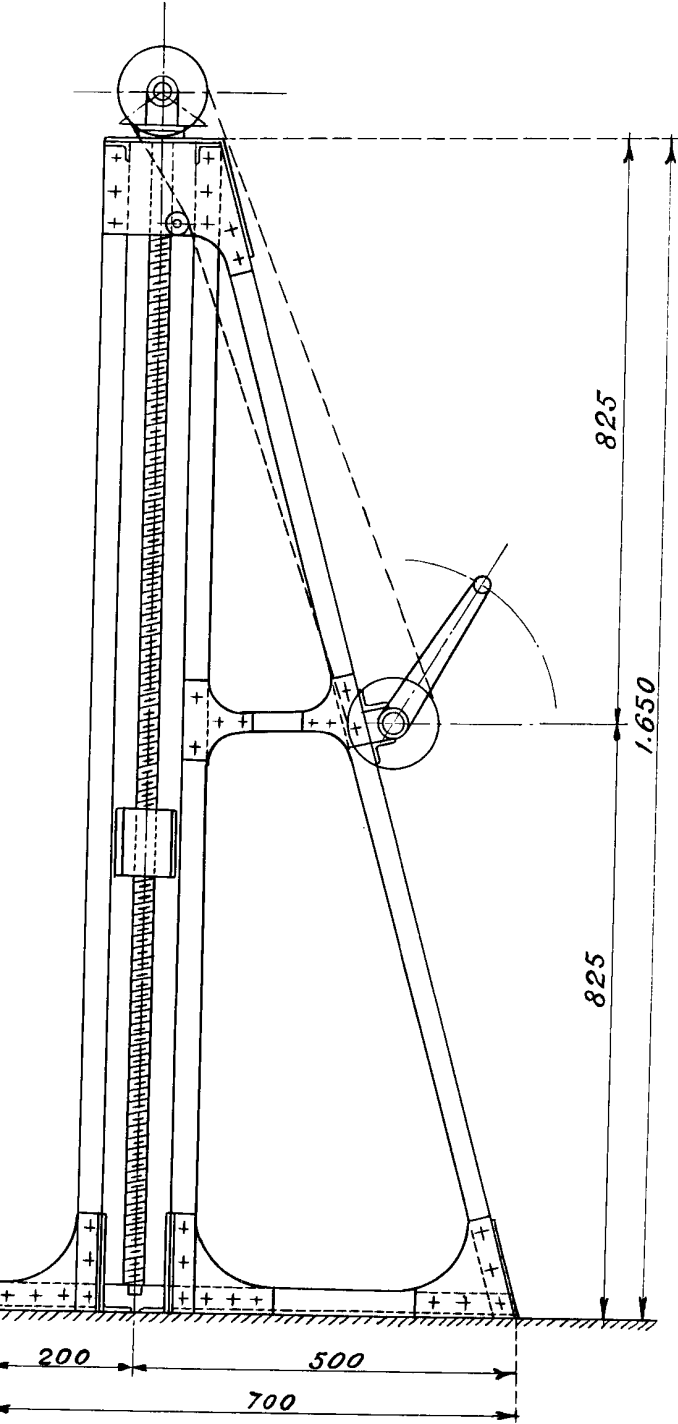

1929

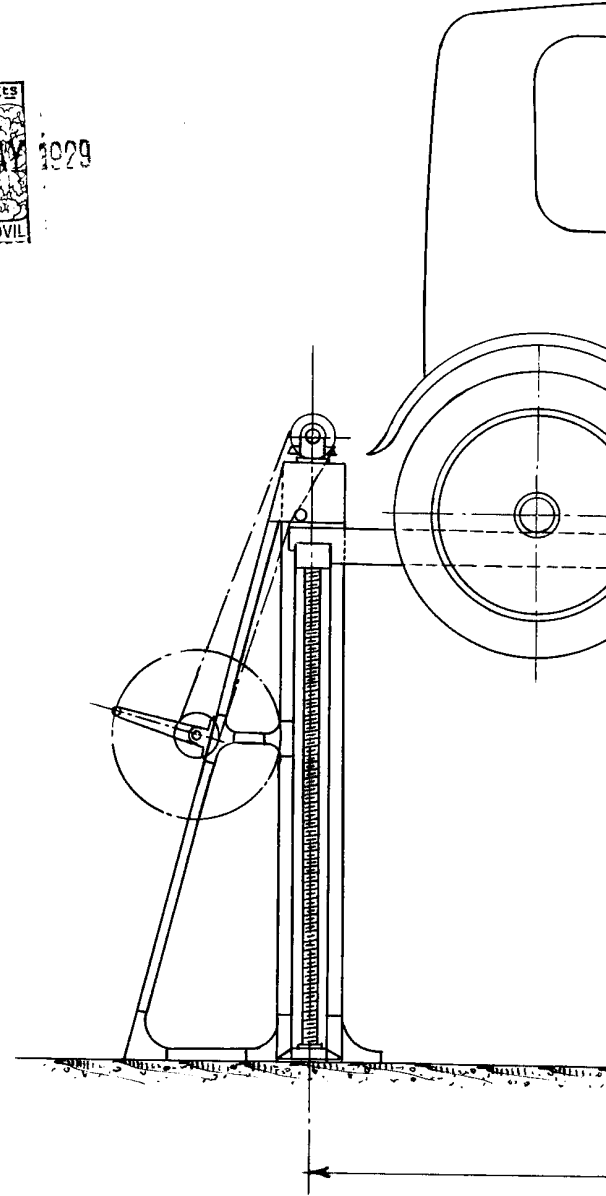

Conjunto de la disposición —

— ESCALA 1:20 —

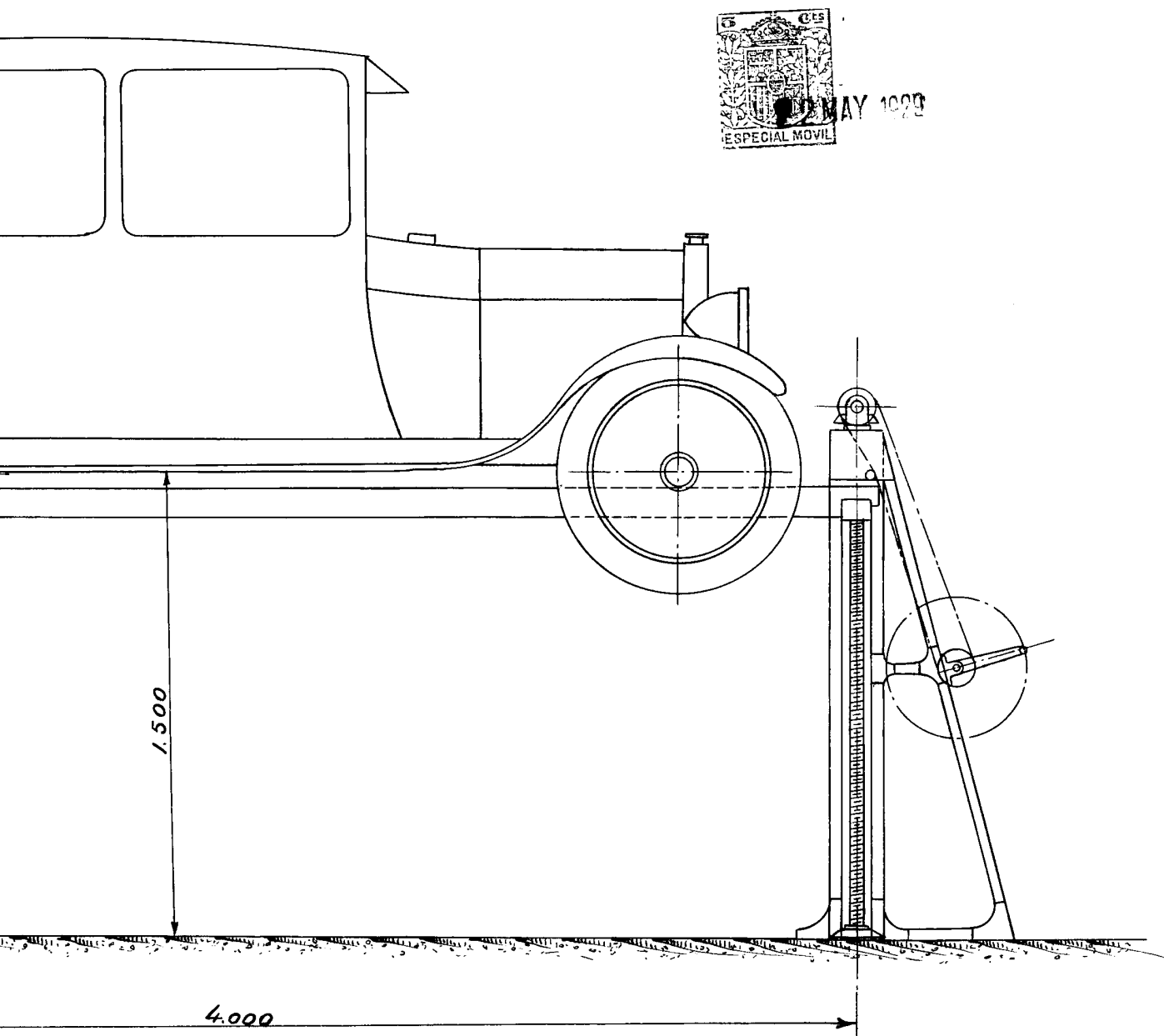

Madrid 17 Mayo 1929

Sección Técnica "V.E.S."  
El Jefe Técnico.

*M. Ferrer*