

113100



113100

MEMORIA DESCRIPTIVA

correspondiente a la solicitud de concesión de un...

MODELO DE UTILIDAD

SOLICITANTE: D. RAMIRO MIRALLES NICLOS, de nacionali
dad española.

RESIDENCIA: BENIFAYO (Valencia), calle de Gracia,

nº 13

ENUNCIADO: "ARMARIO DE ASEO PERFECCIONADO"

Prioridad: Patente n.º del

gl/rl.



24

113100

1 La invención a que se refiere la presente Memoria
constituye una novedad industrial con características y ven-
tajas que la hacen merecedora del privilegio de explotación
5 exclusiva que por ella se solicita, de acuerdo con las pres-
cripciones del Estatuto vigente sobre Propiedad Industrial,
de fecha 26 de Julio de 1929, texto refundido publicado el-
30 de Abril de 1.930.

10 La fabricación actual de un armario de aseo impo-
ne severas condiciones en cuanto afecta principalmente a la
fase operativa de producción del cuerpo de dicho elemento -
sobre todo si se tiene en cuenta que debe ser sometido a --
una mecanización especial con objeto de proveer en el mismo
organos capaces de establecer una articulación ideal para -
la puerta que comprende.

15 Semejante mecanización aporta al proceso fabril -
de estos utiles unos costos sensibles de producción que se-
derivan de los notables dispendios de tiempo, energia y mano
de obra que se producen incluso durante el montaje de todos
y cada uno de los elementos componentes del armario, de tal
20 manera que dichas operaciones revierten posteriormente en -
la cotización de este género de armarios haciendolos alcan-
zar cotizaciones abusivas en el mercado.

25 Se propone ahora un armario de aseo perfeccionado
que resuelve de una forma efectiva aquellos problemas par--
tiendo de una organización sencilla y economica. Tiene por-
finalidad simplificar el proceso fabril de estos elementos-
a través de una nueva constitución que requiere incluso un-
facil montaje.

30 A tal efecto este armario de aseo viene caracteri-
zado porque su cuerpo constitutivo está formado con indepen

24A



113 100

1 dencia del espejo y del fondo que comprende, mediante un -
cerco fundamentalmente compuesto por al menos dos piezas -
independientes que se disponen soldadas entre sí por sus -
extremos.

5 En una ulterior característica dicho cuerpo de -
armario dispone además en toda la extensión de sus propios
bordes frontales superior e inferior, de sendos cajetines-
en los cuales se alojan elementos de eje que resultan soli-
darios de unos perfiles incorporados específicamente a to-
10 da la extensión de los bordes superior e inferior del espe-
jo componente de la puerta del armario.

 Para ayudar a la comprensión de la idea expuesta
se ha confeccionado a título explicativo y sin caracter res-
trictivo alguno, una lámina de dibujos. Ilustra la presen-
15 te Memoria como un ejemplo de realización del objeto que -
nos ocupa.

 La figura 1ª corresponde a una sección vertical-
esquemática del armario de aseo perfeccionado. Como puede-
observarse su cuerpo constitutivo está formado mediante un
20 cerco compuesto al menos de dos piezas independientes -1--
y -2- que se disponen soldadas entre sí por sus extremos -
-3- y -4-.

 La figura 2ª corresponde a una sección vertical-
del propio armario definitivamente montado. Podemos compro-
25 bar aquí que comprende un fondo -5- unido al cerco compues-
to por las piezas -1- y -2-, mediante reblado del borde pos-
terior -6- de dicho cerco sobre una aleta perimetral -7- -
que se mecaniza en el borde del propio fondo -5-.

 Una importante característica de este armario es
30 triba en que dispone en toda la extensión de sus bordes --

- 4 -
113100



1 frontales -8- superior e inferior doblemente angulados, de
sendos cajetines -9- en los cuales se alojan elementos de-
eje -10- que resultan solidarios de unos perfiles -11- in-
5 corporados a toda la extensión de los bordes superior e in-
ferior del espejo -12- componente de la puerta del armario.

Dichos cajetines -9- pueden ser en la practica -
postizos respecto del cuerpo del armario; formar parte indi-
visible del mismo ó simplemente estar unidos a este ultimo
por cualquier procedimiento de ensambladura.

10 Finalmente la figura 3ª corresponde a una vista-
en alzado frontal del propio armario de aseo perfecciona-
do. Según podemos comprobar los cajetines -9- aparecen in-
corporados precisamente a los bordes superior e inferior -
del cuerpo constitutivo del armario en tanto que los perfi-
15 les -11- de los que son solidarios los ejes -10- que giran
en el interior de los primeros, ocupan toda la extensión de
los bordes horizontales que corresponden al espejo -12- --
componente de la puerta del armario.

20 En la esfera industrial la realización del arma-
rio de aseo perfeccionado descrito ofrece una serie de ven-
tajas decisivas. En efecto, la obtención de su cuerpo cons-
titutivo a base de dos piezas que se sueldan entre sí ---
por sus extremos obedece a un proceso elemental de fabrica-
ción que no aumenta los costos habituales de producción con
25 lo cual resulta un armario de elaboración asequible.

Este propiedad se halla complementada por el fa-
cil sistema de articulación del espejo componente de la puer-
ta, lo cual dota a esta ultima de una nueva actuación fun-
cional, combinada con el acabado de precisión que aportan -
30 los perfiles cobertores de los bordes del espejo; cualida--

5
113100

24



1 des en síntesis que confieren al modelo solicitado una utilidad práctica singular por el beneficio o efecto nuevo que aporta a la función a que se destina.

5 Hecha la descripción precedente es necesario añadir que los detalles de realización de la idea expuesta pueden variar sin que por ello cambie la esencia de la invención que es la que se desprende de los párrafos que anteceden y lo que se reivindica en la siguiente

N O T A

10 En resumen: El Modelo de Utilidad que se solicita ha de recaer sobre las reivindicaciones siguientes:

15 1ª.- "ARMARIO DE ASEO PERFECCIONADO", esencialmente caracterizado porque su cuerpo constitutivo está formado, con independencia del espejo y del fondo que comprende, mediante un cerco fundamentalmente compuesto por al menos dos piezas independientes que se disponen soldadas entre sí por sus extremos, disponiendo además en toda la extensión de sus propios bordes frontales, superior e inferior, de sendos cajetines en los cuales se alojan elementos de eje que resultan solidarios de unos perfiles incorporados específicamente a toda la extensión de los bordes superior e inferior del espejo componente de la puerta del armario.

20 2ª.- Se reivindica por último como objeto sobre el que ha de recaer el Modelo de Utilidad que se solicita, por "ARMARIO DE ASEO PERFECCIONADO".

25 Todo tal y como queda descrito y reivindicado en la presente Memoria que consta de cinco hojas escritas a máquina por una sola cara y dibujos que se acompañan.

Madrid, 24 de Abril de 1.965
ALFONSO UNGRIA

p.p. *[Handwritten signature]*

30

figura 1ª



figura 2ª



figura 3ª

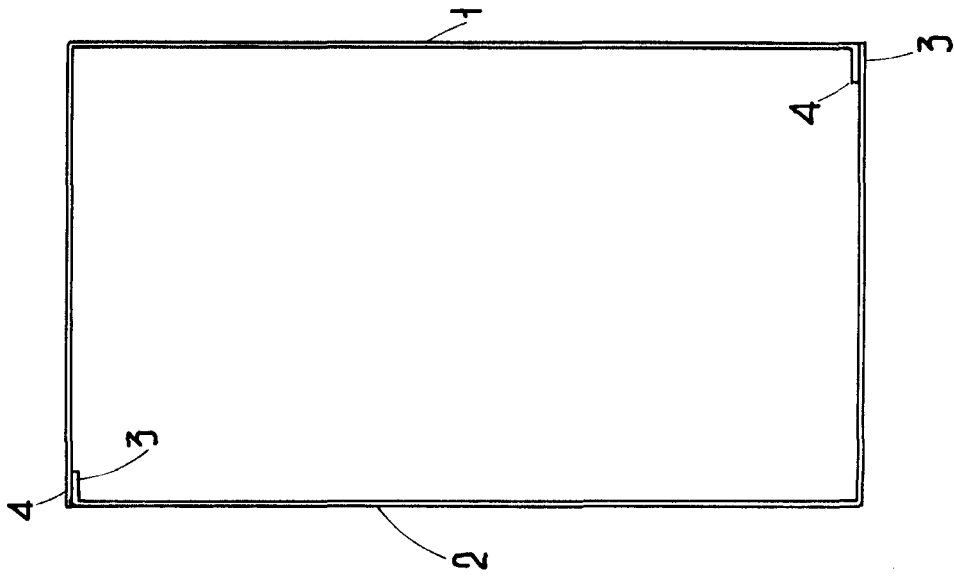

ESCALA VARIABLE
 Madrid, 24 de abril de 1965
 ALFONSO UNGRIA
 P.P.

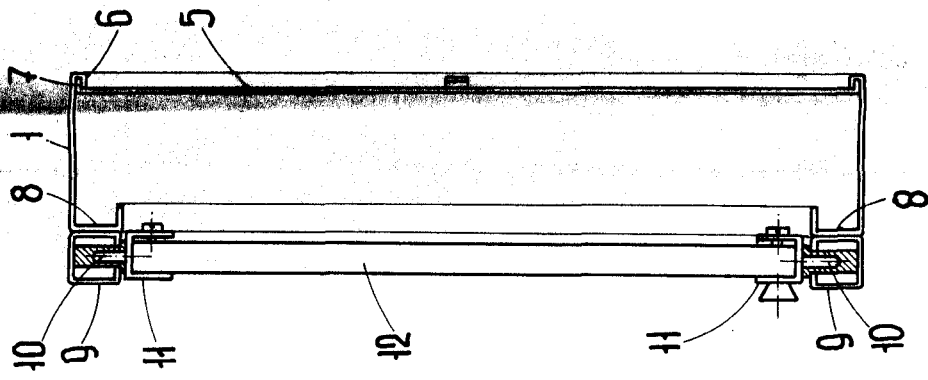
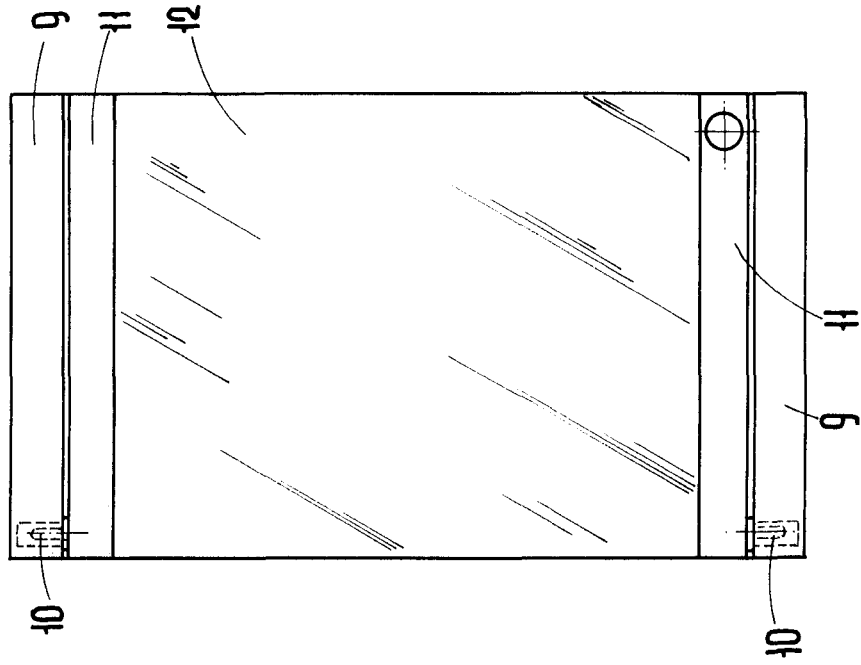