

113097



113097

MEMORIA DESCRIPTIVA
para solicitar
PATENTE DE MODELO DE UTILIDAD
e n
E S P A Ñ A
por VEINTE años
por "MUÑECO ARTICULADO"

A nombre de:

Don Sebastián Matamalas Fullana, de nacionalidad española,
domiciliado en:

Manacor (Baleares), San Jerónimo, 24

=====

El objeto de la presente solicitud de patente de modelo de utilidad, se refiere a un muñeco articulado, de madera, cuyas características de novedad, le confieren la cualidad de aportar el nuevo efecto de que, siendo susceptible de mantenerse en pie, permite un movimiento

113097



en los brazos que hacen adápte actitudes regocijantes y sorprendentes.

En el adjunto plano se ha representado una forma de ejecución del modelo de que se trata.

10 La figura 1 representa una vista frontal, de conjunto, y

La figura 2 representa la forma de montaje.

Como puede apreciarse, este muñeco articulado, consta de un cuerpo ovoidal (1) en el que, mediante tornillos (2) y (3) se insertan las piernas cilíndricas (4) y (5) terminadas en piés en peana (6) y (7), llevando, en la parte superior, una cabeza (8) con abundante pelambarrera (9).

20 Cada brazo se compone de tres piezas, dos de ellas (10) y (11) tubulares y la tercera en gancho (12), fijándose al cuerpo mediante una goma elástica (13) cuyos extremos se insertan en las piezas de gancho, pasando por los orificios de las piezas tubulares y por otro practicado en el cuerpo ovoidal (1)

25 Este modelo es realizable en cualesquiera tamaños y materiales adecuados, siendo susceptible de toda clase de modificaciones de detalle que no alteren su fundamento.

-:- NOTA -:-

30 Los puntos de invención propia y nueva que se presentan para que sean objeto de esta patente de modelo de utilidad, en España, por veinte años, son los siguientes:

35 1.- Muñeco articulado, caracterizado por que en un cuerpo ovoidal se insertan, mediante tornillos, dos

113097



40 piernas cilíndricas divergentes terminadas en pías
peanas, llevado del cuerpo una cabeza, en su parte
superior, dotada de abundante pelambreira, siendo cada
brazo formado por tres piezas, dos de ellas tubulares
y la terminal en gancho, con tolerancia de movimiento
a cuyo efecto están ligadas por un vínculo elástico
cuyos extremos se fijan en las piezas de gancho y pa-
sando a través de los orificios de las piezas tubula-
res y otro, correspondiente, determinado en el cuerpo
45 ovoidal.

22.- "MUÑECO ARTICULADO".

Tal y como se ha descrito en la memoria que
antecede, representado en el dibujo que se acompaña y
para los fines que se han especificado.

50 Consta la presente memoria descriptiva de
tres hojas escritas a máquina por una sola cara.

Madrid, 24 de Abril de 1965

93007

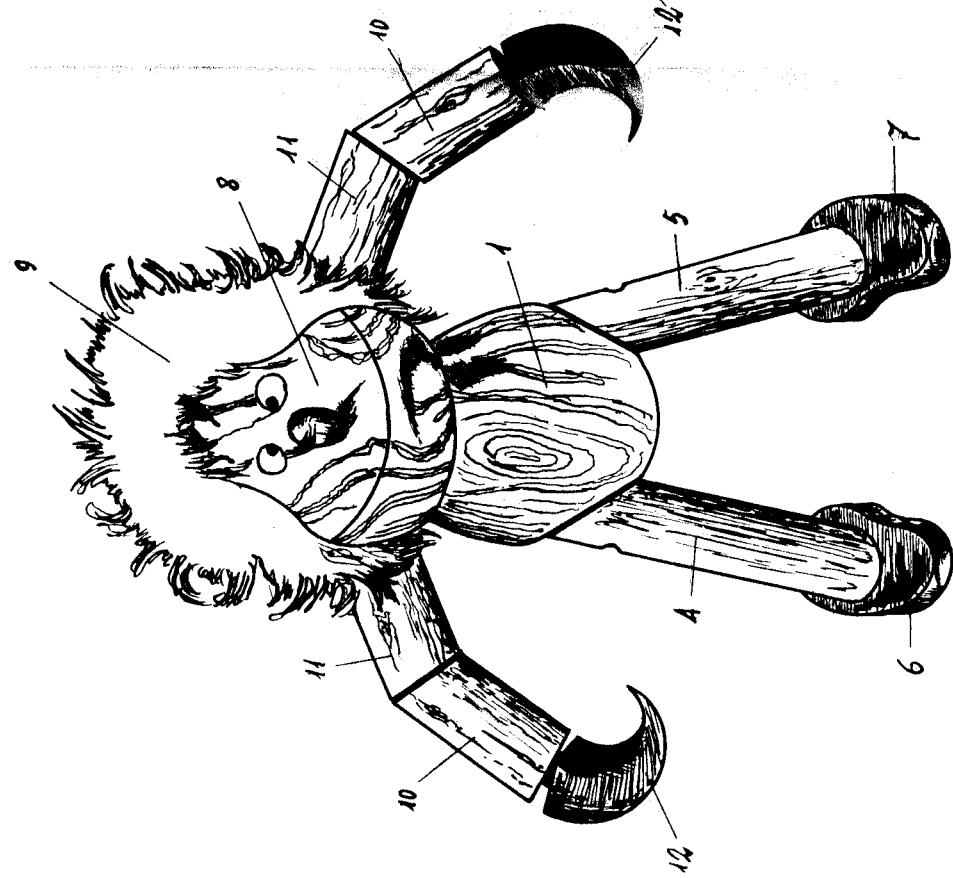
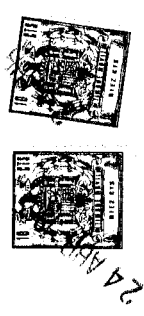

FIG.-1

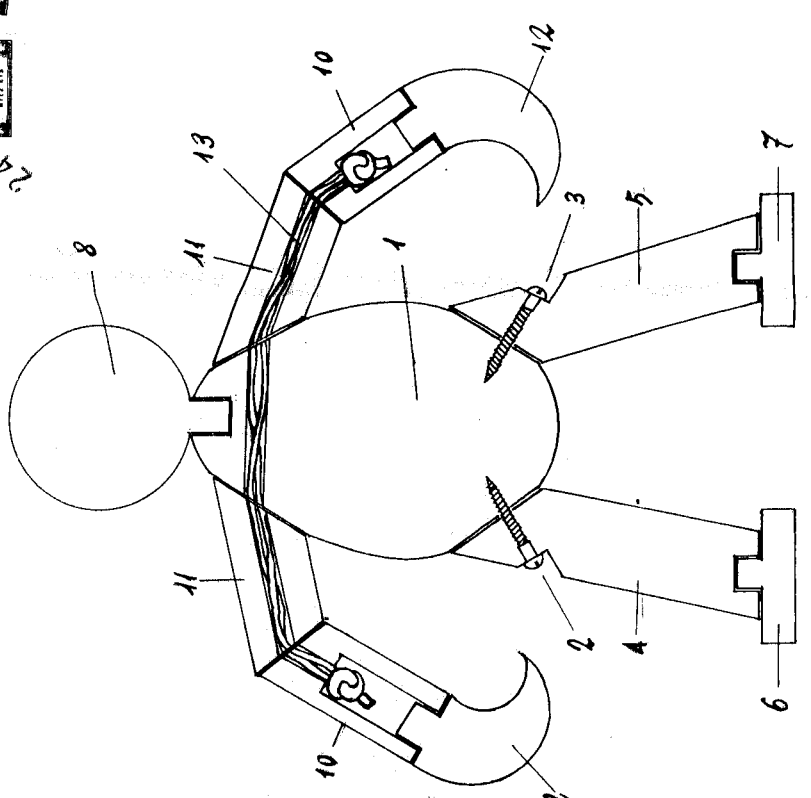

FIG.-2

ESCALA VARIABLE