



113077

M O D E L O  
D E  
U T I L I D A D

a favor de Don José GARCIA FARELL y Don José CAMPANYÁ RIBÓ, ambos de nacionalidad española, residentes en Barcelona, calle Vallés, 19, por "OBTURADOR PARA ENVASES".

- . -

MEMORIA DESCRIPTIVA

El presente modelo de utilidad se refiere a un nuevo obturador para envases, cuya novedad reside en el hecho de conseguir con un mínimo de complejidad unas cualidades de hermeticidad y estanqueidad absolutas y permanentes.

5.

Un obturador para envases de acuerdo con la presente invención está constituido esencialmente por una cápsula de paredes laterales troncocónicas, en cuya parte superior, correspondiente a la base mayor presenta una valona externa periférica para apoyo en los bordes de la

10.



113077

8 ABR

- boca del envase, y cuya base menor, de gran concavidad, forma en su parte central y saliente hacia arriba, un cuerpo cuya altura es algo mayor que la de las paredes laterales citadas, cuyo cuerpo es superiormente plano y de bordes salientes formando escalón por el que es susceptible de acoplarse al tapón correspondiente de forma que al ejercerse una presión sobre aquel cuerpo cilíndrico la concavidad de su base tiende a aplanarse hasta que las paredes troncocónicas se ponen verticales coincidiendo con las internas de la boca del envase quedando de esta manera establecido un cierre perfectamente hermético.
- 5.
- 10.

- Para una mejor comprensión de lo descrito se acompañan unos dibujos en los que, tan sólo a título de ejemplo no limitativo del alcance de la presente invención, se representa un caso práctico de la misma.
- 15.

- En dichos dibujos: La figura 1 muestra el obturador en sección diametral la figura 2 es una vista en planta del mismo; la figura 3 muestra dicho obturador dispuesto sobre la boca de un envase y todavía sin ajustar; y la figura 4 es una vista análoga a la anterior en la cual se ha ajustado dicho obturador quedando herméticamente adaptado él, a la boca del envase.
- 20.

- Un obturador para envases de acuerdo con la invención, está constituido por una cápsula hueca -1- de paredes -la- troncocónicas, la cual forma anteriormente la base -2- de gran concavidad de cuya parte central sobresale interiormente la prolongación cilíndrica -3- de mayor altura que la pared exterior -4-, cuya prolongación cilíndrica
- 25.

113077 -8 ABA



5. -3- es superiormente plana y caliente formando el escalón periférico -5-, estando dotada dicha cápsula -1- para su apoyo sobre el borde de la boca del envase en la cual se introduce, de la valona periférica -6-, prolongación de la pared exterior -4-.

10. La cápsula -1- se introduce en la boca del envase -7- a cerrar apoyando la valona -6- en los bordes de ésta, Al realizar entonces una presión en el sentido de la flecha F sobre la superficie plana superior del cuerpo -3- (lo que se prolongará por ejemplo, al acoplar a fondo el tapón correspondiente sobre la boca del envase -7-), se aplana la base -2- cóncava, quedando la pared -4- en disposición vertical y presionando contra la superficie interior de la boca del envase -7- obteniéndose, como se desprende, 15. un sistema de cierre hermético y estanco.

20. Serán independientes del objeto del presente modelo de utilidad los detalles y características constructivas de los elementos empleados en su puesta en práctica, formas y dimensiones tanto absolutas como relativas, procesos seguidos en su fabricación, materiales empleados y, en general cuantos detalles accesorios puedan presentarse, siempre y cuando no altere la esencialidad de las siguientes reivindicaciones.

- . -

#### N O T A

Se reivindica como objeto del presente modelo de



113077

utilidad:

5. 1. Obturador para envases, que se caracteriza por estar constituido esencialmente por una cápsula de paredes laterales troncocónicas, en cuya parte superior, correspondiente a la base mayor presenta una valona externa periférica para apoyo en los bordes de la boca del envase, y cuya base menor, de gran concavidad forma en su parte central y saliente hacia arriba, un cuerpo cuya altura es algo mayor que la de las paredes laterales citadas,
10. cuyo cuerpo es superiormente plano y de bordes salientes formando escalón por el que es susceptible de acoplarse al tapón correspondiente.

2. Obturador para envases.

15. La presente memoria descriptiva consta de cuatro hojas foliadas escritas a máquina por una sola cara.

Barcelona, 8 de Abril de 1965.

José GARCIA FARELL  
José CAMRANYA RIBÓ

P.a.



Fig. 1

8 ABR

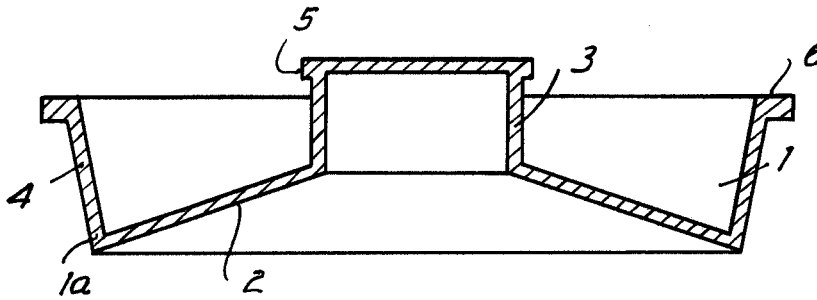
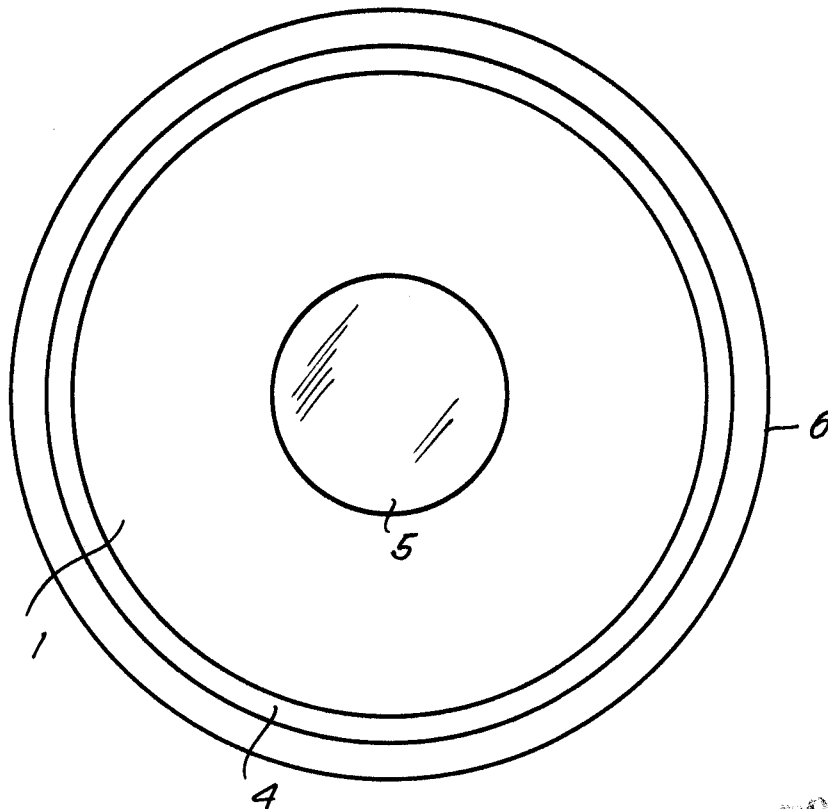

Fig. 2



8 ABR

BARCELONA,  
JOSE GARCIA FARELL  
JOSE CAMPANYA RIBO  
P.A.

12398

Fig. 3

08 ABR

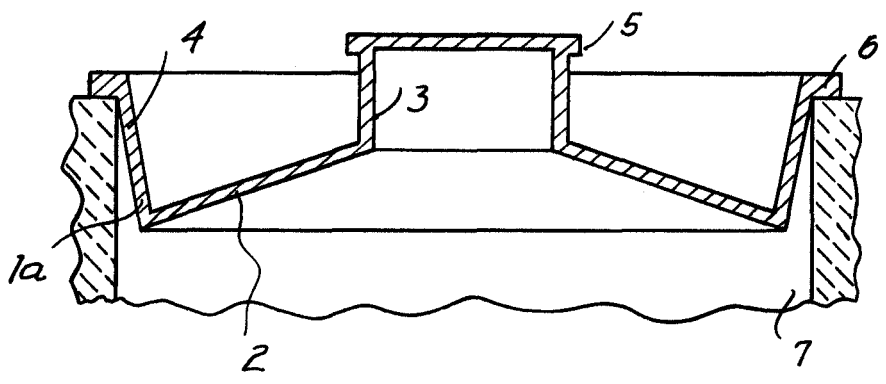
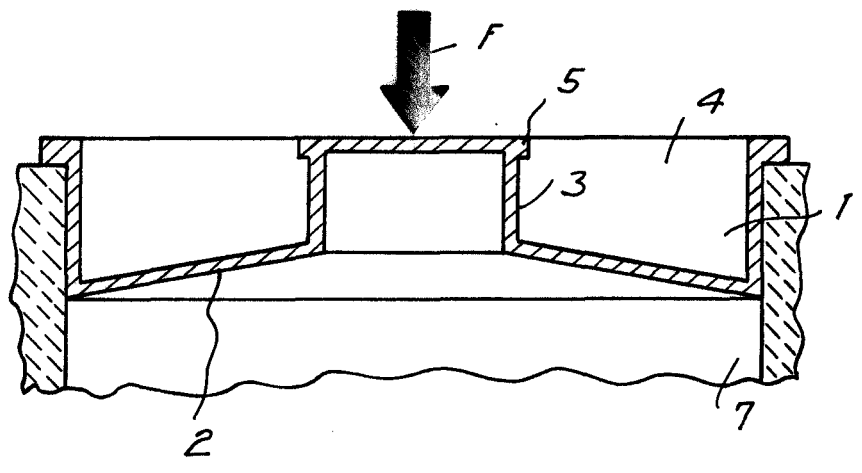

Fig. 4



08 ABR 1925

BARCELONA,  
JOSÉ GARCÍA FARELL  
JOSÉ CAMPANYA RIBÓ  
P.A.

12398