



113064

MEMORIA DESCRIPTIVA

para solicitar Patente de Invención en España

por

"Aparato distribuidor de encendido"

a nombre de

Société de Paris et du Rhone

residente en

L Y O N - F r a n c i a

El objeto del presente invento, es un aparato distribuidor de encendido que lleva un avance automático mandado por fuerza centrífuga, caracterizado por la realización, disposición y montado de diferentes piezas constitutivas de este aparato.

La descripción siguiente, así como los dibujos adjuntos, permitirán la mejor comprensión del invento.



La figura 1 representa un corte en alzado de una realización del aparato.

La figura 2 es una vista en planta del sistema centrífugo.

La figura 3 es una forma de unión posible de los resortes de retroceso del sistema centrífugo.

La figura 4 es una vista en alzado de este mismo modo de conexión.

La figura 5 es un montado de la biela de mando del movimiento de la leva.

El eje 1 del aparato arrastrado con demultiplicación conveniente por el piñón 2, lleva en 3 un eje que le es perpendicular y alrededor del cual oscila el sistema de fuerza centrífuga 4. En su oscilación, durante las variaciones de velocidad, el sistema 4 manda, gracias a una conexión por biela 9, el movimiento longitudinal a lo largo del eje 1 de la leva 12 llevada por un manguito 8. Esta leva lleva almohadillados 27 de perfiles especiales, que permiten, como se ha descrito en la patente francesa n.º. 637,293 producir, a medida que la velocidad aumenta, un avance del encendido y guardar un tiempo de establecimiento de la corriente en la primaria de la bobina sensiblemente constante. La ruptura de la corriente se produce por un trinquete 13 cuyo eje de oscilación 17 es llevado por una cubierta fija 11 que va sobre la caja 10 del aparato. Este trinquete se apoya normalmente sobre el contacto fijo 16 y es levantado durante la ruptura por los almohadillados de la leva 12.

El árbol 1 está cubierto en su parte superior por una pieza aislante, en la cual engrana un peine conductor 20, al cual es llevada la corriente de alta tensión, merced al resorte 21 que se apoya sobre el contacto fijo 22 que forma parte del contacto central del casquete del distribuidor. Este casquete 23 cubre el conjunto del aparato sobre la caja, a la cual se sujeta por medio de vástagos de botón estriado 26 de embase cónico que no se puede aflojar. Lleva en su centro el contacto de fijación del hilo de



conducción de corriente de alta tensión, y distribuidos alrededor, los diferentes contactos 25 delante de los cuales se presenta el peine 20 de distribución durante las rupturas de la corriente primaria.

El sistema centrífugo, figura 2, puede estar constituido por dos masas 29 colocadas simétricamente con relación al eje de oscilación 3 y mantenidas por medio de caras constituidas por hojas de chapa de palastro apiladas 30, sobre las cuales pueden ser re-chaveteadas las masas; en 31 tienen virotillos que pueden servir de topes y de articulación de la biela 9. Este sistema puede ser equilibrado estáticamente por un reglaje del peso de cada masa. Este conjunto, es llevado a su parada, a su posición de reposo por un sistema de resortes que pueden ser cualesquiera, espiral u otro. De todas formas, según una proposición de M. P. Estragnat, el resorte puede ser así conectado, como se ha indicado en las figuras 3 y 4, lo que permite un reglaje fácil y puede hacer variar la dirección de la curva de avance, durante el encendido en función de la velocidad. El eje 3 lleva en uno o en cada uno de sus extremos un platillo 32 con manecilla 33, al cual está conectado el resorte engranando sobre una parte del sistema centrífugo móvil en 34 por ejemplo, la otra extremidad. La manecilla puede ir calada conforme a ángulos diferentes sobre el eje 3, lo que permite tensar el resorte y hacer variar la ley de alargamiento del resorte en función del ángulo de rotación del sistema centrífugo.

La figura 5 indica un montado de la biela 9 de mando del movimiento de la leva que permite suprimir el chavetado a lo largo del manguito 8 sobre el árbol 1. Esta biela forma chaveta, encajando constantemente por su parte 35 en una ranura 36 del árbol 1, pudiendo oscilar en dicha ranura.

La leva 12, es en aislante trabajada para la obtención de almohadillados o eventualmente moldeada; lleva, como ya se ha dicho almohadillados que tienen una forma particular que se asemeja sensiblemente a la representada en la figura 1. Para que el trin-

20 MAYO 1933



quete ataque al almohadillado por una línea, y no por un punto, lo que podría traer consigo un desgaste rápido de la una e del otro, se ha dado al saliente rozante de este trinquete, la forma representada en la figura 1 que se ha determinado por el hecho de que la línea 37 de este saliente ataca sobre toda su longitud, al almohadillado de la leva, la que coincide con la línea de separación del almohadillado, es la línea 38 de este mismo saliente.

Según otra variante del invento, la leva puede ser una pieza metálica, que viene a apoyarse el saliente rozante, sobre los almohadillados de la leva, será, en este caso, en materia aislante muy resistente (tal como por ejemplo, una aglomeración de tala con aislante).

El saliente puede obtenerse por la sección de una banda de perfil apropiado, realización que facilita la fabricación. Para desquitarse del desgaste que puede producirse tanto sobre la leva como sobre el saliente, este último podrá ser cortado a una longitud suficientemente grande en la banda y ser fijado sobre el trinquete por un dispositivo que permite, por simple deslizamiento por ejemplo, regular la distancia de ruptura en los contactos sin haber regulado estos últimos.

N O T A
= = = = =

Los puntos de invención propia y nueva que se presentan para que sean objeto de esta Patente de Invención en España, son los siguientes:

1º/- Aparato distribuidor de encendido de avances automático y de tiempos sensiblemente constantes de establecimiento de la corriente primaria, utilizando una leva con almohadillados atacados por el saliente del trinquete, caracterizado porque la leva es de materia aislante eventualmente moldeada.

2º/- Aparato según la reivindicación 1, caracterizado porque la superficie del saliente se adapta a la forma de los almohadillados de la leva, de manera que se ataquen los almohadillados, por una línea.



3º/- Aparato según la reivindicación 1, caracterizado porque la leva es mandada por una biela conectada al sistema centrifugo y que encaja en una ranura del árbol sobre el cual se desliza la leva, permitiendo de este modo suprimir el chaveteado del manguito sobre el árbol.

4º/- Aparato según la reivindicación 2, caracterizado porque el sistema centrifugo al cual está conectada la biela, se compone de dos masas colocadas simétricamente con relación a su eje de oscilación y unidas por medio de caras constituidas por láminas de palastro apiladas.

5º/- Aparato según la reivindicación 4, caracterizado porque el sistema centrifugo es obligado a retroceder por los resortes unidos por otra parte excéntricamente con relación al eje de oscilación del sistema, de forma que se permita el reglaje de la tensión del resorte.

6º/- "Aparato distribuidor de encendido", todo tal y conforme se describe en la presente memoria y a título de ejemplo se representa en el adjunto dibujo.

M A D R I D 20 MAYO 1929

P.A.

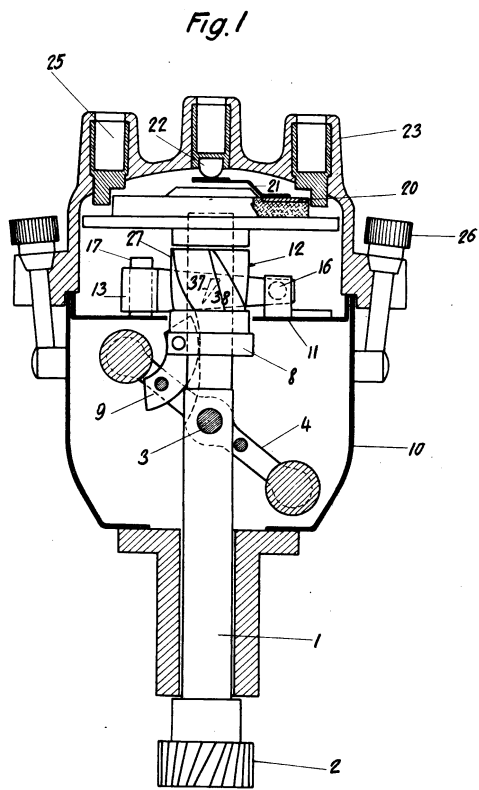

Fig. 2

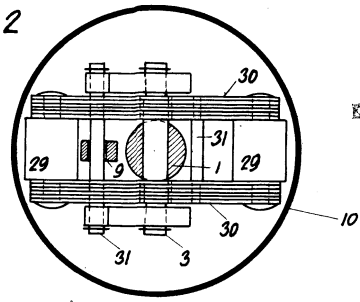

Fig. 3

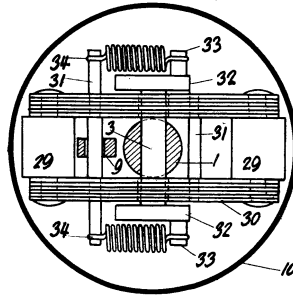

Fig. 4

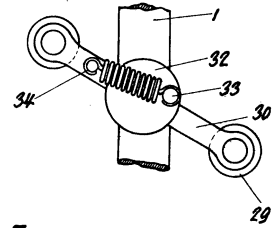
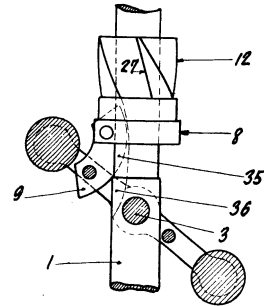

Fig. 5



20 MAY 1929