



113.056

113056

MODELO DE UTILIDAD

por 20 años

A favor de D. MANUEL JANÉ VIDAL, de nacionalidad española, residente en Barcelona, Cartagena, 203. -- por: "DISPOSITIVO DE MONTAJE PARA CUERPOS RETICULARES, TOLDOS Y SIMILARES". -----

MEMORIA DESCRIPTIVA

El presente modelo de utilidad se refiere a un dispositivo de montaje para cuerpo reticulares, toldos y similares.

5 Más concretamente concierne el invento, a facilitar el montaje de los cuerpos de los parques infantiles, de las cunas, de los mosquiteros y análogos, en los que el cuerpo está constituido por una red montada en un soporte de varilla o de barra. También se destina para el  
10 montaje de las lonas o toldos de cobertura de tiendas de



campaña, camiones y otros varios en los que se utiliza.  
como elemento de retención, barras o varillas de hierro.

Concretamente consiste el modelo, en un perfil  
tubular de revestimiento con que se cubre la barra o va-  
5 rilla de soporte, el cual está dotado de una sección plana  
con sendos orificios por los que se hace pasar un ele-  
mento filiforme que sirve de enlace de la red al soporte.

Cuando se trata del montaje de cuerpos de lona  
y análogos, el hilo o cordón de enlace se hace pasar por  
10 los ojales que presentan a dicho efecto los bordes de los  
mismos, en los lugares pertinentes.

El indicado dispositivo, al propio tiempo de fa-  
cilitar el montaje de los referidos cuerpos, sirve de orna-  
mentación de los mismos, pudiéndose fabricar con dicho  
15 objeto en diversos colores.

Para la mejor comprensión de la presente memoria  
descriptiva, se acompaña una hoja de dibujos, en las que  
se ha representado un caso práctico de realización, que se  
cita a título de ejemplo no limitativo del alcance de este  
20 modelo de utilidad.

En los dibujos:

La figura 1, muestra un dispositivo de montaje  
del tipo objeto del modelo.

La figura 2, representa una sección transversal  
25 del propio dispositivo.

Consiste el dispositivo de montaje, en un perfil  
de material plástico, constituido por un cuerpo tubular -1-  
dotado de una aleta -2- de sección plana terminada en un  
nervio de refuerzo -3-, cuya sección -2- presenta unos ori-  
30 ficios pasantes -4- a través de los cuales pasa el hilo,



cordón o alambre de enlace -5- con la red -6- o similar.

El modelo, dentro de su esencialidad, puede ser llevado a la práctica en otras formas de realización, que difieran en detalle de la indicada a título de ejemplo, a las cuales alcanzará igualmente la protección que se recaba. Podrá, pues, fabricarse el dispositivo en cualquier forma y tamaño, con los materiales y medios más adecuados, por quedar todo ello comprendido en el espíritu de las reivindicaciones.

10

N O T A

Se reivindica como objeto del presente modelo de utilidad:

1.- Dispositivo de montaje para cuerpos reticulares, toldos y similares, constituidos por una red o por un lienzo montado en un soporte de barra o de varilla, caracterizado por consistir en un perfil tubular de revestimiento con que se cubre la barra o varilla del soporte, cuyo perfil comprende un cuerpo tubular dotado de una aleta en sección plana que presenta unos orificios pasantes por los que se hace pasar un elemento filiforme que sirve de enlace de la red o la lona, al soporte, y cuyo perfil está dotado de un nervio de refuerzo como remate de la aleta.

2.- DISPOSITIVO DE MONTAJE PARA CUERPOS RETICULARES, TOLDOS Y SIMILARES.

Consta la presente memoria descriptiva de tres hojas, mecanografiadas, foliadas, numeradas y escritas por una sola cara, acompañada de una hoja de dibujos.

Barcelona, para Madrid, a 7 de Abril de 1965.

MANUEL JANÉ VIDAL

P. A.  
MANUEL DE RAFAEL  
P. P.

113056



Fig. 1

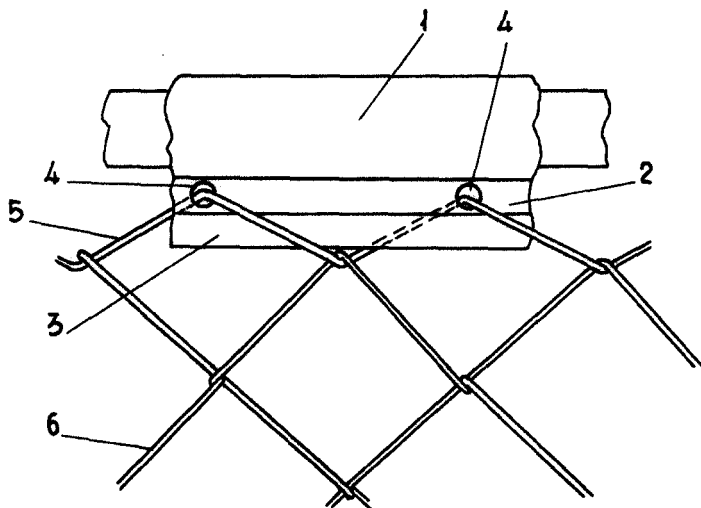
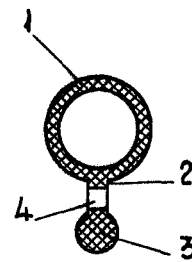

Fig. 2



Barcelona, 7 Abril 1965  
p.a.

MANUEL DE RAFAEL  
P. P.