

113039

113039

22 ABR



113039

MEMORIA DESCRIPTIVA  
 para solicitar  
 PATENTE DE MODELO DE UTILIDAD  
 e n  
 E S P A Ñ A  
 por VEINTE años  
 por "ENVASE DESPLEGABLE"

A nombre de:

Don Francisco Font Blanqué y Don Francisco Mestre Estolt,  
 de nacionalidad española,  
 domiciliados en:  
 Barcelona, Av. Gral. Mitre, 203 bis

\*\*\*\*\*

El objeto de la presente solicitud de patente de modelo de utilidad, se refiere a un envase desplegable, cuyas características de novedad le confieren la cualidad de aportar, a la función a que se destina, las siguientes ventajas:

113039

22 ABR



a.- Es despegable y se arma por doblado de un desarrollo plano recortado en plancha o lámina de cartón, cartulina o material análogo adecuado.

10 b.- Posee un calado con protección de lámina transparente, coloreada, o no, a través de la cual se puede ver el contenido.

15 c.- De esta forma se aprecian las cualidades del género envasado, tal como medias, pañuelos, tirantes, etc., etc. a cuyo fin este calado será de la forma y dimensiones más adecuadas.

d.- Debido a su posibilidad de desarrollo es asimismo realizable en plásticos y planchas de cualquier material.

20 e.- Permite inserción de motivos decorativos, publicitarios, indicativos o de cualquier otra clase.

f.- Admite coloración diversa y atractiva.

g.- Lleva en las tapas escotaduras que facilitan la apertura.

25 En el adjunto plano se ha representado una forma de ejecución del modelo de que se trata.

La figura 1 representa el envase, desplegado.

La figura 2 representa el envase montado.

30 Como puede apreciarse, este envase se arma por plegado, a lo largo de líneas incisas señaladas en el dibujo con trazo discontinuo, de un desarrollo compuesto por dos rectángulos (1) y (2) en cuyas bases menores se señalan exágonos (3), (4), (5) y (6), así como otro central (7) y una pestaña (8), yendo, en uno de los rectángulos un calado pentagonal (9) obturado por una lámina  
35 transparente.



Al plegar el desarrollo, se integra el envase en un cuerpo paralelepípedo (10) con unos salientes (11) que le imparten originalidad.

40

En las bases (3) y (5) van escotaduras semicirculares (12) y (13) que facilitan la apertura del envase armado.

45

Este modelo es realizable en cualesquiera tamaños y materiales adecuados, siendo susceptible de toda clase de modificaciones de detalle que no alteren su fundamento.

--: N O T A --:

Los puntos de invención propia y nueva que se presentan para que sean objeto de esta patente de modelo de utilidad, en España, son los siguientes:

50

55

1ª.- Envase desplegable, caracterizado por que se arma por plegado de un desarrollo plano laminar, efectuando doblado a lo largo de líneas de plegado marcadas por incisión, poseyendo este desarrollo forma tal que comprende dos rectángulos en los que, a lo largo de un lado mayor de cada uno va un exágono estrecho con diagonal incisa, yendo en cada lado menor, un exágono de poca altura, de los que dos de ellos poseen escotadura semicircular facilitadora de la apertura, poseyendo en los extremos solapas, sencilla en uno y doble en el otro, armándose por plegado, como se ha dicho, en un cuerpo paralelepípedo con salientes prolongación de sus caras verticales menores, formando triángulos.

60

2ª.- "ENVASE DESPLEGABLE".

65

Tal y como se ha descrito en la memoria que antecede, representado en el dibujo que se acompaña y para

113039

22 ABR



los fines que se han especificado.

Consta la presente memoria descriptiva de cuatro hojas escritas a máquina por una sola cara.

Madrid, 22 de Abril de 1965

22 ABR

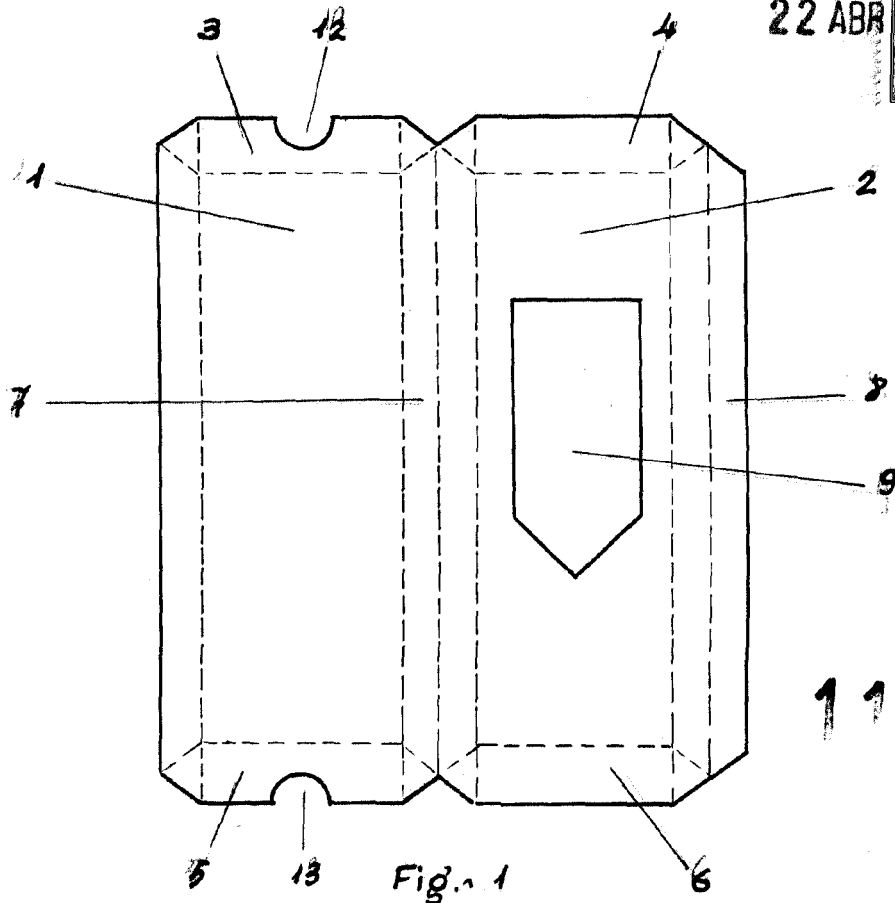

113039

Fig. 1

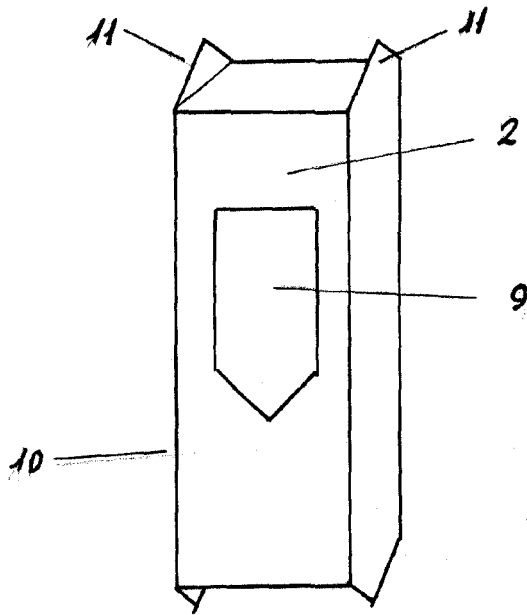

Fig. - 2

Escala variable.

212.465  
*[Handwritten signature]*

LAKINI