

5 ABR 1985



113019

MODELO DE UTILIDAD

por 20 años

A favor de D. MANUEL JANÉ VIDAL, de nacionalidad española, residente en Barcelona, Cartagena, 203.  
por: "CHASIS PLEGABLE PERFECCIONADO PARA COCHES-SILLA".

MEMORIA DESCRIPTIVA

El presente modelo de utilidad se refiere a un chasis plegable perfeccionado para coches-silla.

Se particulariza el modelo, por el hecho de que el chasis una vez plegado ocupa menor espacio en el sentido de su altura, con respecto a los chasis para coches-silla de tipo similar conocidos hasta la fecha.

Ello representa como es lógico, una indudable ventaja, por facilitar su transporte, en especial cuando se sube a un vehícuo, pues cuanto menor espacio ocupe,

5 ABR. 1965



más fácil resulta de manejarlo y de ubicarlo en cualquier rincón del mismo.

A dicho efecto, se ha organizado el chasis de modo que al plegarse el coche-silla, los extremos de las tijeras del mismo se adaptan a los extremos correspondientes del bastidor superior del chasis que soporta el cuerpo de la silla, para lo cual dichos extremos presentan un acomodamiento que permite plegar el chasis en forma más ajustada, y efectuándose el bloqueo de la posición desplegada de uso, entre el tramo superior del bastidor y el manillar.

Para la mejor comprensión de la presente memoria descriptiva, se acompaña una hoja de dibujos, en los que se ha representado un caso práctico de realización, que se cita a título de ejemplo no limitativo del alcance de este modelo de utilidad.

En los dibujos:

La figura 1, muestra una vista de un chasis del indicado tipo, en posición semiabierto.

La figura 2, representa un detalle del propio chasis, en posición cerrada o plegada.

La figura 3, ilustra la forma en que quedan situados y retenidos los extremos del bastidor, cuando el coche-silla está en posición de uso.

Comprende el chasis plegable, dos juegos de tijera -1- contruidos de pletina y articulados dos de sus extremos superiores en el bastidor -2- del coche-silla, y los otros dos en el manillar tubular -4- en el cual va articulado asimismo el bastidor -2-, que está constituido por sendas pletinas laterales que presentan sus extremos terminados en un acodamiento hacia arriba -5- que, en combinación con la



curvatura en idéntico sentido -6- que presentan los extremos de las dos tijeras del chasis permiten el plegado del mismo en la forma indicada anteriormente.

5 La retención en posición de uso se efectúa en la forma comúnmente empleada en esta clase de chasis plegables, o sea, mediante la correspondiente anilla -7-, con la particularidad de que dicha retención se efectúa entre las pletinas -2- y el manillar -4-.

10 El modelo, dentro de su esencialidad, puede ser llevado a la práctica, en otras formas de realización, que difieran en detalle de la indicada a título de ejemplo, a las cuales alcanzará igualmente la protección que se recaba. Podrá, pues, fabricarse el chasis plegable de referencia, en cualquier tamaño y forma, con los medios y materiales más  
15 adecuados, por quedar todo ello comprendido en el espíritu de las reivindicaciones.

N O T A

Se reivindica como objeto del presente modelo de utilidad:

20 1.- Chasis plegable perfeccionado para coches-silla, que comprende dos juegos de tijera articulados por sus extremos en el bastidor del coche-silla y en el manillar del mismo, caracterizado esencialmente por el hecho de que el bastidor, constituido por dos pletinas laterales,  
25 presenta sus extremos terminados en un acodamiento hacia arriba, que, en combinación con la curvatura que en idéntico sentido presentan los extremos de las dos tijeras del chasis articulados al manillar, permiten el plegado de dicho chasis de modo que ocupe el mínimo espacio en sentido de  
30 su altura con la particularidad de que el bloqueo de la

- 4 - 113019 - 5 ABR. 1965



posición desplegada del chasis se realiza entre las pletinas laterales del bastidor y el manillar.

2.- CHASIS PLEGABLE PERFECCIONADO PARA COCHES-SILLA.

Consta la presente memoria descriptiva de cuatro hojas, mecanografiadas, foliadas, numeradas y escritas por una sola cara, acompañada de una hoja de dibujos.

Barcelona, para Madrid, a 5 de Abril de 1965.

MANUEL JANÉ VIDAL

P. A.

MANUEL DE RAFAEL  
P.R.

113019



Fig. 1

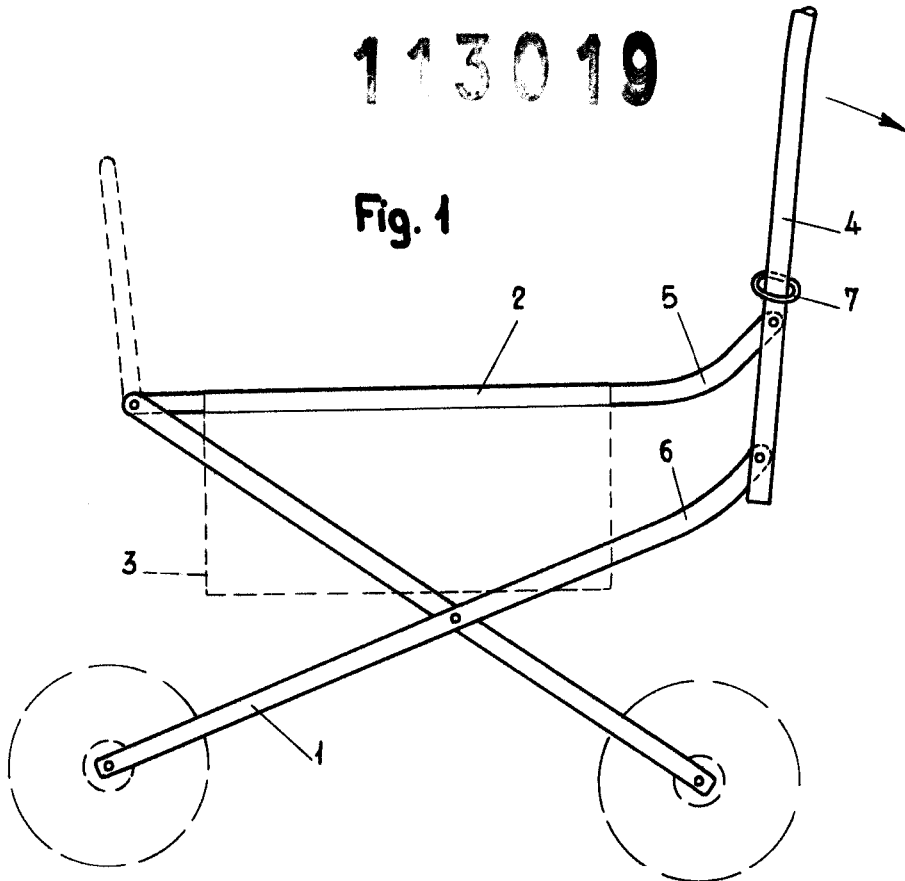

Fig. 3

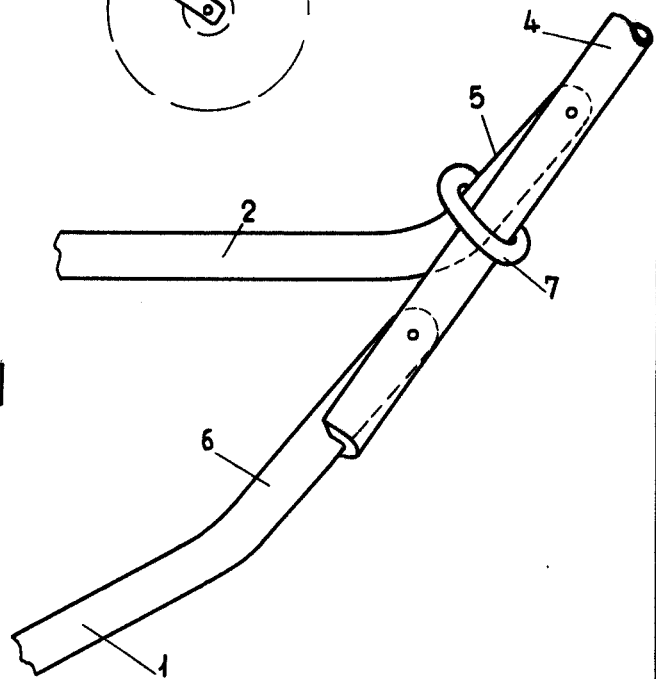
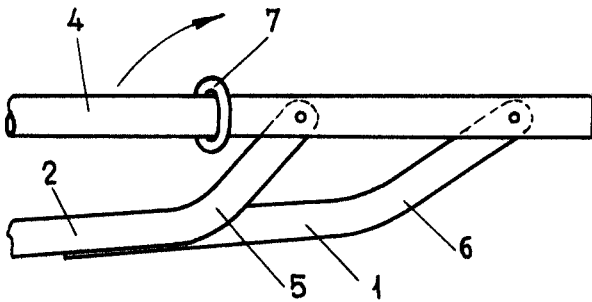

Fig. 2



Barcelona, 5 Abril 1965  
pa.

MANUEL DE RAFAEL  
P.P.