



3

113015

M O D E L O  
D E  
U T I L I D A D

a favor de ESTAMPADOS DEL BESÓS, S. A., entidad española, domiciliada en San Adrián del Besós (Barcelona), Calle Alarcón, 93, por "TAPA PARA ENVASES".

- . -

MEMORIA DESCRIPTIVA

5. La presente invención se refiere a una tapa para envases del tipo laminar semirígido con paredes laterales angulares, la cual gracias a sus especiales características es de resultados muy superiores a las similares del mercado.

10. La tapa en cuestión consiste, en líneas generales, en una lámina provista de líneas de plegado que determinan dichas paredes angulares, y fuelle de refuerzos, en las esquinas de las mismas que llevan respectivas pestañas superponibles intermitente y

113015

3



5. portadoras en sus extremos de un dispositivo de encaje complementario. Dicha lámina está dotada como característica más importante, en su pared superior de una amplia abertura, cerrada por una hoja transparente y elástica que queda tensada, cubriéndolo las paredes laterales y sus pestañas superpuestas.

10. Los dibujos adjuntos muestran, a título de ejemplo, no limitativo del alcance de la presente invención, una forma preferida de llevarla a la práctica, en representación esquemática.

15. En dichos dibujos, la figura 1 es una perspectiva que permite apreciar la lámina parcialmente plegada para formar la tapa; la figura 2 corresponde a un detalle en perspectiva de la tapa, y la figura 3 se refiere a un detalle en sección longitudinal alzada de la propia tapa.

20. Esta realización comporta una lámina rectangular provista de una pluralidad de líneas de plegado constituyentes de una pared superior -1- con cuatro paredes laterales, dos de ellas longitudinales -2- y dos extremos -3-.

Estas cuatro paredes laterales presentan porciones esquineras formando fuelle de refuerzo -4-.

25. De las paredes longitudinales -2- no derivan respectivas pestañas -5-, mientras que las paredes extremas -3- ostentan sendas pestañas -6-, quedando todas estas pestañas superpuestas por plegado a la cara interna de dichas paredes.

113015



65

5. Las pestañas longitudinales -5- tienen en sus extremos sendos entrantes -7-, con los que se combinan lengüetas complementarias -8- previstas en las extremidades de las pestañas -6-, quedando de esta manera las paredes laterales conectadas entre sí.

10. La pared superior -1- ostenta una amplia abertura rectangular -9- cerrada por una hoja transparente y elástica -10- que cubre las paredes laterales y va solapada a las pestañas -5- y -6-, quedando dicha hoja perfectamente tensada.

Se desprende fácilmente de lo antedicho la facilidad de fabricación y de montaje determinadas por el empleo del objeto del presente registro.

15. Serán independientes del objeto de la invención los detalles y características accesorias empleadas en su puesta en práctica y, en general cuanto no altere la esencialidad de las siguientes reivindicaciones.

- . -

#### N O T A

Se reivindica como objeto del presente modelo de utilidad:

20. 1. Tapa para envases, caracterizada esencialmente por estar constituida por un marco de sección transversal angular, adaptable sobre la boca del envase a cerrar y sobre el cual se halla tensada una lámina

113015



transparente, la cual rodea exteriormente las paredes laterales de dicho marco y se halla fijada a las caras internas de las mismas.

5. 2. Tapa para envases, según la reivindicación 1, caracterizado por el hecho de que el marco está formado por una lámina provista de una abertura central y fuelle de refuerzo, cuyas paredes tienen respectivas pestañas superponibles interiormente y portadora en sus extremos de un dispositivo de encaje complementario.

10. 3. Tapa para envases.

La presente memoria consta de cuatro hojas foliadas escritas a máquina por una sola cara.

Barcelona, 3 de abril de 1965.

ESTAMPADOS DEL BESOS, S.A.

p.a.

L. PONTI

S.A.



Fig. 1

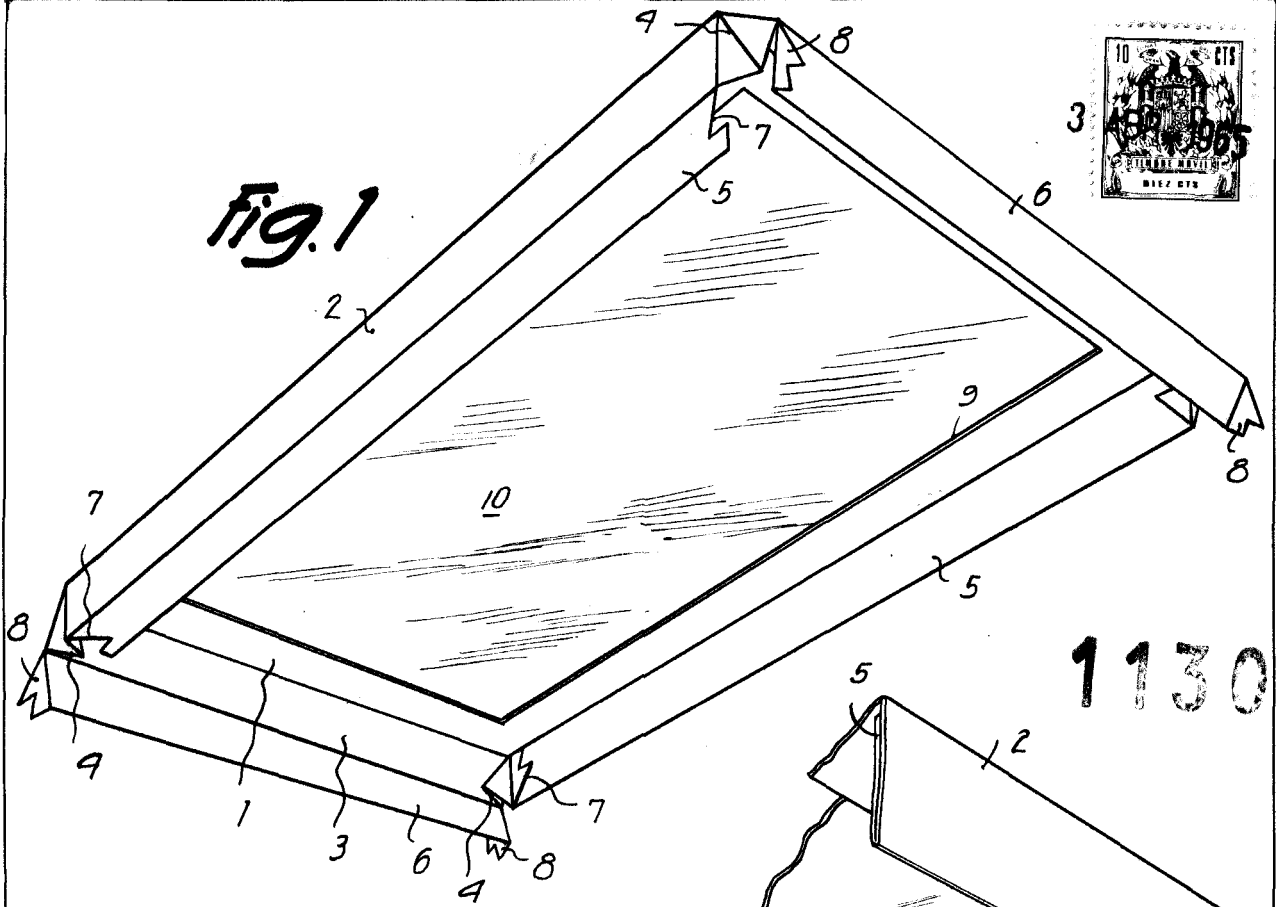

Fig. 2

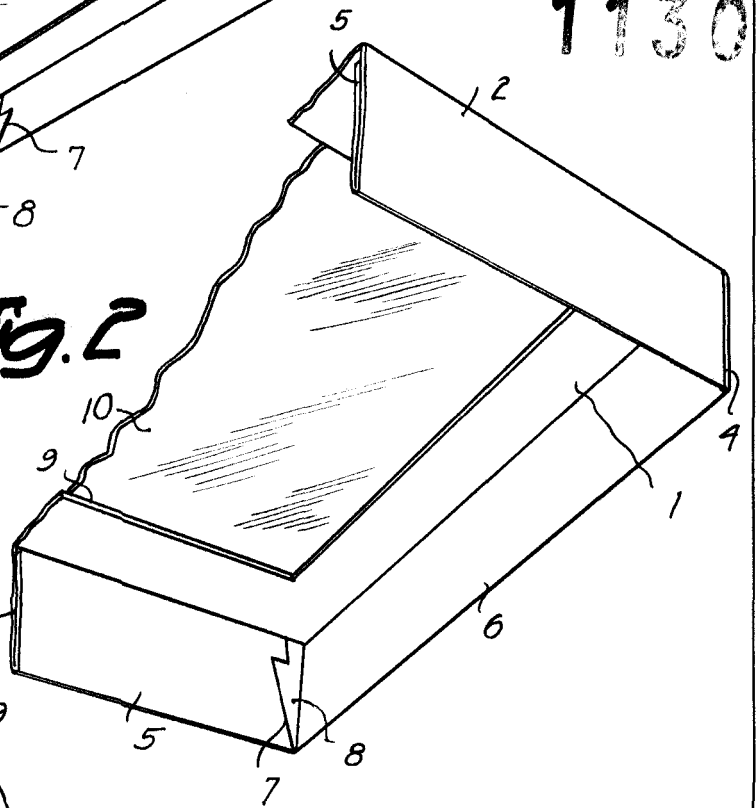
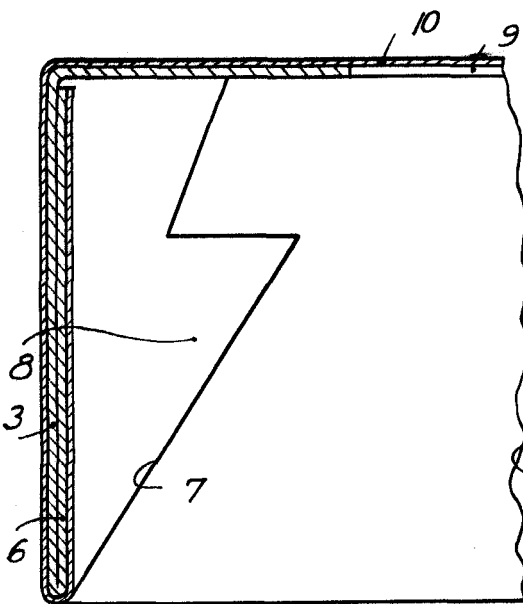

Fig. 3



113015

BARCELONA, 3 ABR 1965  
ESTAMPADOS DEL BESÓS, S. A.  
P. A.

I. PONTI  
D. P.

12021