

113009



- 3 ABR.

113009

MODELO DE UTILIDAD

por 20 años

por "UN CALENDARIO DE SOBREMESA", a favor de D. Otto Reuss Holzenhauer, de nacionalidad alemana, domiciliado en Barcelona, Princesa, 3, 5º D .

=====

MEMORIA DESCRIPTIVA

Se refiere el presente Modelo de utilidad a un calendario de los del tipo de sobremesa, que aporta notables y sensibles mejoras de orden funcional, constructivo y práctico, sobre las diversas realizaciones de calendarios de tal tipo ejecutados hasta el momento.

5.

En efecto, es sabido que dichos calendarios están constituidos por un bloque de hojas, dotadas de sendos taladros en uno de sus laterales para su paso a través de unos puentes en "U", enclados en una plataforma de

113009

soporte del calendario.

Este tipo de calendario es, indudablemente, uno de los más satisfactorios, ya que su configuración es la más adecuada para la labor que han de desarrollar, pero presenta el inconveniente de resultar muy monótono, ya que todas sus hojas o páginas van impresas exclusivamente con la fecha y una reproducción en pequeño del mes.

El presente Modelo da a conocer una nueva realización de dicho calendario que adopta el mismo formato, tanto en tamaño y disposición de hojas, como incluso en la impresión de ellas en lo que se refiere a las hojas indicadoras de las fechas. Ahora bien, sin embargo, aporta como ventaja importante sobre ellos, el ir dotado, alternativamente, de unas hojas impresas por ambas caras de motivos fotográficos, como vistas de ciudades, paisajes, etc., lo cual en primer lugar, rompe la monotonía del calendario por el carácter estético que le comunica, y en segundo lugar, supone un aliciente para coleccionistas, por ejemplo, que pueden ir archivando dichas láminas conforme se vaya cambiando de calendario.

Para su mejor comprensión, nos vamos a referir a continuación a un dibujo que se adjunta a la presente memoria y que representa, a título de ejemplo explicativo, no limitativo, un calendario de sobremesa, realizado de conformidad con el presente Modelo.

En dicho dibujo, la figura 1 es una vista en perspectiva del calendario en cuestión, mostrando la disposición que resulta cuando la hoja ornamental está situada a la izquierda, mientras que en la figura 2 se muestra lo propio con la referida hoja en la derecha.

La figura 3 muestra en perspectiva y por separado, los

dos tipos de hojas que lleva dicho calendario.

Según tales figuras, el calendario de sobremesa objeto del presente Modelo pertenece al tipo que comprende un bloque de hojas, dotadas de unos taladros -1- y -2- para pasar por unos puentes -3- y -4- en forma de "U" invertida, anclados a una plataforma -5- donde suele situarse, un rebaje -6- para disposición del elemento escritor.

5.

La característica esencial del actual Modelo radica en que el bloque referido lo componen dos tipos de hojas -7- y -8-, unas -7- que llevan en cada una de sus caras una fecha -9- así como una reproducción -10- de uno o varios meses.

10.

Las otras hojas -8- van impresas por ambas caras con reproducciones artísticas -11- para servir de ornamentación, o como motivo coleccionista, conforme se cambie de calendario.

15.

Como se puede observar, al situar en una hoja dos fechas consecutivas, se consigue que el conjunto del calendario posea un número de hojas igual al que ahora poseen, ya que en la actualidad cada hoja lleva una sola fecha.

20.

Todo cuanto no afecte, altere, cambie o modifique la esencia del calendario descrito, será variable a los efectos del actual Modelo.

25.

N O T A.

Se reivindica como objeto de este registro por Modelo de utilidad:

30.

1.- Un calendario de sobremesa, caracterizado esencialmente por estar compuesto por un bloque de hojas que, alternativamente, llevan impreso, unas de ellas dos fechas consecutivas, una por cada cara, y las otras, reproducciones ar

tísticas que rompen la monotonía del calendario y pueden ser coleccionadas conforme se vaya cambiando de calendario.

Sean cuales fueren las circunstancias que concurren en la esencialidad del Modelo de utilidad definido en la

5. anterior reivindicación, cuyo objeto es:

2.- "UN CALENDARIO DE SOBREMESA".

Consta la presente memoria de cuatro hojas foliadas, mecanografiadas por una sola cara y de los dibujos adjuntos.

10. Barcelona, - 3 ABR 1965

P.A. de D. Otto Reuss Holzenhauer,

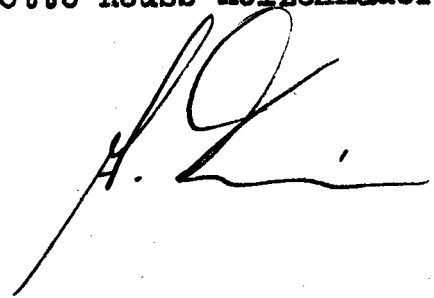

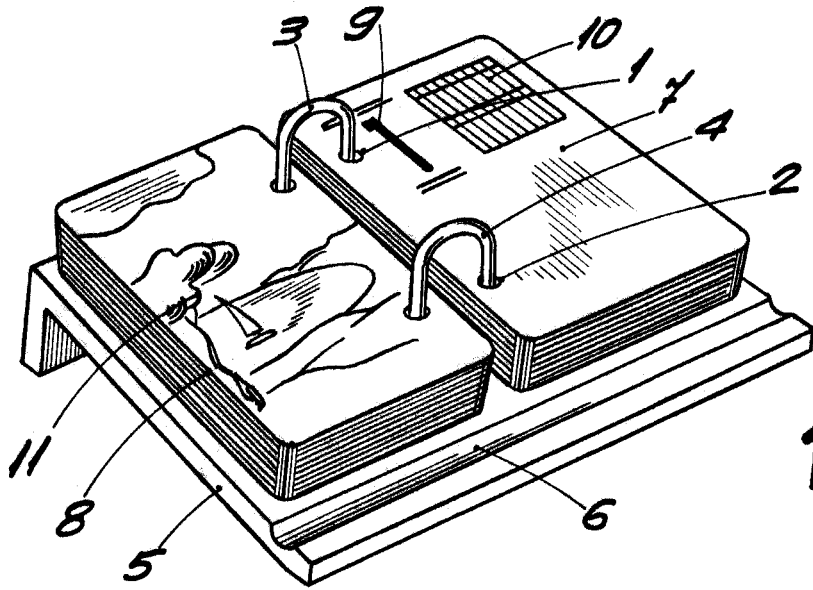

113009

Fig. 1

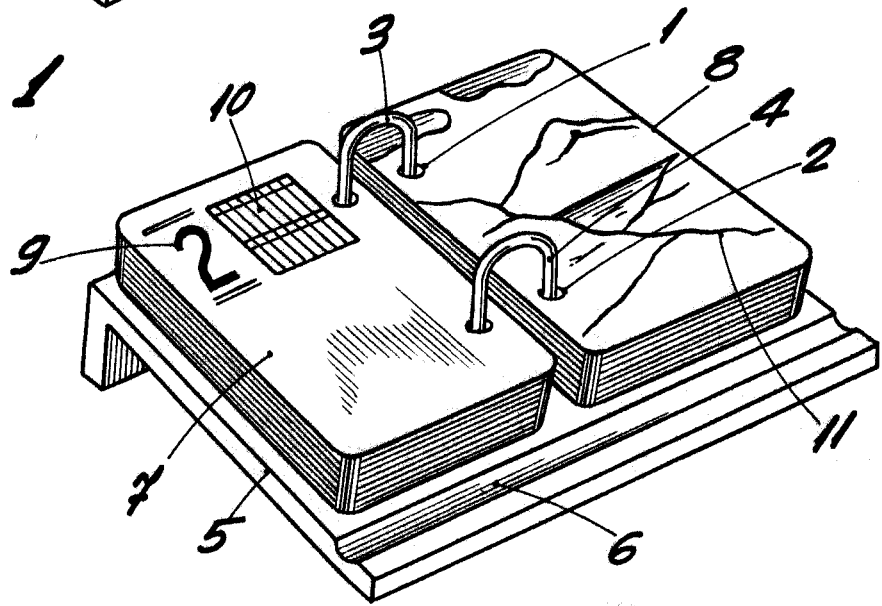

Fig. 2

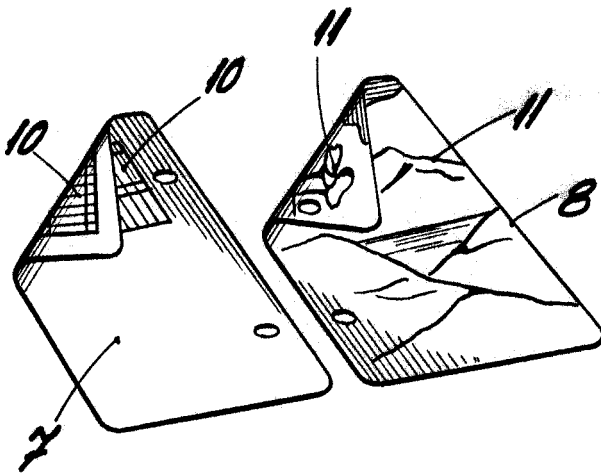

Fig. 3

BARCELONA, - 3 ABR 1955
P. A.

A handwritten signature in black ink, likely of the inventor or a representative of the company.