



1943

MODELO DE UTILIDAD

=====

112969

MEMORIA DESCRIPTIVA

Sobre:

" DISPOSITIVO INYECTOR DE SUPOSITARIOS "

-----

Solicitante: Don Fernando GODOY GODOY, de nacionalidad española, domiciliado en Grupo Gº Franco, Bº 11, MALAGA.

-----

112969



La presente memoria descriptiva, tiene como fin la declaración sobre la que ha de recaer el privilegio de explotación industrial y comercial exclusiva en territorio nacional de un Modelo de Utilidad que, como el enunciado

5. indica, trata de un dispositivo inyector de supositorios.

La finalidad del presente dispositivo, es la de facilitar la introducción del supositorio de forma mecánica, suave y sin que para nada tenga que acompañarse de la manipulación normal y desagradable que hasta ahora viene

10. practicándose en estos tratamientos.

Está constituido esencialmente por tres piezas básicas que, forman un conjunto del émbolo, cilindro y corona de retención de carga, encajados convenientemente entre sí, de configuración y material apropiados. Dicho émbolo,

15. que en su regueso circular exterior recibe la presión inicial del dedo manipulador, en su extremo opuesto de deslizamiento por el interior del cilindro o depósito de carga del supositorio, posee una hendidura circular y cónica con vértice en el eje longitudinal de aquel, lo que le permite

20. centrar la posición del supositorio a su presionamiento cualquiera que sea su sección o grueso y la posición defectuosa adquirida inicialmente en su colocación, quedando retenido el extremo opuesto de aquel por las pestañas de proyección simétricas que irradian de la corona circular que

25. ajusta porpestañamiento apropiado en la parte posterior

112969



- del cilindro, formando un conjunto de terminación ovoide y contextura de material suave que evitará erosiones o roces molestos durante su manipulación de inyectado; para lo cual, con sólo entreabrir ligeramente las nalgas del
5. enfermo a supositar y apoyar sobre su ano el borde circular de la corona de retención, bastará una ligera y suave presión del émbolo para introducir correcta y cómodamente el citado supositorio, evitándose así la manipulación poco higiénica y desagradable hasta ahora practicada en las
10. aplicaciones de estos tratamientos. El extremo anterior del cilindro, lo constituye un regrueso o reborde de configuración circular apropiada que servirá de apoyo a los dedos entre los que se afiance el dispositivo para realizar la manipulación de inyectado.
15. Con el fin de facilitar la interpretación más exacta del modelo de utilidad, en los dibujos complementarios de la presente exposición, se representa una forma práctica para su realización industrial que se incluye únicamente a título de ejemplo y por consiguiente, sin caracter
20. ter exhaustivo sino meramente informativo.
- La figura 1, representa un corte esquemático sobre el eje longitudinal del dispositivo y piezas que lo constituyen.
- La figura 2, es una perspectiva sobre su conformación de conjunto exterior.
- 25.

112969



19 AB

Como se muestra en las citadas figuras, el conjunto básico del dispositivo está formado por el émbolo cilíndrico 1 que presenta cierto regrueso circular en su extremo posterior 3, con cierta hendidura cónica 10 en su extremo de deslizamiento anterior 5, que sirve de corrector de posición al supositorio 9 una vez introducido este en el interior del cilindro o depósito de aprovisionamiento 2 antes de encañonar el citado émbolo 1 por la sección circular ofrecida en su regrueso de sujeción 4 para su deslizamiento a través del interior de aquel, hasta sobresalir convenientemente en unos milímetros a los extremos de las pestañas de retención terminal 7, proyectadas en convergencia retráctil y flexibles que irradian de la corona circular 8, la cual, ajusta convenientemente por apestañamiento apropiado sobre el terminal del cilindro 6.

La figura 2, representa un aspecto exterior de su conjunto.

Descrita suficientemente la naturaleza del presente modelo de utilidad, así como una forma práctica para su realización industrial, únicamente cabe añadir que, el conjunto y partes constitutivas del todo, son susceptibles de introducir modificaciones, cambios de materia forma y disposición, en cuanto estas alteraciones no desvirtuen el fundamento esencial del mismo y las características esenciales de su proyección y uso.

1.12969



El solicitante, se reserva el derecho de extender esta demanda a los países extranjeros, reivindicando la misma prioridad de la presente solicitud al amparo del Convenio Internacional para la protección de la Propiedad Industrial.

5.

N O T A

El Modelo de Utilidad, que se solicita por veinte años, para España, de acuerdo con la vigente Legislación, deberá recaer sobre: "DISPOSITIVO INYECTOR DE SUPOSITORIOS", según las características esenciales de las siguientes

10.

R E I V I N D I C A C I O N E S

1ª.- Dispositivo inyector de supositorios, caracterizado esencialmente porque comprende una cobertura cilíndrica, abierta por ambos extremos y que en el anterior y ajustando por medio de una pestaña apropiada, ajusta una corona anular que comporta radialmente una serie de pestañas flexibles y de efecto retráctil que convergen en su terminal y que facilitan la sujeción eventual del supositorio, existiendo en el extremo anterior del cuerpo cilíndrico referido, un rebordé que establece una base de apoyo digital en la fase de manipulación.

2ª.- Dispositivo inyector de supositorios, según la anterior reivindicación, caracterizado esencialmente porque comprende la disposición de un émbolo, ajustado en el interior del cilindro descrito, que presenta en su extremo saliente una base circular provista como medio de presión

112969

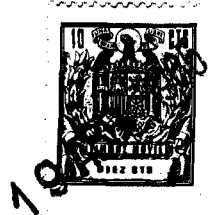

y en el extremo alojado, un rebaje cónico que sirve de corrector de posiciones defectuosas en la cámara de carga construída en el cilindro.

3ª.- DISPOSITIVO INYECTOR DE SUPOSITORIOS.

5. Según queda sustancialmente descrito en la presente memoria que consta de seis hojas, escritas a máquina por una sola cara y dibujos.

Madrid, 19 de Abril de 1965

Don FERNANDO GODOY GODOY  
P. P.

FRANCISCO GARCIA CABRERIZO  
P. P.

112969

10  
19 ABR 1965  
10 Ptas  
ESTADO ESPAÑOL  
DIEZ CTS

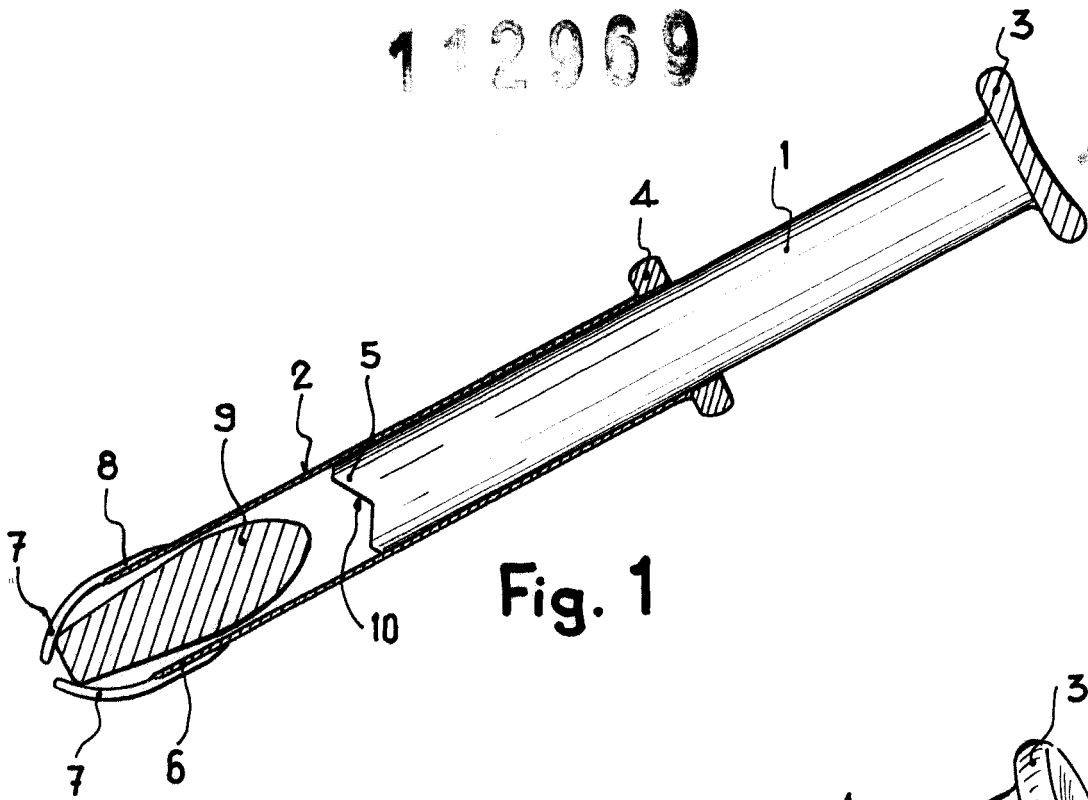

Fig. 1

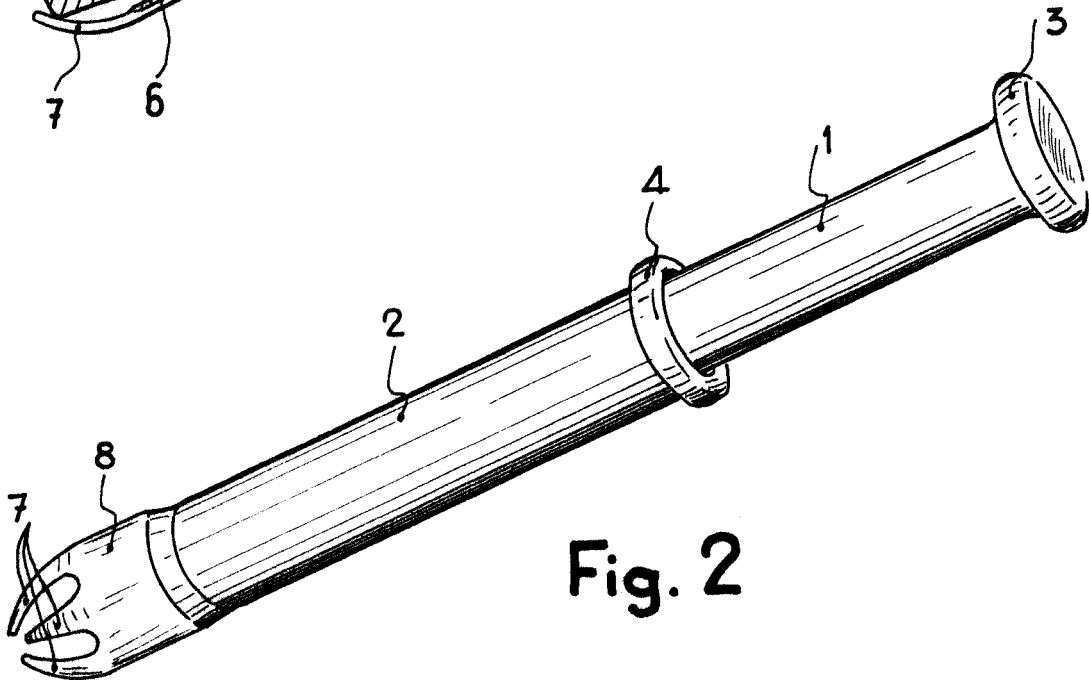

Fig. 2

Madrid, 19 ABR. 1965

FERNANDO GODOY GODOY

P. P.

FRANCISCO GARCIA CABRERIZO

P. P.

ESCALA VARIABLE