



112881

M O D E L O
D E
U T I L I D A D

por "ENVASE EXPOSITOR", a favor de la firma española DISEÑADORES
COMERCIALES, S.A., domiciliada en BARCELONA, calle de Provenza,
núm. 267.

= . =

MEMORIA DESCRIPTIVA

El presente modelo de utilidad se refiere a un envase
expositor.

- En esta invención se ha previsto un proceso de troque-
lado y plegado en el cartón o cartulina que entran en la con-
fección del envase, de tal manera que la tapa sea corrediza
5. sobre los laterales de la caja formando una cubrición deslizan-
te merced a dos puentes laterales que forman parte de la misma
y estableciendo un juego de plegado del cuerpo de la tapa sobre
el cuerpo de las puentes, de manera que, en una posición ele-
10. vada, pueda quedar esta tapa adecuadamente inclinada y apoyada



112881

por sus bordes sobre los de la caja, y siempre retenida por el juego de puentes de deslizamiento a fin de que, una vez abatido pueda cerrar por los laterales hasta llegar a tapar el hueco de la caja.

5. Con el fin de facilitar la explicación se acompaña a la presente memoria una lámina de dibujos en la que se ha representado un caso de realización que se cita a título de ejemplo.

En el dibujo:

10. La figura 1, manifiesta en esquema, las maniobras propias para el cierre y el armado de la tapa del envase expositor.

La figura 2 indica el resultado de la tapa abierta y asegurada para su función expositora.

15. Según las figuras indicadas, se aprecia en 1, el envase propiamente dicho, sobre el cual monta a manera de tunel una tapa corrediza 2, con la que se efectúa el cierre completo.

20. Los laterales de la tapa 2, presentan un corte oblicuo 3 que desde un lado al opuesto presenta la arista de hendido 4 y por la parte inferior se continua el corte 3 con otro transversal 5 que deja una solución de continuidad en la base exterior.

25. Según lo expuesto, la apertura del envase se efectúa por deslizamiento de la tapa 2, según flecha F, hasta que el hendido 4 se salga de la guía. En este momento se hace girar la tapa sobre el hendido, flecha F' y se avanza el conjunto de la misma, según la flecha F" hasta su retención sobre los costados de la caja, apoyando los lados de la tapa en la zona de corte sobre los cantos de los bordes de la caja.

30.

112881



Para obtener esta realización, se procede a troquelar la pieza que ha de ser tapa del envase, según un desarrollo que pueda abarcar por las dos caras y laterales al cuerpo de la caja, se practica en esta pieza troquelada cuatro hendidos longitudinales y uno transversal cerca de uno de los bordes, se practica en los extremos de este hendido transversal dos cortes oblicuos, uno en cada lado, prolongando estos cortes hacia ambos lados para que al doblar resulte una solución de continuidad en la parte inferior.

5. En estas condiciones se dobla y pliega esta pieza por los hendidos longitudinales, para formar una tapa-tunel dentro de la cual se desliza la pieza caja.

10. El hendido transversal practicado en posición cercana al borde superior, permite el levantamiento del cuerpo de la tapa, desligándolo de la acción deslizante de la que solo participan las zonas menores de la parte cortada que mantienen la ligazón.

15. El modelo, dentro de su esencialidad, puede ser llevado a la práctica en otras formas que difieran en detalle de la indicada a título de ejemplo en la descripción. Podrá pues, fabricarse el envase de referencia, en cualquier tamaño con los materiales más adecuados por quedar todo ello comprendido dentro del espíritu de las reivindicaciones.

= . =



112881

N O T A

Descrito el objeto y utilidad de la invención, lo que se declaran como no divulgado ni practicado en España, comprende las siguientes reivindicaciones:

5. 1. Envase expositor, de la clase que comprenden un cuerpo de caja porta objetos y una tapa que se mantiene en posición elevada y fija, caracterizado esencialmente por el hecho de presentar la tapa deslizable del envase sendos cortes oblicuos laterales que se prolongan por la parte inferior de la misma en un corte único normal.
10. 2. Envase expositor, según la anterior reivindicación, caracterizado por el cuerpo lateral o caja del envase mantiene rígida a la tapa, cuando está en posición cerrada, pero al abrirse por deslizamiento y llegar la zona cortada de la tapa fuera del límite del cuerpo, permite el doblado de la misma sobre una línea de hendido que une los cortes, pudiéndose situar gracias a ello el borde seccionado de esta tapa apoyado sobre los bordes del cuerpo del envase, quedando la misma en posición inclinada.
15. 3. Envase expositor.
- 20.

Según se describe y reivindica en la presente memoria que consta de cinco hojas, foliadas y escritas a máquina por



112881

una sola de sus caras, acompañadas de una lámina de dibujos.

Madrid, a 20 NOV. 1984

DISEÑADORES COMERCIALES, S.A.

p. a.

JAIME ISERN

p. p.





112881

Fig. 1

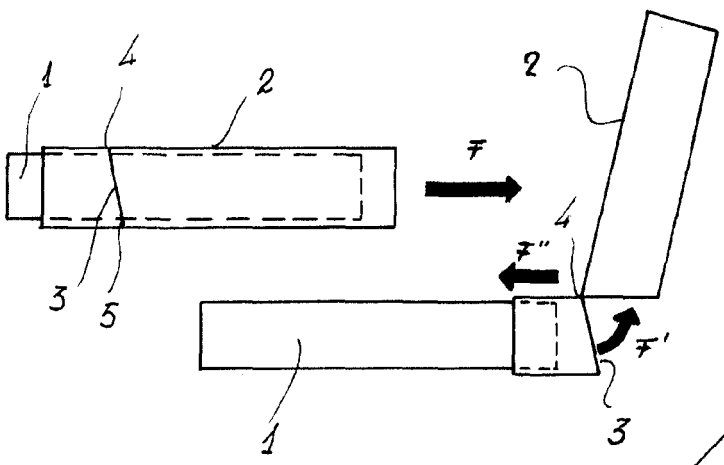
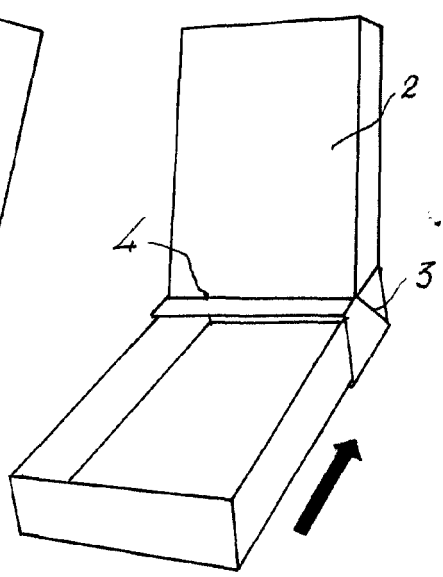

Fig. 2



Madrid, Jaime Isern
P.P.