

21 MAR 1939



112856

MODELO DE UTILIDAD

por 20 años

A favor de D. MANUEL JANÉ VIDAL, de nacionalidad española, residente en Barcelona, Cartagena, nº 203. - - -
por: "RESPALDO ABATIBLE PARA COCHES-SILLA INFANTILES".

MEMORIA DESCRIPTIVA

El presente modelo de utilidad se refiere a un respaldo abatible para coches-silla infantiles.

Más concretamente concierne el modelo, a un respaldo que se dispone en el cabezal de los coches-silla para niños, el cual se mantiene levantado o sea en posición de uso, mediante un sistema de retención que presentan los extremos del bastidor en que va articulado el respaldo.

5.

Para la mejor comprensión de la presente memoria descriptiva, se acompaña una hoja de dibujos, en los que se ha representado un caso práctico de realización, que se ci-

10.

31 MAR 1953



ta a título de ejemplo no limitativo del alcance de este modelo de utilidad.

En los dibujos:

5. La figura 1, muestra un respaldo abatible del indicado tipo.

La figura 2, representa un detalle ilustrativo del sistema de tope y retención del respaldo.

10. Consiste el respaldo en un marco tubular en "U" 1 en el que va aplicado el respaldo propiamente dicho 2 cuyo marco va articulado en los extremos de los laterales superiores 3 y 4 del bastidor del coche-silla, los cuales presentan unos topes de retención y apoyo del respaldo, constituidos por un dobles 5 hacia el interior, los cuales limitan el ángulo de giro del respaldo cuando se levanta, 15. a fin de que se mantenga en posición sensiblemente vertical.

Cuando no se usa, se abate este respaldo sobre el bastidor, para que no represente estorbo alguno.

20. El modelo, dentro de su esencialidad, puede ser llevado a la práctica, en otras formas de realización que difieran en detalle de la indicada a título de ejemplo, a las cuales alcanzará igualmente la protección que se recaba. Podrá, pues, fabricarse el respaldo de referencia, en cualquier tamaño y forma, con los materiales y medios más adecuados, por quedar todo ello comprendido en el espíritu de 25. las reivindicaciones.

N O T A

Se reivindica como objeto del presente modelo de utilidad:

30. 1. Respaldo abatible para coches-silla infanti-

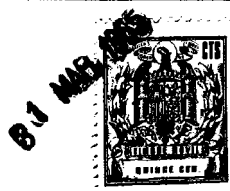

les, consiste en un marco en "U" con su correspondiente elemento de respaldo, caracterizado por estar articulado en los extremos de los laterales superiores del bastidor del coche-silla, de modo que al levantarse para situarlo en posición de uso, queda retenido y se apoya en unos topes de retención que presentan dichos extremos, que limitan el ángulo de giro del respaldo hasta un límite adecuado para su función, o sea, en posición levantada.

10. 2. RESPALDO ABATIBLE PARA COCHES-SILLA INFANTILES.

Consta la presente memoria descriptiva de tres hojas, mecanografiadas, numeradas, foliadas y escritas por una sólo cara, acompañada de una hoja de dibujos.

Barcelona, para Madrid, 31 MAR 1965

MANUEL JANÉ VIDAL.

P. A.

A handwritten signature in dark ink, appearing to read 'Mané Vidal', written over a horizontal line.



Fig. 1

112856

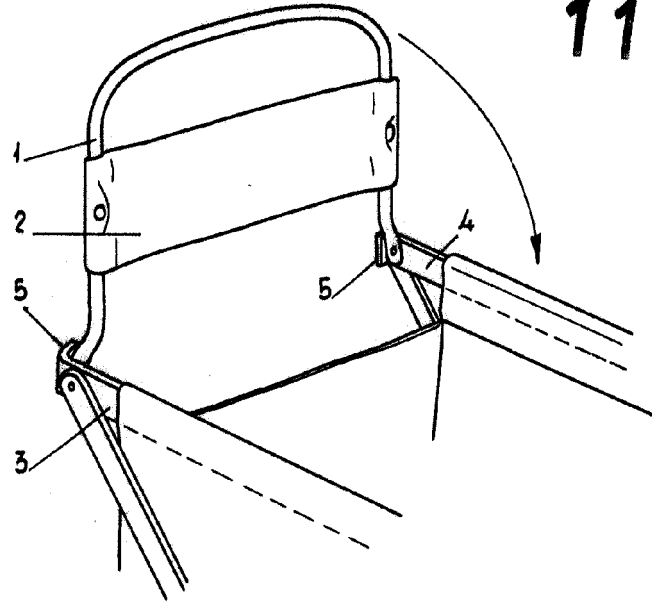
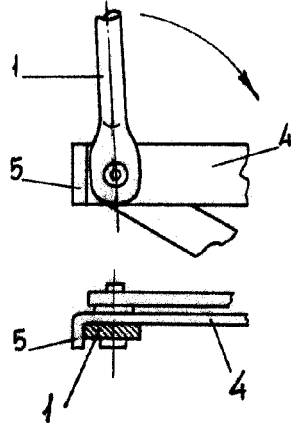

Fig. 2



Barcelona, 31 Mayo 1965
pa.