



112820 ✓

112820

112820

MEMORIA DESCRIPTIVA

que se acompaña a la solicitud

DE UN MODELO DE UTILIDAD

que se solicita por veinte años en España, a favor de Don Paulino BARBERA Barbera, de nacionalidad española, domiciliado en MADRID.- Salanero, 30.

p o r

"UN CHASIS RODANTE PARA TRANSPORTE DE CANOAS DE JUGUETERIA"

"="="="="="="="="="="="="="="="="

El presente registro de Modelo de Utilidad, concierne como su enunciado indica, a un chasis rodante para transporte de canoas de jugueteria, de acuerdo con la descripción detallada que del mismo se realiza, debiendo interpretarse siempre este concepto en su más amplio sentido y nunca en limitativo.

5

Este resultado industrial mejora notablemente todo cuanto sobre el particular se conoce y utiliza actualmente, tanto por su sencillez constructiva, como de aplicación resistencia, duración, estética y economía.

10

Para la debida comprensióneste objeto, se adjunta a la presente memoria descriptiva una hoja de planos en la que a título de ejemplo, se representan todas y cada una de las partes que lo forman y relación que guardan entre si.

15

En la citada hoja de dibujos queda representado: FIGURA PRIMERA.- Es una vista en planta superior



del transporte cuyo registro se preconiza.

20 FIGURA SEGUNDA.- Es una vista lateral del mismo, que lleva acondicionada una canoa y es remolcado por una auto-móvil.

En estas figuras y con el mismo valor en ambas, se aprecian las siguientes referencias.

25 1.- Soporte longitudinal, por cuyo terminal anterior -2- se fija el conjunto por medio de un taladro y un pivote al vehículo de remolque.

Este soporte va por su parte inferior perfilado, para refuerzo estructural.

2.- Es el enganche mencionado.

30 3.- Soporte posterior transversal que fija el eje de ruedas.

Este soporte posterior también va perfilado y a lo largo de su sección, va alojado el eje para que este no resulte visible.

35 4.- Erriostramientos que aseguran la cruceta -1-3- y refuerzan a la base de sustentación de la canoa correspondiente.

40 5.- Ruedas, acopladas en los terminales del correspondientes eje, y en el cual están montadas con facultad de separación.

Estas ruedas van guarnecidas parcialmente por aletas.

6.- Brazos basculantes, montados en la parte inferior y anterior de cada aleta.

45 La misión de estos brazos es servir de medio de fijación eventual a la canoa, según detalle de la figura 2ª del plano anexo, al fijarse por extremos de anclaje, sobre el borde del casco de la embarcación.

7.- Anclaje referido, formado por dos vástagos salientes que se fijan, sobre el citado borde del casco mencionado.



50

8.- Punto de apoyo de la embarcación por su quilla que va acoplado en forma giratoria en el tercio anterior del soporte -1-.

55

Descrita suficientemente la naturaleza del Modelo se hace constar expresamente que cualquier modificación de detalle que se introduzca en el mismo, se considerará incluida dentro de esta protección, en tanto que no altere o modifique esencialmente su finalidad característica.

N O T A  
"="

Por último, se declaran de novedad y utilidad, las siguientes:

R E I V I N D I C A C I O N E S  
"="

60

1ª.- Un chasis rodante para transporte de canoas de juguetería, caracterizado esencialmente, porque comprende la disposición de un soporte longitudinal, inferiormente perfilado y que por su parte anterior presenta un medio de enganche sobre el remolque correspondiente, estando fijado por su parte posterior en la parte central de otro soporte transversal también perfilado, que aloja al eje portador de ruedas desmontables, existiendo unos tirantes arriostreados que enlazan a unos soportes a efecto de refuerzo y amplitud de base de apoyo de la embarcación portada, presentándose un par de brazos bascuantes, acoplados en la parte anterior de las aletas de guarnición y por llevar en sus terminales libres, unos ganchos de anclaje, que fijan eventualmente a la canoa por su borde, presentando el soporte longitudinal en su tercio anterior, un punto de apoyo elevado y giratorio, para la fijación de la quilla de la canoa.

65

70

75

2ª.- UN CHASIS RODANTE PARA TRANSPORTE DE CANOAS DE JUGUETERIA.

Todo ello tal y como se describe en el cuerpo de la pre-



sente memoria y se reivindica en su nota.

Esta memoria descriptiva consta de cuatro hojas foliadas y mecanografiadas por una sola de sus caras y a dos espacios.

Madrid 10 de abril de 1.965

El Agente Oficial.

*José Luis Rodríguez Pomatta*  
P. P.

112820

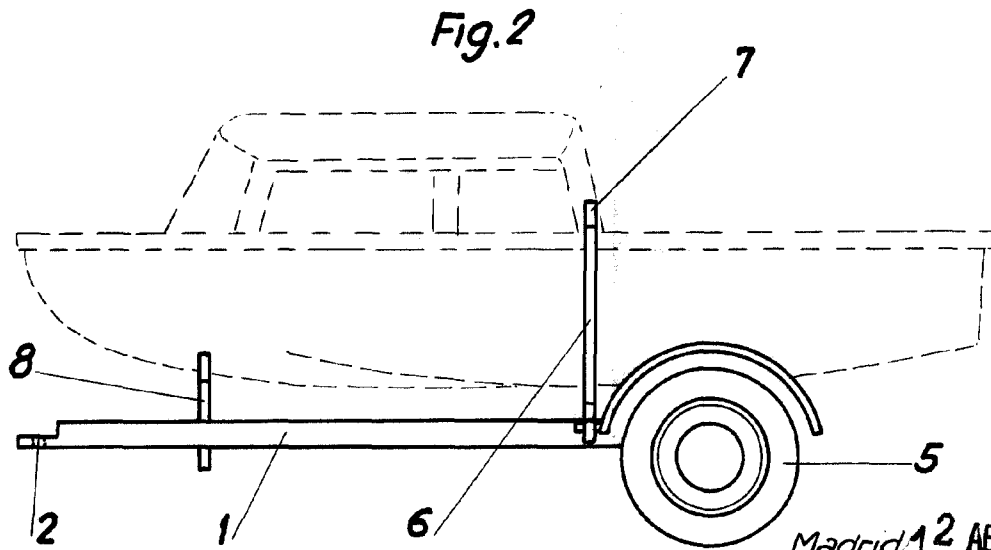
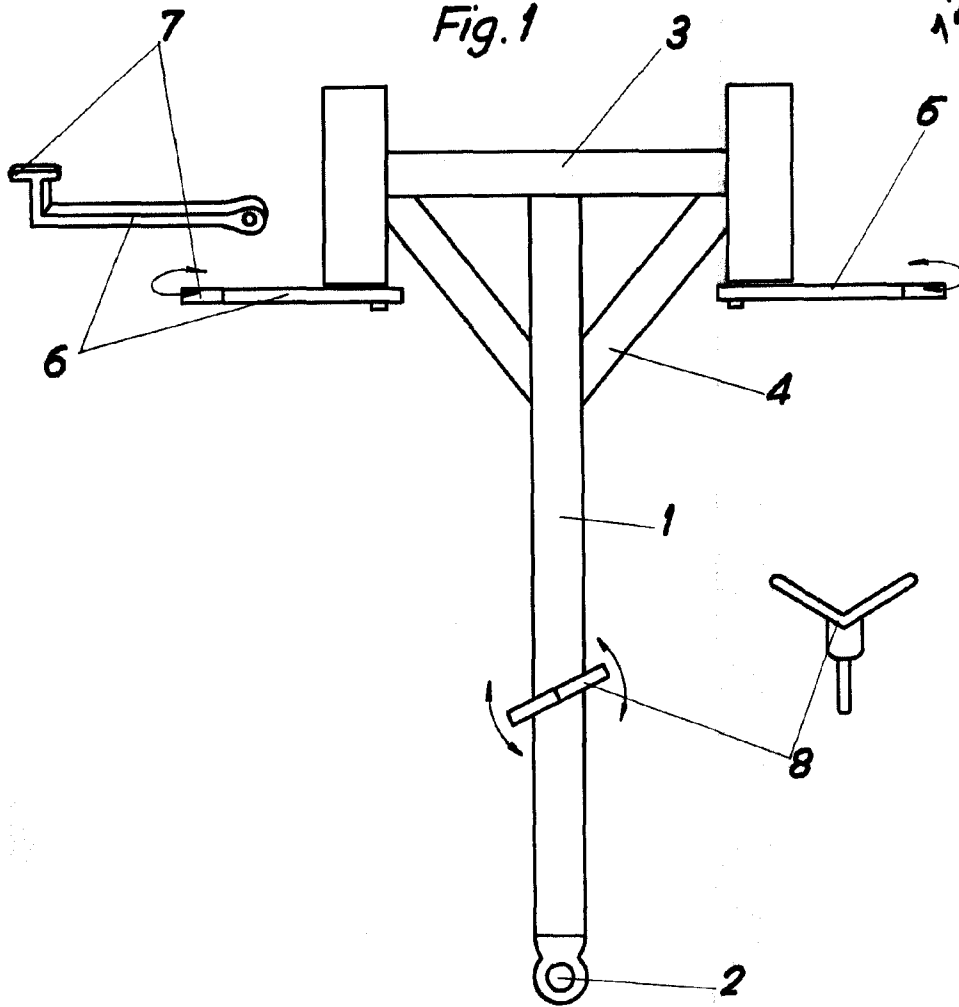

Escala variable.

Madrid, 12 ABR. 1965  
José Luis Rodríguez Pomales