

112783

10



112783

112783

- 1 -

MEMORIA DESCRIPTIVA

que se acompaña

a la solicitud de

registro de un MODELO DE UTILIDAD por veinte años en España, a favor de BAGOZ, S.L., residente en MADRID, Alfonso XII, nº 4, de nacionalidad española

por:

"UNA PERCHA-COMODIN PLANCHAPANTALONES "



5

La invención a que se refiere la presente memoria, constituye una novedad industrial con características y ventajas que la hacen merecedora del privilegio de explotación exclusiva que por ella se solicita, de acuerdo con las prescripciones del Estatuto vigente sobre Propiedad Industrial de 26 de Julio de 1.929, texto refundido, publicado el 30 de Abril de 1.930.

10

El presente registro de Modelo de Utilidad, concierne como su enunciado indica, a una percha-comodin planchapantalones, de acuerdo con la descripción detallada que de la misma se realiza, debiendo interpretarse siempre este concepto en su más amplio sentido y nunca en limitativo.

15

Este resultado industrial mejora notablemente todo cuanto sobre el particular se conoce y utiliza actualmente, tanto por su sencillez constructiva, como de aplicación, funcionamiento, resistencia, indeformabilidad, estética y economía.

20

Para la debida comprensión de este objeto, se adjunta a la presente memoria descriptiva, una hoja de planos en la que a título de ejemplo, se representan todas y cada una de las partes que lo forman y relación que guardan entre sí.

25

En la citada hoja de dibujos que representa una vista en perspectiva de la percha-comodin cuyo registro se preconiza, se aprecian las siguientes referencias:

1.- Plano superior del mueble, previsto en posición vertical y transversal, que comporta un soporte -2-, propio para arrastre del mueble y para facilitar la colocación de algún efecto o prenda.

2.- Soporte mencionado.

30

3.- Base superior del comodín propiamente dicho, que presenta una bandeja acondicionada en un sector rebajado,



guarnecido de una capa de goma espuma o similar a efectos de proteccion antichoque, de relojes y piezas de joyeria y bisuteria que eventualmente contenga.

4.- Bandeja citada.

35

5.- Dispositivo de control termostatico, situado en un lateral de la base -3-, provisto de un piloto automatico y que por medio de un mando apropiado, conmuta, interrumpe y regula la caloría necesaria para el planchado del pantalon.

6.- Soporte del mueble, de disposicion vertical y paralela.

40

7.- Puntos de apoyo del mueble, dispuestos transversalmente y que aseguran la correcta posicion y estabilidad del conjunto.

8.- Sistema rodante orientable que facilita el desplazamiento del conjunto.

45

9.- Perchas extensibles dispuestas en la parte superior de ambos laterales y constituidas por barras dotadas en sus terminales de unas guarniciones apropiadas.

Estas perchas facilitan en los casos necesarios, la colocacion de las prendas diversas.

50

10.- Tapa anterior que cubre el frente del mueble, a excepcion de su parte superior.

Esta tapa va montada en forma abatible sobre bisagras correspondientes o dispositivo apropiado similar que permita el basculamiento de esta tapa, la que en la fase de cerrada, cubre totalmente a la prensadora-tensora del pantalon.

55

11.- Varillas o pletinas que actuan de tirantes para limitar la apertura de la tapa -10-.

12.- Banda prensadora-tensora y planchadora del propio pantalon, dispuesta en el interior del mueble y que comporta una disposicion de resistencias electricas o elementos apro-

60



piados de calentamiento para facilitar el planchado automatico del pantalon.

13.- Percha de hombreras, situada en la parte superior del mueble y montada sobre una pletina flexible.

65 El mueble presenta en su parte inferior una disposicion de varillas desmontables que actuan de medio de fijacion y tension de la banda de planchado.

70 Para fijar la base se coloca la percha verticalmente boca abajo, con la parte posterior y de manera que los agujeros de la base se encuentren enfrente de los agujeros de las patas metálicas. Se sujeta un extremo de la varilla de fijación con la mano derecha y se introduce la varilla de manera que pase a través del agujero de la pata metálica y en agujero de la base. A continuacion se levanta el otro extremo de la varilla y se introduce en el extremo ranurado de la pata metálica de enfrente.

75 Se coloca la segunda varilla de la misma forma a la inversa.

80 FUNCIONAMIENTO. Se levantan las palancas y se introduce el pantalon lo más posible. Se cierra la tapa -10- y se gira el interruptor temporizado a derechas hasta el tope. La luz piloto permanecerá encendida mientras esté dada la corriente. El interruptor temporizado cortará la corriente automaticamente. El pantalon puede retirarse en cuanto se ha cortado la corriente con el interruptor temporizado, o tambien pueden dejarse en la prensa durante el tiempo que se desee después, pero deben dejarse airear durante dos otros minutos después de retirarlos al fin.

90 El conjunto será fabricado en los materiales más apro-



piados y en las dimensiones más convenientes, no existiendo sobre el particular ninguna limitación.

95

Hecha la descripción precedente, es preciso añadir que los detalles de realización de la idea expuesta, pueden variar, sin que por ello cambie la esencia de la invención, que es la que se desprende de los párrafos que anteceden y se reivindica en la siguiente

N O T A

100

En resumen: El Modelo de Utilidad que se solicita, recaerá sobre las reivindicaciones siguientes:

105

1ª.- UNA PERCHA-COMODIN PLANCHAPANTALONES, caracterizada esencialmente porque comprende la disposición de un armazón básico, cuya parte superior presenta una percha de hombreras montada en forma flotante, existiendo una base guarnecida para depósito de efectos y un soporte para arrastre del conjunto, contando lateralmente en la parte superior, con dos perchas extensibles y en la parte inferior con un soporte dotado de ruedas orientables.

110

2ª.- UNA PERCHA-COMODIN PLANCHAPANTALONES, según la anterior reivindicación, caracterizada esencialmente porque comprende la disposición de una banda prensadora-tensora que cuenta con medios propios de calentamiento y que realiza el planchado del correspondiente pantalón en colaboración con una tapa frontalmente dispuesta, fijada por varillas laterales que limitan su desplazamiento basculante, existiendo en la parte inferior del mueble, unas varillas flexibles que permiten la tensión de la banda de planchado y su fijación, comportando el conjunto un dispositivo termostático para la graduación automática del calor y el corte de la alimentación.

115

120

3ª.- "UNA PERCHA-COMODIN PLANCHAPANTALONES."

112783

10



Todo ello tal y como se describe en la presente memoria,
que consta de seis páginas escritas a máquina y dibujos que
se acompañan.

Madrid, 10 ABR 1965

JOSE LAHIBALGA,



112783

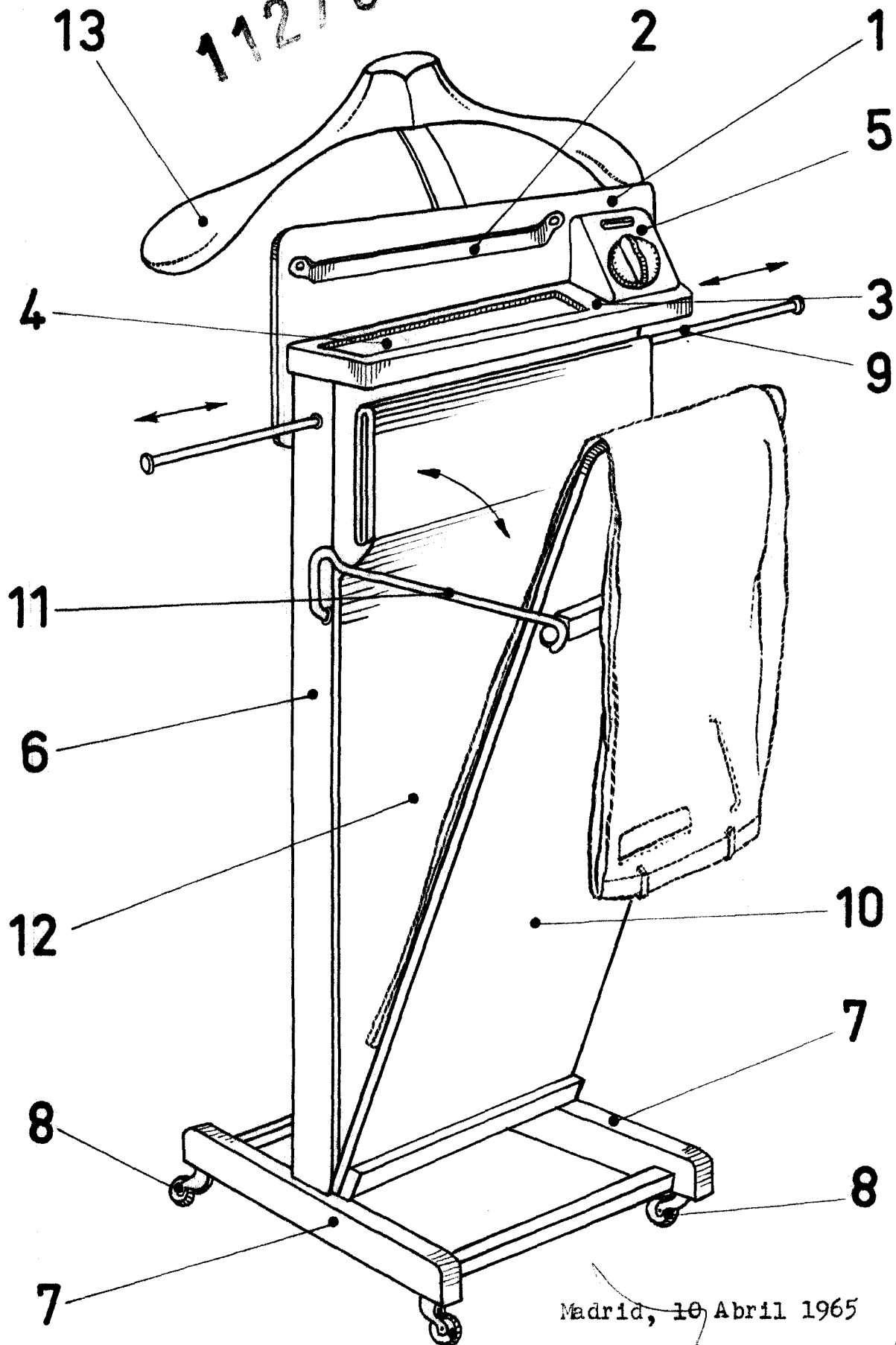

Madrid, 10 Abril 1965

JOSE LAHIDALGA,

[Handwritten signature]

ESCALA VARIABLE

8