

112780



10 APR

112780

MEMORIA DESCRIPTIVA

=====

Correspondiente al registro de Modelo de Utilidad que, por veinte años, se solicita para España y sus Colonias, a favor de Don Bartolomé MELERO ALBREDA, de nacionalidad española, residente en Barcelona, calle de Santa Agueda, nº 28

5.

p o r

"NUEVA CAJA ENVASE"

Con el objeto del presente Modelo de Utilidad se obtiene una caja envase que presenta la gran novedad de que está constituida por una media caja y luego obturada por una tapa paralelepípedica, transparente, que permite ver el contenido de la caja y no obstante, la tapa no se desprende, fortuitamente, ya que la caja, como anteriormente se ha dicho, está constituida por un cuerpo paralelepípedico sin bases menores.

10.

15.

112730

10 ABR.



Ello es posible gracias a que la tapa, de material transparente, es de resina sintética conocida con el nombre de cloruro de polivinilo, material laminar flexible, que se une por soldadura electrónica.

5. Para una perfecta interpretación, se describe a continuación, un caso de realización práctica, a título de ejemplo, no limitativo, de la nueva caja, acompañándose de una hoja de dibujos en la que:

En la figura 1, se representa la tapa.

10. Y en la figura 2, el cuerpo de la caja propiamente dicha.

Consiste la invención en que la caja está constituida por dos piezas, una de ellas la tapa (1) formada por un cuerpo paralelepípedo, de base rectangular, de poca altura y de gran longitud, que no presenta bases menores, y en dicho cuerpo (1) vá introducida la caja (2) propiamente dicha constituida por un cuerpo paralelepípedo de base rectangular (3) de menores dimensiones que el de la tapa (1) y sin base superior, cual cuerpo (2) se introduce en el interior de la tapa paralelepípedica (1) por deslizado lateral, con lo que la tapa (1) circunda todos los lados mayores (4) y (5) y la base (3) de la caja, la cual puede salir, por uno u otro de los lados menores (6) de la funda (1), por deslizado lateral, cual tapa flexible está constituida en material plástico transparente laminar debidamente doblada, que sus bordes (7) están unidos entre sí por soldadura eléctrica (8).

20. Se sobreentiende que en el presente caso, serán variables cuantos detalles de construcción y acabado, no alteren, cambien o modifiquen la esencia de la invención.

30.

112780

N O T A



10 ABR

Descrito el objeto y utilidad de la invención, lo que se declara como no divulgado ni practicado en España, comprende las siguientes reivindicaciones:

5. 1ª.- Nueva caja envase, caracterizada por el hecho de que la caja está constituida por dos piezas, una de ellas, la tapa formada por un cuerpo paralelepípedo, de base rectangular, de poca altura y de gran longitud, que no presenta bases menores y en dicho cuerpo vá introducida la caja propiamente dicha constituida por un cuerpo paralelepípedo de base rectangular de menores dimensiones que el de la tapa y sin base superior, cual cuerpo se introduce en el interior de la tapa paralelepípedica por deslizado lateral, con lo que la tapa circunda todos los lados mayores y la base de la
10. caja, la cual puede salir, por uno u otro de los lados menores de la funda, por deslizado lateral, cual tapa flexible está constituida en material plástico transparente laminar debidamente doblada, que sus bordes están unidos entre sí por soldadura eléctrica.

20. 2ª.- NUEVA CAJA ENVASE.

Según se describe y reivindica en la presente Memoria descriptiva, que consta de tres hojas foliadas y escritas por una sola cara y acompañada de una hoja de dibujos.

Madrid, a 10 de Abril de mil novecientos sesenta y cinco.

P.A.,
Antonio Aricha
P. P.



112780

10 ABR

FIG. 1

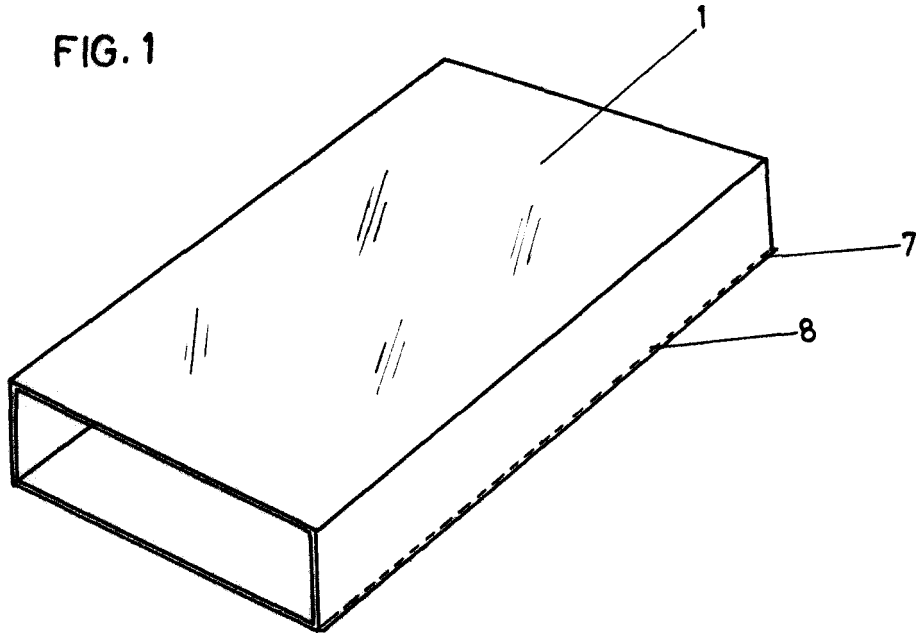
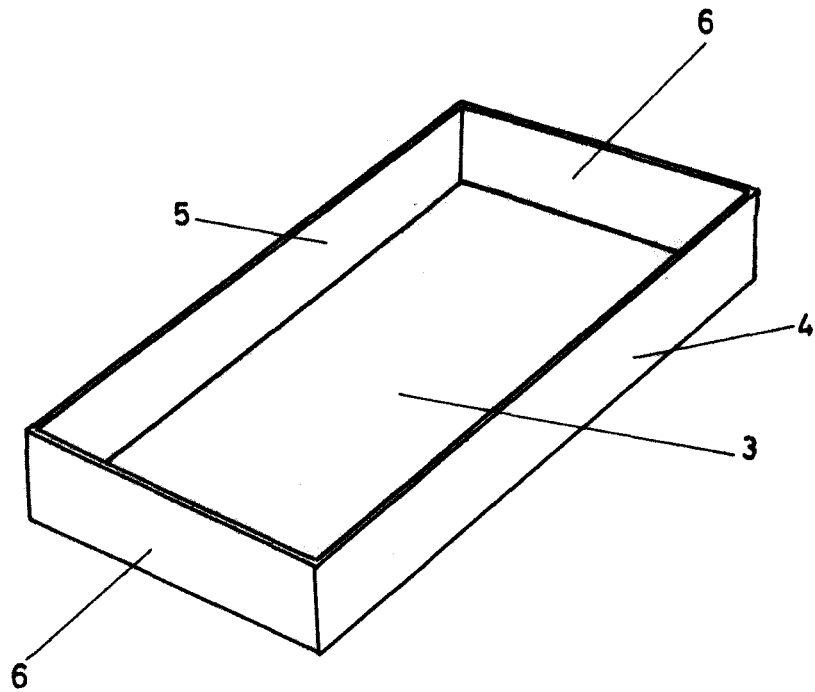

FIG. 2



Madrid, 10 Abril -1965

p.p.

Antonio Aricha

p. p.

Escala variable