

"UNA MAQUINA AUTOMATICA CON CUCHILLA TUBULAR PARA FABRICAR LOS TAPONES DE CÔRCHO"



MEMORIA DESCRIPTIVA

de una patente de invención por 20 años para España y sus colonias por "Una maquina automatica con cuchilla tubular para fabricar los tapones de corcho.(grupo 6, clase 57) á favor de D. Telmo Trill, residente en Palafrugell(Gerona) fabrica afueras.

El objeto de la presente invención es una máquina automática con cuchilla tubular para la fabricación de tapones redondos saliendo directamente de las rabanadas ó recortes de corcho.

En los dibujos adjuntos que forman parte integrante de esta memoria muestran:

Fig. 1 vista frontal con corte por su eje longitudinal.

Fig. 2 vista lateral.

Fig. 3 planta.

Refiriéndome detalladamente á los dibujos muestran: -1- la bancada 2 una polea, 3 un tambor, 4 otra polea, 5 eje de la gubia, 6 gubia, 7 juego de embrague, 8 árbol, 9 excéntrica, 10 palanca, 11 plato, 12 tornillo tensor, 13 manivela, 14 eje, 15 discos dentados, 16 charriot ó carro, 17 tensor, 17' volante, 18 varilla, 19 cuchilla, 20 excéntrica, 21 palanca, 22 juego de bisagra, 23 contrapeso, 24 disco oscilante.

La bancada 1 lleva polea 2 y tambor 3 que transmiten movimiento á la polea 4 que de su lado imprime movimiento de rotación al eje 5 de la gubia 6.

El juego de embrague 7 mueve el eje 8 de la excéntrica 9 avanzando la palanca 10 que imprime movimiento al eje 5 por lo cual se da á la gubia 6 un movimiento de vaivén.

La gubia tiene de esta manera movimiento de translación y rotación.

En el extremo del eje 8 hay un plato 11 con una ranura que mediante tornillo tensor 12 permite la regulación del paso del corcho. Dicha regulación se efectúa por manivela 13 que transmite movimiento al eje 14 y por los discos dentados 15 hace avanzar el corcho á medida



de ser cortado.

El charriot ó carro 16 sube ó baja mediante un tensor 17 movido por volante 17' para dar el grueso exacto del tapón. La expulsión del tapón cortado por la gubia 6 se efectúa mediante una varilla 18 que pasa por el centro del eje 5 longitudinalmente.

Para aprisionar el corcho entre el tope y la cuchilla 19 sirve la excéntrica 20 que por medio de la palanca 21 aprieta el juego bisagra 22.

El contrapeso 23 regula la acción del disco oscilante 24 de modo que el corcho pasa entre el disco 15 y 24.

Esta máquina presenta la ventaja de ser completamente automática y cortar los tapones de corcho efectuando la alimentación y la expulsión así como el corte completamente automático.

Y como esta máquina está comprendida en el artículo 12 de la Ley vigente de Propiedad Industrial podrá ser objeto de una patente de invención por 20 años para España y sus colonias.

N O T A

La patente de invención cuyo privilegio se solicita para España y sus colonias deberá recaer en "Máquina automática con cuchilla tubular para fabricar los tapones de corcho" (Grupo 6, clase 57) siendo lo que se declara como nuevo y de invención propia lo siguiente:

1º "Máquina automática con cuchilla tubular para fabricar los tapones de corcho" caracterizado por el hecho de que se haya dispuesto un mecanismo que imprime á la gubia un movimiento de rotación.

2º "Máquina automática con cuchilla tubular para fabricar los tapones de corcho" caracterizado por el hecho de que se haya dispuesto un mecanismo que imprime á la gubia un movimiento de traslación en sentido horizontal y con dirección de avance y retroceso.

3º "Máquina automática con cuchilla tubular para fabricar los tapones de corcho" caracterizado por el hecho de que se haya dispuesto un mecanismo para la calibración de los tapones á cortar.



4º "Máquina automática con cuchilla tubular para fabricar los tapones de corcho" caracterizado por el hecho de que se haya dispuesto un sistema de expulsión del tapón cortado de la gubia.

5º "Máquina automática con cuchilla tubular para fabricar los tapones de corcho" caracterizado por el hecho de que se haya dispuesto un sistema de discos con movimiento oscilatorio para determinar el grueso del tapón.

6º "Máquina automática con cuchilla tubular para fabricar los tapones de corcho" tal como se ha descrito y demostrado en los dibujos adjuntos

Consta de 3 hojas mecanografiadas en una sola cara.

Madrid 29 de Abril 1929

1-A
Juan de la Torre

Fig. 2

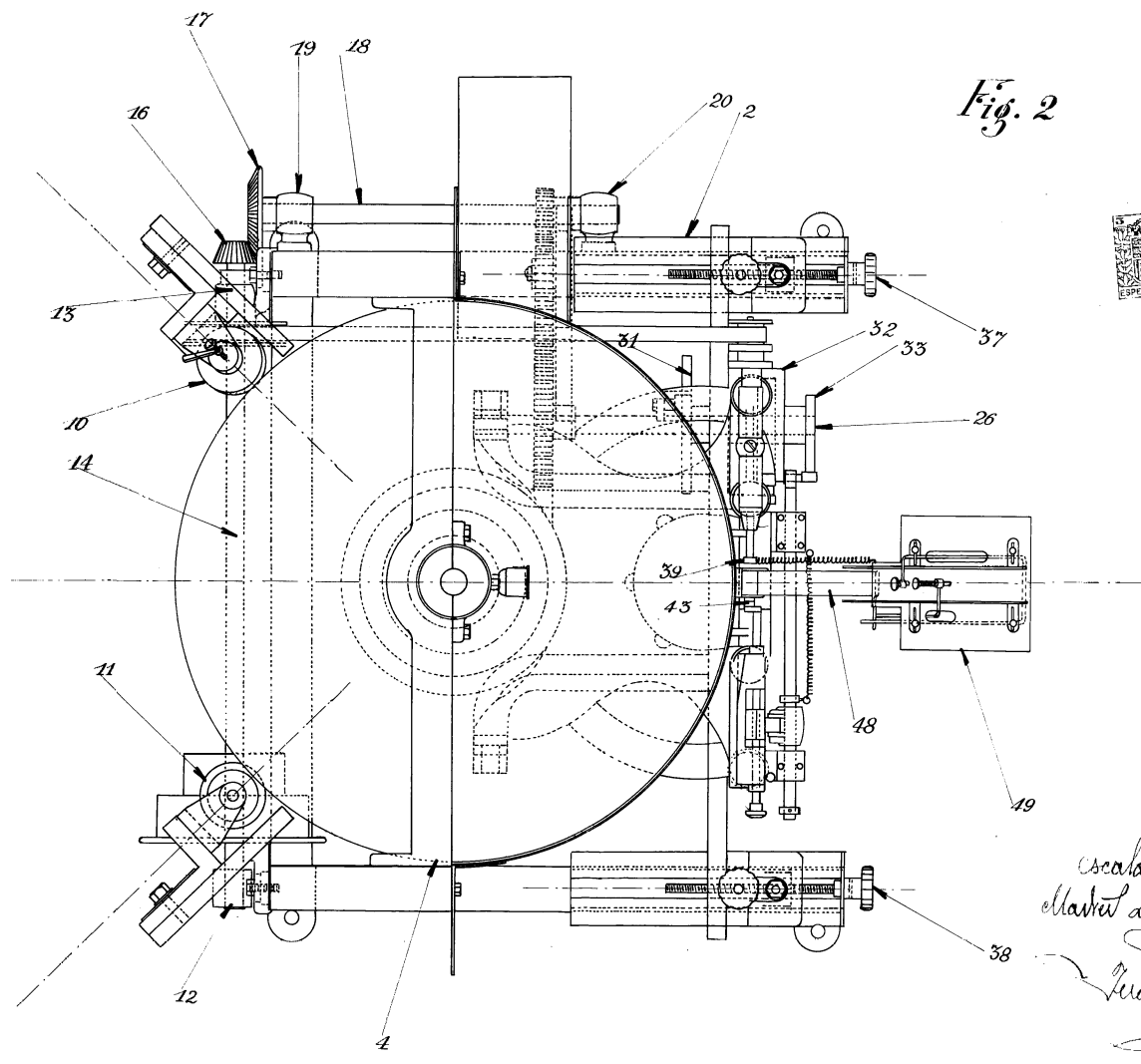

escala converencial
Madrid 29 Abril 1929
T.A.
Juan de la Torre

Fig. 3

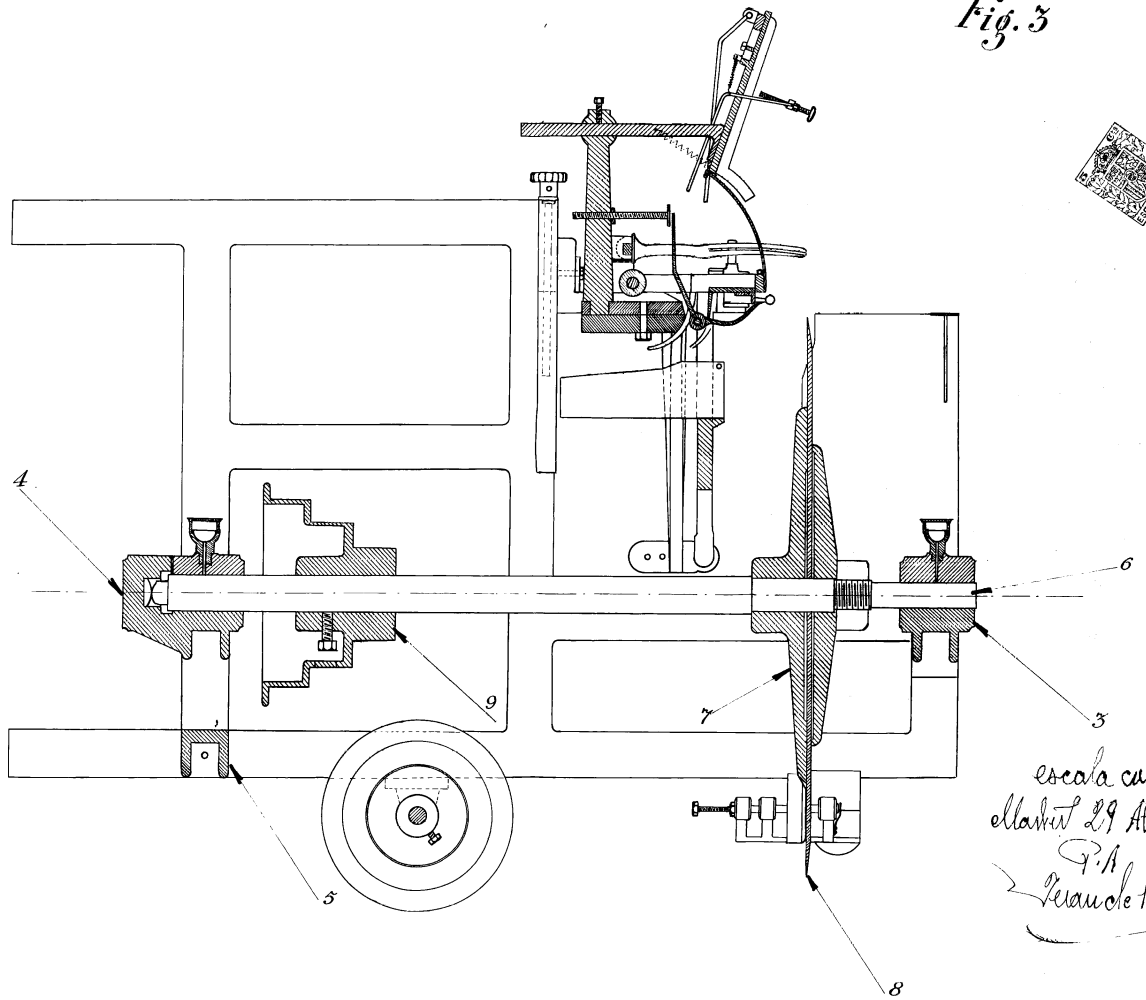

escala curvilinear
elabrat 29 Abril 1929
P.A.
Francisco la Torre