

112723



112723

M O D E L O D E U T I L I D A D

Por VEINTE años

en España, a favor de la firma AGROMAN, Empresa -
Constructora, S.A., de nacionalidad española, resi-
dente en MADRID.- Plaza de Tirso de Molina nº 5, cu-
yo Modelo tiene por objeto:

" UNA CARPETA PERFECCIONADA "

.....

M E M O R I A D E S C R I P T I V A

La invención se relaciona con material de
oficina en general, y de modo más concreto propor-
ciona una carpeta, que posee sobre las conocidas -
una notable perfección, por lo que tiene un gran -
5.- interés práctico y una notable utilidad.

En infinidad de ocasiones, se precisa -
guardar ordenadamente determinada cantidad de do--

112723



5.- documentos, o simplemente series de hojas de, por -- ejemplo, informes, memorias, listas diversas, etc., recurriéndose para ello, de modo universal, a las denominadas carpetas, en cuyo interior se disponen éstas o aquellos.

10.- Sobre éstas carpetas, existen una gran variación de modelos, que simplemente constituyen soluciones diferentes, e incluso particulares, para determinados casos; pero que en general presentan el mismo problema; el derivado del hecho de mantener todas las hojas superpuestas, con lo que es imposible examinar simultáneamente dos de ellas, sin recurrir naturalmente a pasar hacia adelante y hacia atrás - el grupo de hojas intermedias que las separa.

15.- Pero, éste inconveniente, que en el caso de un texto seguido, que no se refiere a datos anexos, planos, etc, es poco acusado, tiene gran importancia en aquel otro tipo de, por ejemplo, informes, memorias descriptivas, etc., que por su contenido -
20.- alcance o significación requiere la constante observación o consulta de gráficos, curvas estadísticas, etc., a los que se podría denominar anexos.

25.- En éste caso, es precisamente en donde es aplicable la carpeta perfeccionada propuesta, y con la misma quedan radicalmente eliminados tales incon-

112723



venientes, según se apreciará seguidamente.

De modo fundamental, la carpeta que se preconiza, se caracteriza por incluir en la parte posterior del lugar destinado a recibir el grupo

- 5.- de documentos u hojas principal, una hoja de mayor ancho, doblada en forma de fuelle, de modo que puede replegarse detrás de éste grupo, sin sobresalir de él, o bien extenderse, mostrando a su derecha, un espacio marginal, que corresponde a la diferencia de anchos.
- 10.-

En ésta hoja doblada en forma de fuelle, y de modo que sea visible cuando está extendida, se fijan los documentos planos, etc., que pudieramos llamar anexos, con lo cual, a la vez que se realiza la lectura de los principales, puede simultáneamente consultarse los mismos, puesto que se encuentran a la derecha de aquellos, en el mismo plano visual.

15.-

Una idea más completa del objeto que constituye éste Modelo de Utilidad, la proporciona la

20.-

descripción siguiente, al hacer referencia a los dibujos que a ésta memoria se acompañan, en los que de manera un tanto esquemática y exclusivamente por vía de ejemplo, se representan los conjuntos y detalles más característicos de la idea del invento, al

25.-

hacer referencia a un posible caso de realización



112723

práctica.

En dichos dibujos:

La figura 1ª.- muestra en planta esquemática, una posible realización de la carpeta propuesta.

5.-

La figura 2ª.- contiene una perspectiva de la misma.

10.-

Según se aprecia en los dibujos adjuntos, la realización en ellos contenida, cuenta con una - cubierta o carpeta propiamente dicha -1-, a cuyo lomo se fija normalmente, por cualquier medio usual, el grupo de hojas integrantes de los documentos principales -2-, y también la hoja o similar -3- propuesta esencialmente por el invento, que según se aprecia está organizada a modo de fuelle, con objeto de que pueda quedar replegada en el interior de la carpeta, sin sobresalir de la misma, o bien extendida, para mostrar el grupo de documentos, planos, etc., anexos -4-, a la derecha de los documentos principales -2-, en su mismo plano visual.

15.-

20.-

25.-

Evidentemente, la aplicación práctica de la realización puede lograrse de muy variados modos, - en el sentido de ser posible utilizar cualquier tipo conocido de carpeta, cualquier sistema de fijación del grupo de hojas principales y anexos, y cualquier otro detalle accesorio que se estime oportuno.

112723



1965

- 5.- Descrita convenientemente la naturaleza -
del actual Modelo de Utilidad, como asimismo la forma de poderlo llevar a la práctica para convertirlo en una realidad industrializable, se hace constar -
que en el mismo serán susceptibles de introducir todas aquellas modificaciones de detalle que las circunstancias y la práctica pudieran aconsejar, siempre y cuando que con las variantes que se introduzcan no se cambie, altere o modifique la esencialidad del objeto descrito.
- 10.-

N O T A.-

Se declaran como de novedad y propiedad para todo el territorio español el contenido de las siguientes:

15.0

R E I V I N D I C A C I O N E S

- 1ª.- "Una carpeta perfeccionada", que esencialmente se caracteriza por incluir en la parte posterior del lugar destinado a recibir el grupo de hojas o documentos a guardar, una hoja de mayor ancho, doblada en forma de fuelle, que puede disponerse replegada detrás de dicho grupo, o extenderse hacia su derecha, sobresaliendo del mismo, con objeto de mostrar cualquier gráfico, plano y otros documentos, que se fijan en el sector marginal visible, y que sean anexos a los documentos principales, para que aquellos puedan consultarse simultáneamente - que éstos.
- 20.-
- 25.-



112723

2ª.- "UNA CARPETA PERFECCIONADA"

Todo ello, conforme se describe y reivindica en la presente memoria que consta de SEIS hojas escritas a máquina por una sola de sus caras y dibujos que la ilustran.

5.-

Madrid, 8 de Abril 1.965

E. GONZALEZ VACAS
P.P.



112723

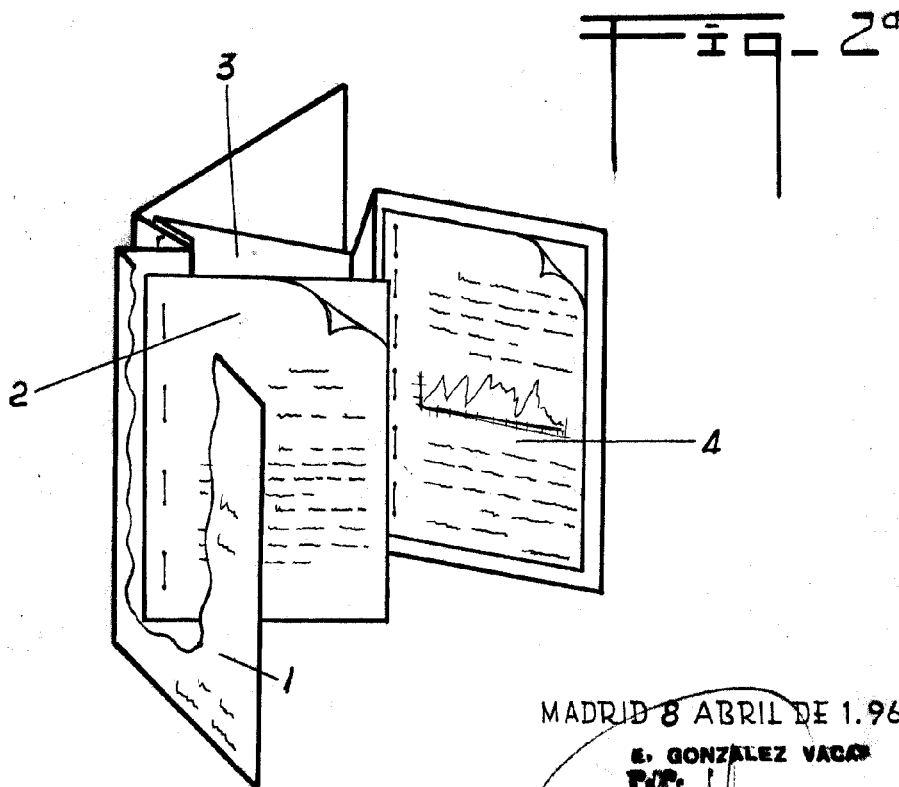
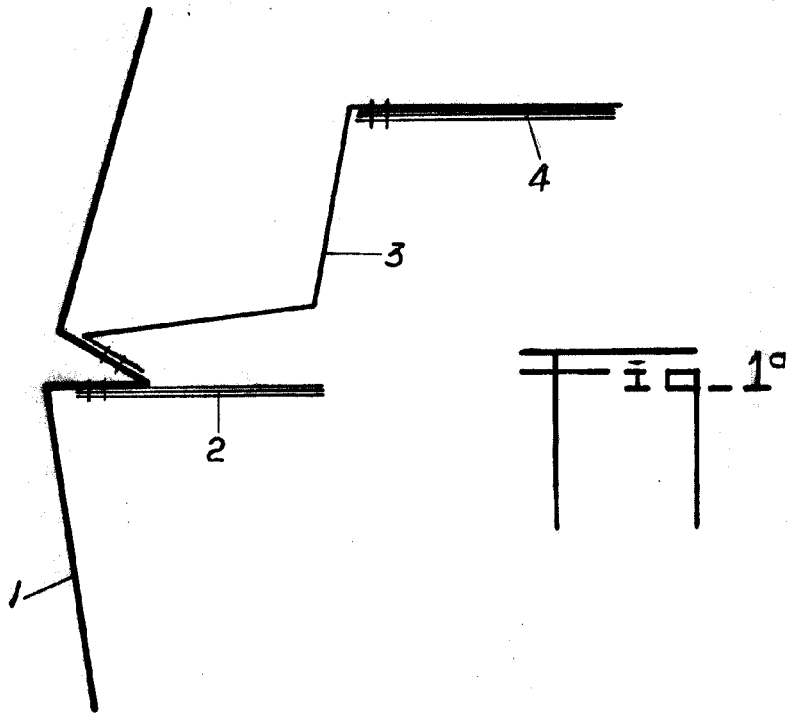

MADRID 8 ABRIL DE 1.965

S. GONZALEZ VACA
P.F.