



- 8 FEB 1965

112720

M O D E L O
D E
U T I L I D A D

por "MECANISMO DE BLOQUEO PERFECCIONADO PARA ESPEJOS RETRO-
VISORES", a favor de Doña Isabel León Baez, de nacionalidad
española, domiciliada en BARCELONA, calle Piferrer, 36-38.

- . -

MEMORIA DESCRIPTIVA

El presente modelo de utilidad se refiere a un me-
canismo de bloqueo perfeccionado para espejos retrovisores.

El modelo consiste en un espejo retrovisor para
vehículo dotado de un mecanismo de bloqueo integrado por
5. un tornillo axialmente dispuesto en el interior del casque-
te terminal del brazo del espejo, y también en el interior
de dos cuerpos macho y hembra, alojados en un tubo solidario
al casquete citado.



112720

La pieza hembra es de material elástico, y dotada de cavidad frontal cónica para recibir al macho, de material duro y desplazable por la acción de una tuerca de respaldo, montada sobre el tornillo, y accionada en virtud del giro del mismo.

5.

La pieza hembra de material elástico, se dilata y el aumento de su sección en el interior del tubo determina el bloqueo del conjunto, lográndose fijar el espejo en la posición deseada de servicio.

10.

Con el fin de facilitar la explicación, se acompaña a la presente memoria descriptiva de una lámina de dibujos en la que se ha representado un caso de realización que se cita a título de ejemplo.

En el dibujo:

15.

la figura única, representa una sección diametral del mecanismo de bloqueo y orientación del espejo, constituido por el casquete 1 solidario del brazo 2 del espejo, y montado en el tubo 3.

20.

El casquete 1, presenta un orificio 4 para paso de tornillo 5, sobre el que se encuentran las piezas 6 y 7, acopladas según macho y hembra, siendo la pieza hembra de material elástico, tal como goma o similares, y la pieza macho de material duro.

25.

El extremo interior del tornillo 5, comporta la tuerca 8 móvil sobre el mismo merced a la maniobra de su cabeza.

La tuerca desplaza a la pieza 6 hacia el interior de la hembra 7, expandiéndose ésta y estampándose contra la pared del tubo 3, constituyendo bloqueo.

30.

La invención, dentro de su esencialidad, puede ser llevada a la práctica en otras formas de realización que



R. 1965

112720

5. difieran en detalle de la indicada a título de ejemplo en la descripción y a las cuales alcanzará igualmente la protección que se recaba. Podrá, pues, construirse en cualquier forma y tamaño, con los materiales más adecuados, por quedar todo ello comprendido en el espíritu de las reivindicaciones.

= . =

N O T A

10. Descrito el objeto y utilidad de la presente invención, lo que se declara como no divulgado ni practicado en España, comprende las siguientes reivindicaciones:

1. Mecanismo de bloqueo perfeccionado para espejos retrovisores, caracterizado esencialmente por el hecho de estar constituido por un espejo retrovisor dotado de brazo de soporte con casquete terminal perforado según su eje, para paso de un tornillo de maniobra, estando este casquete acoplado a un tubo, de manera que el tornillo queda axialmente dispuesto en el interior de aquél y enmangado por dos cuerpos encajados entre sí a manera de macho y hembra, siendo el hembra de material elástico y



el macho de material duro y configurado en cufia, quedando el extremo libre de este cuerpo macho respaldado por una tuerca móvil sobre el tornillo en virtud del giro del mismo, y encargada de realizar el avance de la pieza macho en el interior de la hembra, que se expande estampando su superficie contra la del interior del tubo, obteniéndose el bloqueo del espejo en la posición conveniente.

5.

2. Mecanismo de bloqueo perfeccionado para espejos retrovisores.

10.

Según se describe y reivindica en la presente memoria que consta de 4 hojas, foliadas y escritas a máquina por una sola de sus caras, acompañadas de 1 lámina de dibujos.

Madrid, a

p.a.

8 ABR. 1965

JAMES IORRAN
E. P.
Way

112720

-8

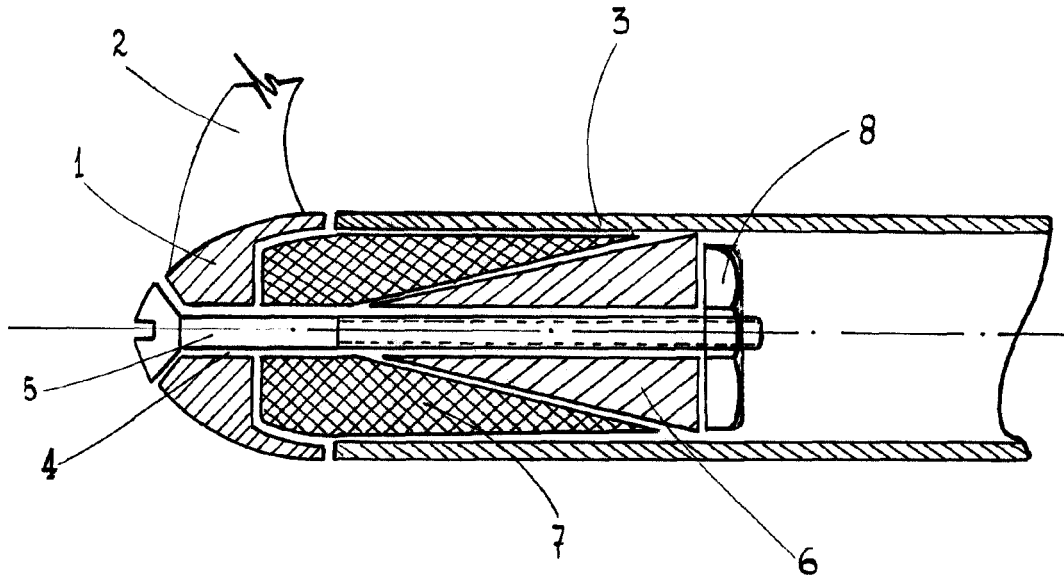

28 107 1066
Madrid, Jaime Isorn
P.D.
Arroyo