

112703



112703

MEMORIA DESCRIPTIVA

correspondiente a la solicitud de concesión de un...

MODELO DE UTILIDAD

SOLICITANTE: Don PEDRO ANTONIO MUÑOZ ALMENAR, de
nacionalidad española

RESIDENCIA: VALENCIA, calle Serpis, 3

ENUNCIADO: "SOPORTE PERFECCIONADO PARA APARATOS
ELECTRODOMESTICOS"

gl/me.

Prioridad: Patente n.º del

112703



1

La invención a que se refiere la presente Memoria constituye una novedad industrial con características y ventajas que la hacen merecedora del privilegio de explotación exclusiva que por ella se solicita, de acuerdo con las prescripciones del Estatuto vigente sobre Propiedad Industrial de fecha 26 de julio de 1.929, texto refundido publicado el 30 de abril de 1.930.

5

10

Ahora resulta conocido constituir un soporte para aparatos electrodomésticos partiendo de la organización de un bastidor tubular a base de partes tubulares acopladas entre sí en montaje telescópico, cuyos desplazamientos en sentido axial determinan la extensibilidad de un soporte de este género.

15

20

Empero una cualidad indeseable de los soportes conocidos estriba en que su estructura requiere un proceso fabril complejo en orden a la mecanización que caracteriza a todas y cada una de las partes tubulares integrantes del propio soporte. Tal circunstancia determina, incluso y precisamente que la actuación funcional de estos elementos se realice en presencia de fricciones excesivas que representan inconvenientes fundamentales para su manipulación y sobretodo para su acoplamiento a la base de un aparato electrodoméstico.

25

Ahora se propone un soporte perfeccionado para aparatos electrodomésticos cuya finalidad resuelve los problemas de mecanización inherentes a sus similares conocidos, aportando incluso a estos útiles una actuación funcional que permite manejarlos partiendo de una operación totalmente fácil y cómoda.

30

En orden a dicha realización este soporte viene

112703



1 caracterizado porque está constituido mediante un árbol
central de tubo, al cual se disponen incorporados sen--
dos manguitos desplazables en el sentido longitudinal -
del primero, quedando dichos manguitos interpuestos entre
5 pletinas en oposición, a cuyos extremos se sitúan articu-
lados brazos radiales. Entretanto, estos brazos radiales
comportan en los extremos opuestos a los de su articula--
ción a aquellas pletinas, unas cazoletas destinadas a re-
cibir por encaje a las patas sobresalientes de la base del
10 aparato doméstico.

Para ayudar a la comprensión de la idea expues-
ta se ha confeccionado, a título explicativo y sin carác-
ter restrictivo alguno, una lámina de dibujos. Ilustra la
presente Memoria como un ejemplo de realización del objeto
15 que nos ocupa.

La figura 1ª corresponde a una vista en planta -
inferior del soporte perfeccionado para aparatos electro-
domésticos. Como puede observarse está constituido median-
te un árbol central de tubo -1- al cual se disponen incor-
20 porados sendos manguitos -2- y -3- desplazables en el sen-
tido longitudinal del primero. Dichos manguitos quedan in-
terpuestos entre pletinas en oposición -4-, a cuyos extre-
mos se sitúan articulados a través de las palomillas -5- -
unos brazos radiales de referencia -6- que comportan ade-
más ruedas autoorientables marcadas con -7-.

Entretanto los propios brazos radiales -6- com-
portan en los extremos opuestos a los de su articulación
a aquellas pletinas -4-, unas cazoletas -8- destinadas a
recibir por encaje a las patas sobresalientes de la base
25 del aparato electrodoméstico.

30

112703



1

La figura 2ª corresponde a un perfil de los manguitos que se incorporan al árbol central del soporte. Según podemos comprobar dichos manguitos -2- se sitúan inter_upuestos entre las pletinas en oposición -4-, formando una especie de cruceta a cuyos extremos vienen articulados a través de las palomillas -5- los brazos radiales -6-. Las posiciones de desplazamiento de los manguitos -2- respecto del tubo -1- quedan fijadas a través de las palomillas de aprieto marcadas con -9-.

5

10

Finalmente la figura 3ª nos muestra una vista -seccionada de las cazoletas que comprende el soporte para aparatos electrodomésticos. Como puede observarse dichas cazoletas -8- que se disponen fijadas a los brazos -6- - presentan una oquedad operativamente dispuesta para recibir por encaje a las patas -10- sobresalientes de labase del aparato electrodoméstico.

15

20

En el campo industrial la realización del soporte descrito para aparatos electrodomésticos ofrece una serie de ventajas decisivas que se concretan principalmente en la sencillez de características constructivas de sus - elementos componentes, la cual supone un proceso fabril - simplificado que, por ende, reduce sustancialmente los - costos de producción.

25

Si unimos a esta circunstancia el hecho de que - la extensibilidad del soporte viene dada a partir de una operación fundamentalmente fácil y cómoda para el usuario, es evidente que el modelo solicitado adquiere una utilidad practica singular por el beneficio o efecto nuevo que apor_{ta} a la función a que se destina.

30

Hecha la descripción precedente es necesario aña-

112703



68

1
5
10
15
20
25
30

dir que los detalles de realización de la idea expuesta -
pueden variar sin que por ello cambie la esencia de la in-
vención, que es la que se desprende de los párrafos que an-
teceden y lo que se reivindica en la siguiente

N O T A

En resumen: El Modelo de Utilidad que se solici-
ta ha de recaer sobre las reivindicaciones siguientes:

1ª.- SOPORTE PERFECCIONADO PARA APARATOS ELECTRO-
DOMESTICOS, esencialmente caracterizado porque está consti-
tuido mediante un árbol central de tubo, al cual se dispo-
nen incorporados sendos manguitos desplazables en el senti-
do longitudinal del primero, quedando dichos manguitos in-
terpuestos entre pletinas en oposición, a cuyos extremos -
se sitúan articulados brazos radiales, con la particulari-
dad de que estos brazos radiales, comportan en los extre-
mos opuestos a los de su articulación a aquellas pletinas,
unas cazoletas destinadas a recibir por encaje a las patas
sobresalientes de la base del aparato electrodoméstico.

2ª.- Se reivindica por último, como objeto sobre
el que ha de recaer el Modelo de Utilidad que se solicita
"SOPORTE PERFECCIONADO PARA APARATOS ELECTRODOMESTICOS".

Todo tal y como queda descrito y reivindicado -
en la presente Memoria que consta de cinco hojas escritas
a máquina por una sola cara y dibujos que se acompañan.

Madrid, 7 de abril de 1.965

ALFONSO UNGRIA
P.P.

112703

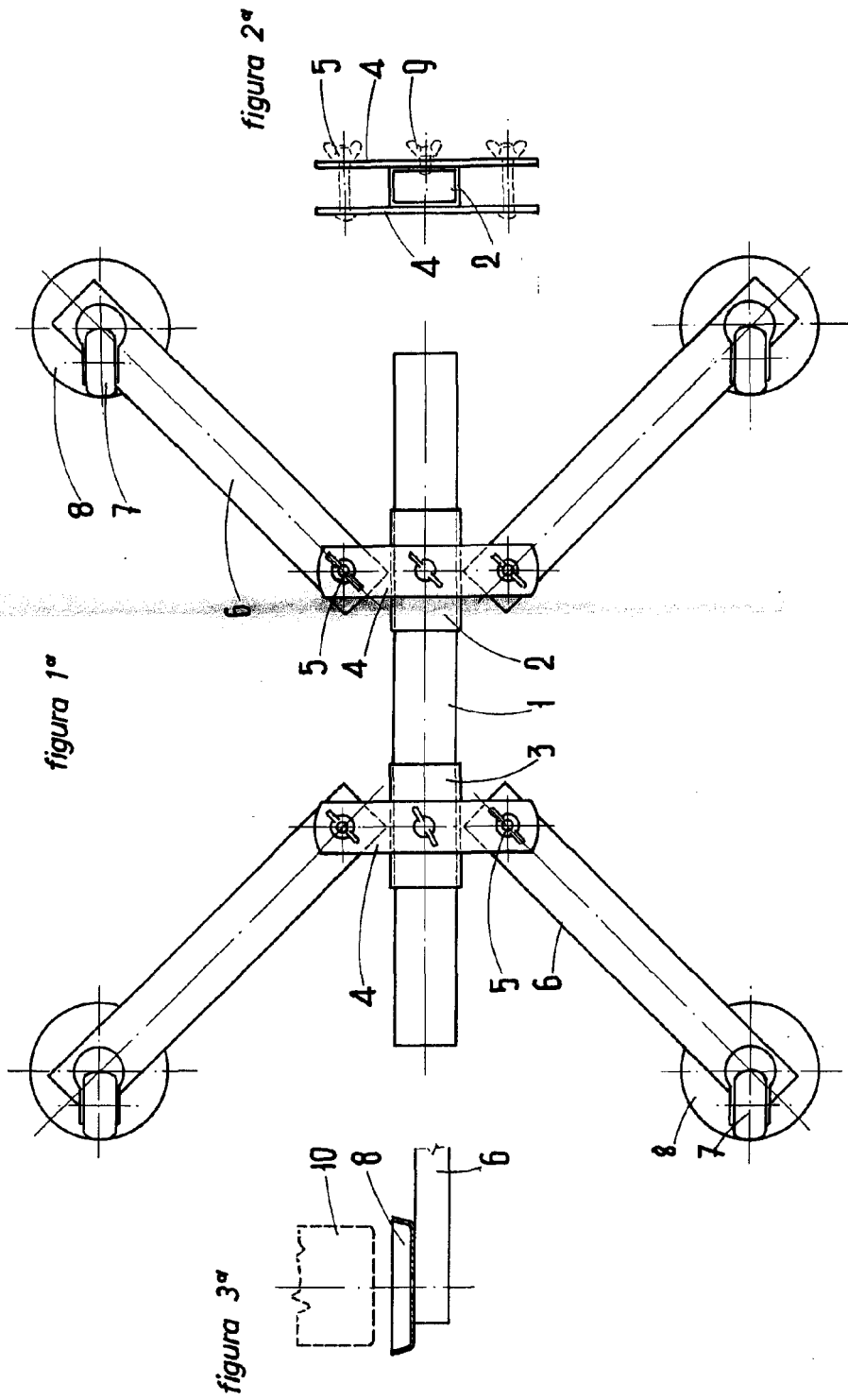

ESCALA VARIABLE
de Abril de 1965
Madrid, P.
ALFONSO UNGRÍA
P.P.