



112694

MEMORIA DESCRIPTIVA

que se acompaña a la solicitud de

UN MODELO DE UTILIDAD

a favor de Don Ramón FORTEA Serra, de nacionalidad española,
residente en VALENCIA, o/ Sagunto núm. 128,

por

"CAJA CON SALIDA AUTOMÁTICA DE CIGARRILLOS"

.....

La presente descripción se refiere a una caja o cigarrera en la que mediante actuación por opresión simple y manual de su tapa, presenta automáticamente un cigarrillo en disposición adecuada para su inmediata utilización.

La esencialidad del modelo que se preconiza, con-



siste en una caja de cualquier forma y materiales, en cuyo interior se disponen unos planos inclinados que posicionan progresivamente a los cigarrillos depositados para la presentación unitaria sobre el mecanismo de impulsión que interviene solamente en el momento en que se actúa sobre él manualmente, todo ello de manera que el cigarrillo colocado se eleva y presenta en forma fácilmente alcanzable por parte de la persona usuaria, disponiéndose el mecanismo de manera tal que al cesar la opresión, vuelve a recuperarse a la posición de reposo, recibiendo un nuevo elemento, que en la sucesiva operación se presenta de la misma forma que el primero.

La caja que queda indicada, dispone en su tapa basculante de una perforación a través de la que se manifiestan los cigarrillos solicitados y los cuales se hacen pasar de la posición horizontal de almacenamiento a la vertical de presentación, mediante un sistema combinado de palanca y empujador, del esfuerzo impartido en la tapa, previniéndose resortes de recuperación, a la vez que un elemento de tope encargado de la elevación deseada.

Para la mejor comprensión de cuanto antecede, se acompaña una hoja de planos en los que se representa esquemáticamente el modelo que a continuación y con referencia a los mismos dibujos, se describe detalladamente.

En dichos dibujos:

La figura 1ª, es una vista lateral de alzado mostrando los mecanismos mediante un corte por un plano transversal.

La figura 2ª, es otra representación en alzado, en este caso frontal y con seccionado según un plano que comprende a los mecanismos de impulsión.

Según queda representado en los dibujos, la marca

112694



(1) se refiere al cuerpo de caja o estuche de la cigarrera, susceptible de adoptar cualquier forma y disposición, pero siempre con una tapa superior (2) articulada en basculación sobre el eje (3). En el interior de la caja se disponen unos planos inclinados (4, 5) que determinan permanentemente y por la simple acción de la gravedad, la presentación final de un cigarrillo (6) sobre la superficie del cuerpo de palanca (7) solicitado a la acción de reposo mediante un resorte (8) y susceptible de recibir en una extremidad, venciendo la resistencia del anterior resorte, un impulso que determina la elevación de una de las extremidades, precisamente al ser presionada por el empujador (9) directamente logrado a la extremidad libre de la tapa basculante. Al originarse los movimientos citados, el cigarrillo se eleva hasta que su extremidad entra en contacto con la pieza laminar y elástica (10) en cuyo momento está resistencia, y el desplazamiento de la extremidad de la palanca, elevan al cigarrillo para la presentación deseada.

Descrita suficientemente la naturaleza y objeto del modelo, así como la manera en que el mismo puede ser llevado a la práctica, se hace constar que en su realización podrán ser variables los materiales, formas y dimensiones, y en general, cualquier otro detalle accesorio o secundario, siempre que ello no altere, cambie o modifique la esencialidad propuesta.

Los términos en que queda redactada esta memoria, son ciertos y fiel reflejo del objeto descrito, debiéndose tomar con carácter amplio y nunca en forma limitativa.

- 4 -
112694



N O T A :

EL MODELO DE UTILIDAD que se solicita, deberá recaer precisamente sobre las particularidades características de las siguientes reivindicaciones:

70 1ª.- Caja con salida automática de cigarrillos, caracterizada por comprender una tapa basculante sobre eje posterior y susceptible de recibir impulsos manuales de presión que se transmiten, en uno de los laterales de frente oscilante y mediante intercalación de un vástago de empuje, hasta un cuerpo de palanca inferior que transforma el movimiento en una elevación, venciendo la tensión elástica de recuperación de un resorte adicionado, de una de las extremidades del mismo cuerpo previsto a manera de lecho de reposo para un cigarrillo y en cuya elevación, la punta del cigarrillo queda retenida por una lámina de tope proporcionando conjuntamente un cambio en la posición del cigarrillo que se presenta emergente por una abertura de la tapa basculante superior.

85 2ª.- Caja con salida automática de cigarrillos, según la reivindicación anterior, caracterizada porque el interior del recipiente presenta unos planos inclinados complementarios sobre los que descansan y deslizan gravitatoriamente y en rodadura los mismos cigarrillos almacenados, para la presentación unitaria y progresiva de los mismos sobre el lecho del cuerpo de palanca basculante inferior y precisamente en los momentos en que la misma vuelve elásticamente a la posición de reposo al cesar la actuación sobre la tapa superior.

90 3ª.- "CAJA CON SALIDA AUTOMÁTICA DE CIGARRILLOS".

==.==.

- 5 -
112694



Todo según queda expuesto en la presente memoria,
que consta de cinco hojas foliadas y mecanografiadas por
una sola cara, y una hoja de dibujos que con la misma se
acompaña.

MADRID, 7 de Abril de 1.965.

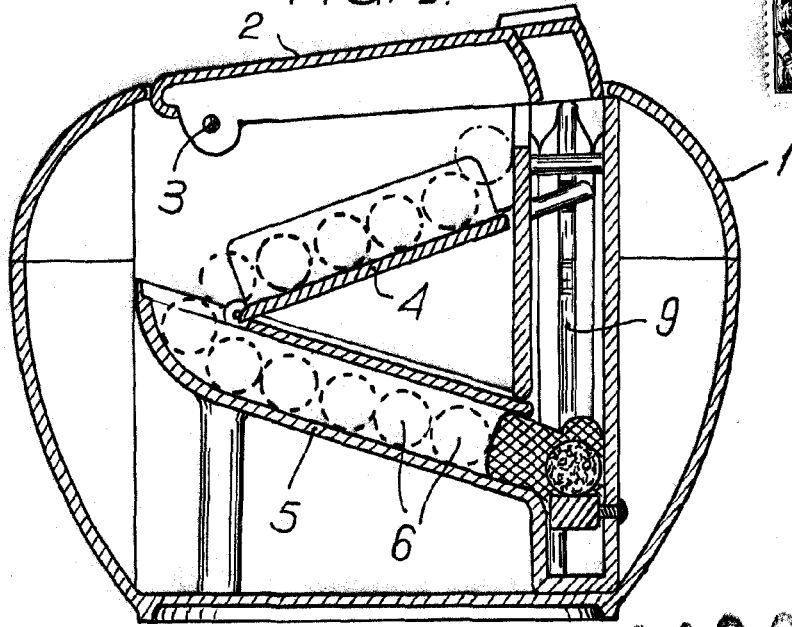
P. A.

Modesto Polo

[Handwritten signature]

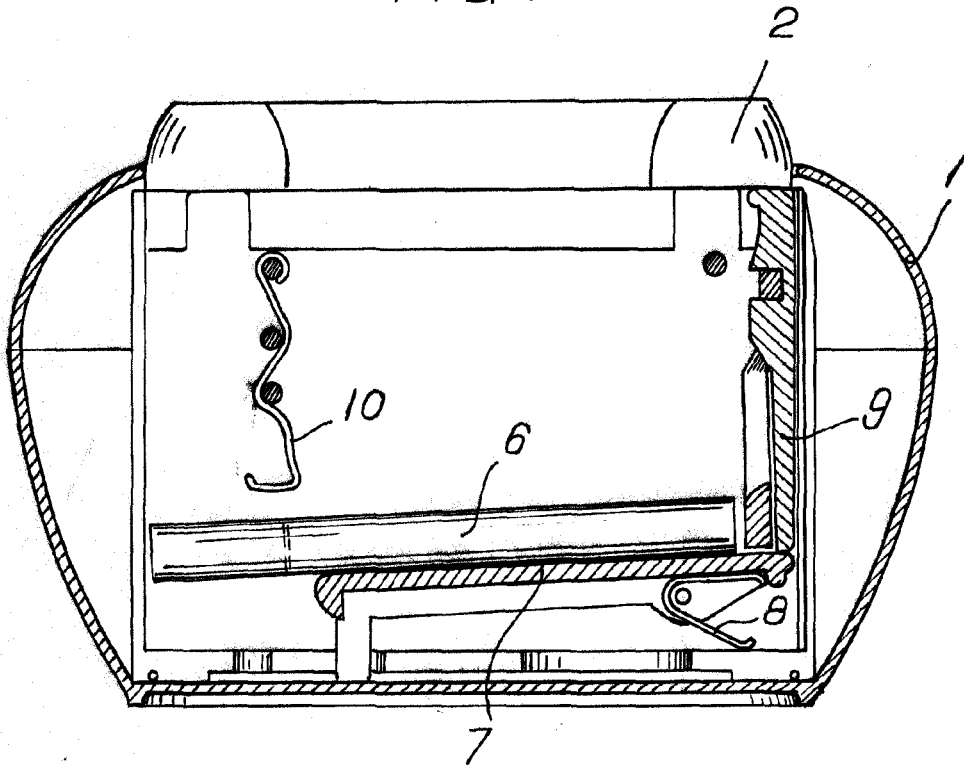


FIG. 1.



112694

FIG. 2.



Madrid. 7 ABR. 1965

ESCALA VARIABLE.

M. Fortea Serra
112694