



112692

MODELO DE UTILIDAD

Por V E I N T E años
a favor de D. Gerardo SEGUURA DE LUNA
de nacionalidad española
residente en BARCELONA, c/ Dante Alighieri, nº 158
por: "CAJA PLEGABLE"

* * *

MEMORIA DESCRIPTIVA

El Modelo de Utilidad objeto de la presente memoria, se refiere, como su título indica a una caja plegable cuya propiedad principal consiste en alojarse la caja plegada, propiamente dicha en el interior de su tapa que se conserva rígida e invariable, debido a la disminución de dimensiones que se opera en la base de la caja al plegar entre sí cada uno de los paneles laterales de la misma. Preferentemente se conforma esta caja en materiales moldeables con lo que su economía es extremada así como sus propiedades higiénicas y su gran ligereza, cantidad de propiedades que hacen de la -

5.-

10.-

112692



mencionada caja elemento insustituible para infinidad de -
casos y utilizaciones, industriales, domésticas, etc.

5.- Esencialmente consiste la presente caja en un plano o fondo a cuyos cuatro lados se disponen cuatro caras abatidas sobre ese fondo presentandose dobladas por una hendidura lineal en la que el material presenta menor grosor. Para encajar la caja, existen en sus ángulos y laterales largos unas pestañas o uñas que sobresalen de su extremo, ocasionando una hendidura donde penetra el saliente de la tapa pequeña y que -
10.- sirve para presionar la caja.

Por su sistema de disposición una vez encajada adquiere una gran fuerza. Las caras laterales mayores quedan reforzadas por un nervio que casi en su centro posee dos hendiduras en -
15.- cada lado al fin de que al colocarse la tapa penetren las uñas y así de esta forma quede totalmente sujeta, formando con ella un solo cuerpo. Existe en ellos asimismo una hendidura rectangular en cada uno para fijar los dedos en su traslado evitandose resbalamientos.

Además de los rebordes que existen en la tapa sobresalen
20.- de su fondo dos uñas a cada lado que al colocarse la caja una dentro de la otra estas uñas penetran en la hendidura sujetándola.

Para la mejor comprensión del presente invento que se preconiza se acompañan dos hojas de planos en las que en nueve
25.- figuras se detalla suficientemente la constitución y disposición de los elementos componentes así como su plegado y sujeción.

Las figuras de una a la sexta son vistas variadas de conjunta y las tres restantes detalles de la misma.

La numeración que acompaña a las figuras tiene el mismo
30.- significado en todas ellas siendo este el siguiente:



112692

- 1.- Tapa
- 2.- Hendidura
- 3.- Colgador
- 4.- Laterales largos
- 5.- Fondo de (4)
- 6.- Laterales cortos
- 7.- Enganche sujeta angulos
- 8.- Pestaña
- 9.- Parte de la hendidura con inclinación al interior
- 10.- Hendiduras laterales para el manejo
- 11 y 12.- Salientes de enganche
- 13.- Pestaña tapa
- 14.- Id. caja.

Los laterales cortos (6) se pliegan sobre el fondo (5) por el mismo ángulo de unión con él y los (6) lo hacen por una hendidura longitudinal algo más elevada para que abatidos los cuatro costados queden en dos pisos bien solapados y sin interferirse. Tanto los (4) como los (6) presentan cerca del borde superior otra hendidura (7) la cual presenta unas zonas (8) con rampa hacia el interior en donde penetran las pestañas (2) de la tapa (1) cuando la caja está montada, quedando así fija.

El enganche entre las caras (4 y 6), se efectúa por medio de una pestaña (13) de una de ellas que penetra entre dos (11 y 12) de la otra. Una vez plegada la caja las pestañas (2) de la tapa (1) sujetan el conjunto plegado evitando su salida de ella, siendo necesaria una pequeña presión para su extracción.

Serán independientes del objeto de la presente invención, los materiales, forma, colores y dimensiones y en general todo cuanto no altere la esencialidad del invento.

112692



Descrita suficientemente la naturaleza y objeto de este Modelo de Utilidad, se hace constar que las características esenciales sobre las que ha de recaer la concesión del mismo se hallan comprendidas en las siguientes:

5.-

REIVINDICACIONES

10.- 1ª.- Caja plegable caracterizada por comprender, una caja propiamente dicha cuyos laterales se abaten sobre el fondo, dos de ellos, opuestos, plegándose sobre el ángulo de unión y los otros dos sobre una hendidura longitudinal paralela al fondo a mayor altura que la arista para que cada dos caras queden abatidas en distinto plano y no se interfieran.

15.- 2ª.- Caja plegable, caracterizada por comprender, según reivindicación anterior, una tapa de forma coincidente que en su borde inferior lleva varias pestañas paralelas a su plano para que penetren en una ranura periférica que se dispone en la parte superior de las caras montadas y que en sus zonas correspondientes llevan una rampa inclinada hacia el interior para facilitar este montaje, guardándose dentro de la mencionada tapa cuerpo plegado sujeto por las mismas pestañas de la tapa, llevando asimismo exteriormente la tapa un ojal para colgarla en posición de plegado.

20.- 3ª.- Caja plegable caracterizada por comprender, según reivindicaciones anteriores, la unión entre caras laterales por medio de una pestaña de una de las caras que penetra a presión entre dos paralelas de la otra, disponiéndose en la parte central inferior de cada una una hendidura rectangular para su mejor manejo.

25.- 4ª.- CAJA PLEGABLE.-

112692



Todo ello conforme se describe y reivindica en la -
memoria que antecede que consta de CINCO hojas escritas a
máquina por una sola cara y dibujos que la ilustran.-

Madrid, 7 de Abril de 1965

Fig. 1 112692

Fig. 2

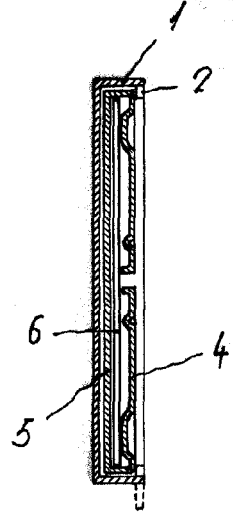
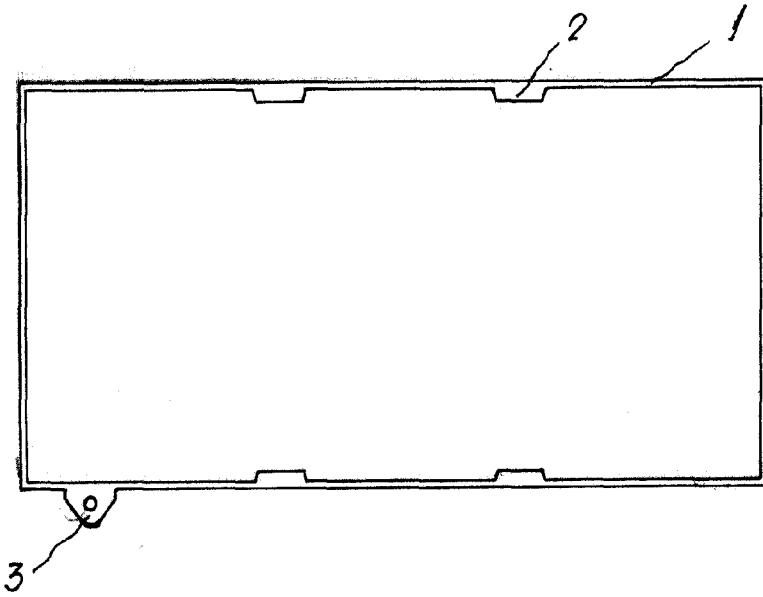

Fig. 3

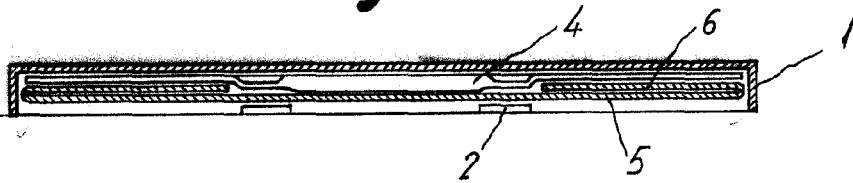
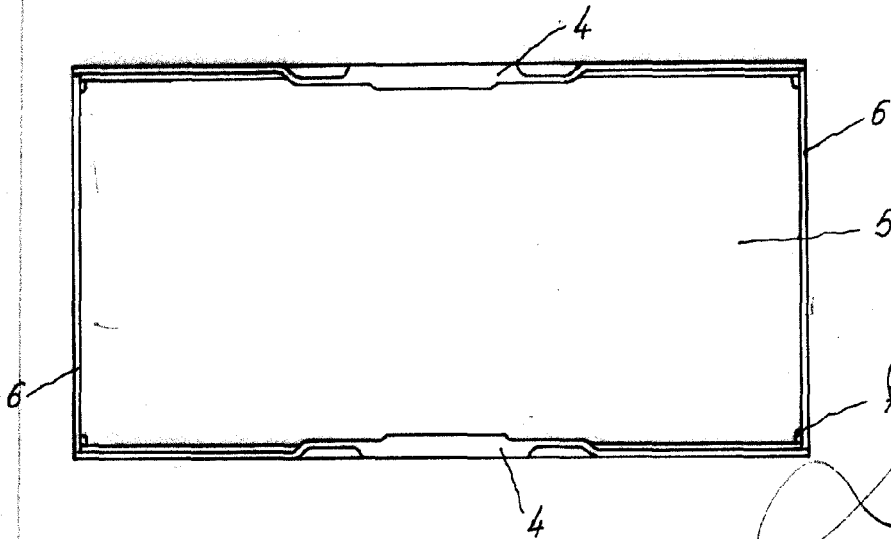

Fig. 4



Gerardo Sezura de Luna

Fig. 5

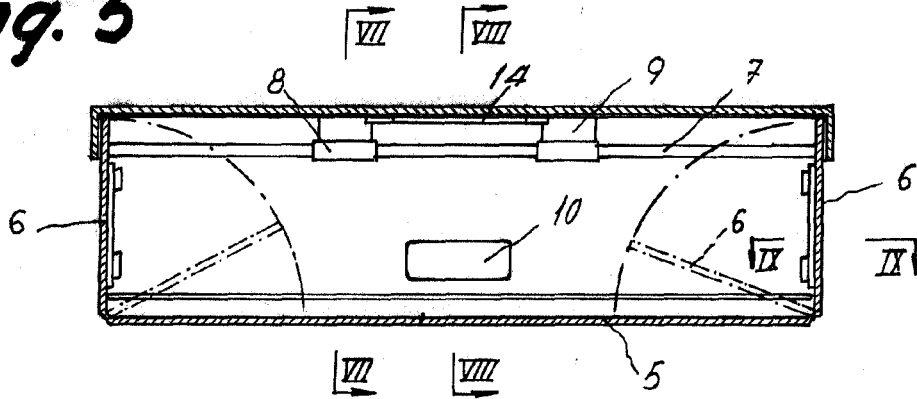
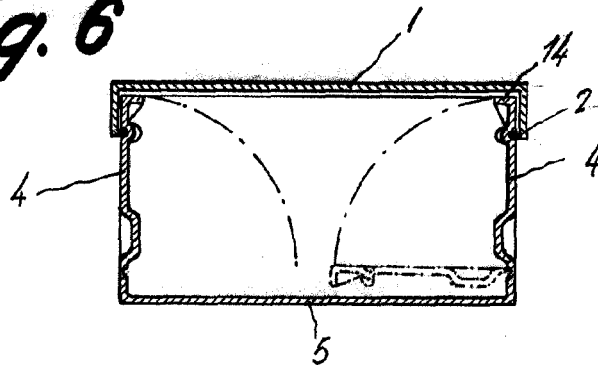

Fig. 6



112692

Fig. 7

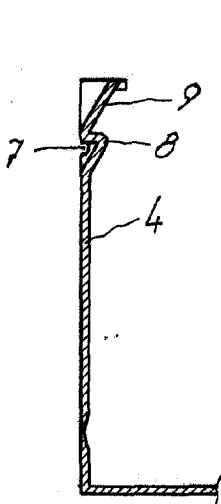

Fig. 8

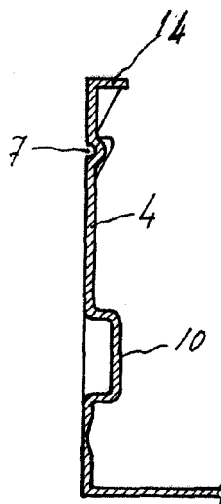

Fig. 9

