



112691

MODELO DE UTILIDAD

Por V E I N T E años  
a favor de la entidad S. MAURIN, S.A.  
de nacionalidad española  
residente en MADRID, Arriaza, nº 11  
por: "ELEMENTO CONSTRUCTIVO PARA ESTUCHERIA"

\* \* \*

M E M O R I A   D E S C R I P T I V A

Este Modelo de Utilidad, objeto de la presente memoria se refiere a un procedimiento constructivo preferentemente - aplicable a la construcción de estuches, cajas, etc. que presenta las cualidades de ser de una gran economía y sencillez, y de una gran facilidad y rapidez en su adaptación.

5.-

Consiste esencialmente el presente invento en disponer para la unión de las piezas de peil o imitación aplicadas - en estuches, de una placa metálica, con el acabado exterior deseado, pavonado por ejemplo, en la que en los laterales - que correspondan se disponen sendas pestañas o rebordes de

10.-

112691



forma que cierren sobre los bordes a unir, del tejido, piel o imitación, ejerciendo presión sobre él proporciona la fijación necesaria para el armado del estuche siendo de gran simplicidad este procedimiento con lo que se traduce en un gran ahorro en tiempo ya que la presión de doblado se hace en máquinas con una gran rapidez, siendo el aspecto exterior inmejorable y de un gran acabado.

5.-

Para la mejor comprensión del invento que se preconiza se acompaña una hoja de planos en la que en dos figuras se detalla suficientemente la constitución y disposición de los elementos componentes, así como su disposición y su procedimiento constructivo.

10.-

La figura primera representa una vista en planta de un ejemplo ilustrativo no limitativo del procedimiento de sujeción y la segunda un detalle en perspectiva del mismo.

15.-

La numeración que acompaña a las figuras tiene el mismo significado para ambas siendo este el siguiente:

20.-

- 1.- Placa metálica
- 2.- Zona rebordeada de (1)
- 3.- Tejido, piel o imitación, etc.
- 4.- Extremo de (3) oprimido entre (2)

25.-

El estuche o similar se conforma preferentemente con materiales blandos (3), los cuales se unen entre sí por medio de las piezas metálicas (1) a las que lateralmente se les ha practicado los rebordes adecuados (2) en cuya cavidad se alojan los bordes (4) de (3) quedando definitivamente sujetas al ejercer presión sobre los bordes (4) quedando el conjunto perfectamente fijo.

30.-

Serán independientes del objeto de la presente invención, los materiales, forma, colores y dimensiones y en general todo

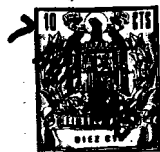

112691

cuanto no altere la esencialidad del invento.

Descrita suficientemente la naturaleza y objeto de este Modelo de Utilidad, se hace constar que las características esenciales sobre las que ha de recaer la concesión del mismo se hallan comprendidas en las siguientes:

5.-

REIVINDICACIONES

- 10.- 1ª.- Elemento constructivo para estuchería, caracterizado, por comprender, una pieza de unión entre las diferentes piezas o lados de la piel, o imitación de que está preferentemente conformado el estuche y la cual lleva practicados en sus extremos unos rebordes en forma de U dentro de las cuales se introducen los extremos del tejido o piel de manera que al cerrar por presión las mencionadas ues quede fijo al empalme quedando de esta forma conformado el estuche o artículo similar, quedando con un acabado exterior mixto entre el tejido blando y metálico.

15.-

2ª.- ELEMENTO CONSTRUCTIVO PARA ESTUCHERÍA.-

Todo ello conforme se describe y reivindica en la memoria que antecede que consta de TRES hojas escritas a máquina por una sola cara y dibujos que la ilustran.-

Madrid, 7 de Abril de 1965

112691

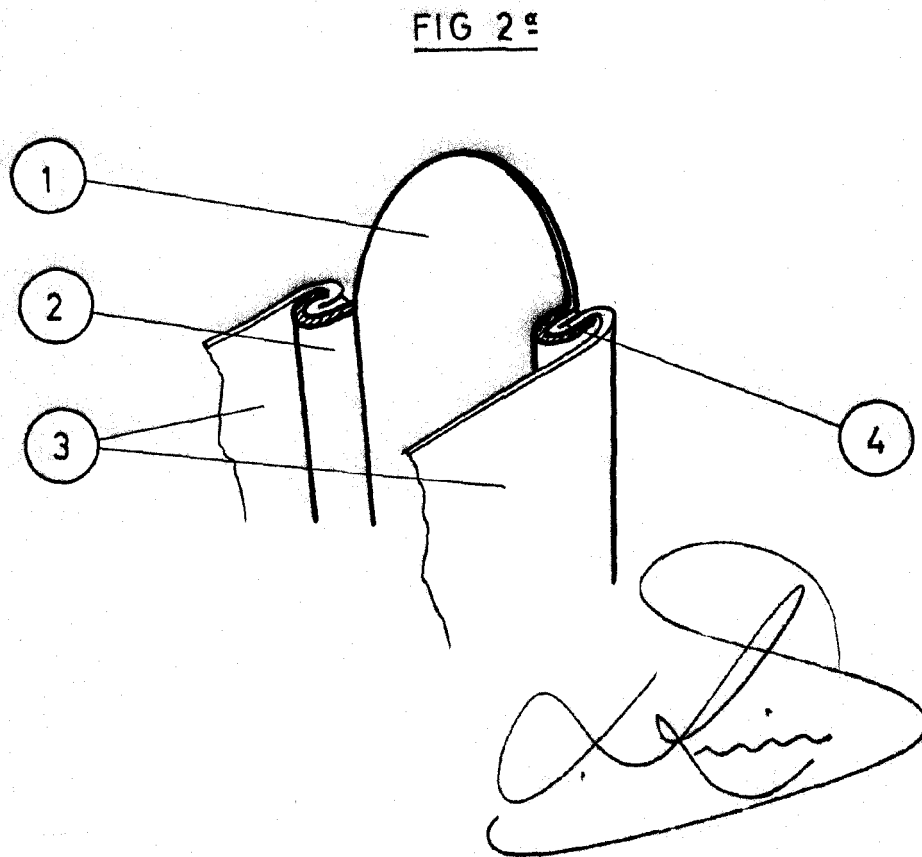
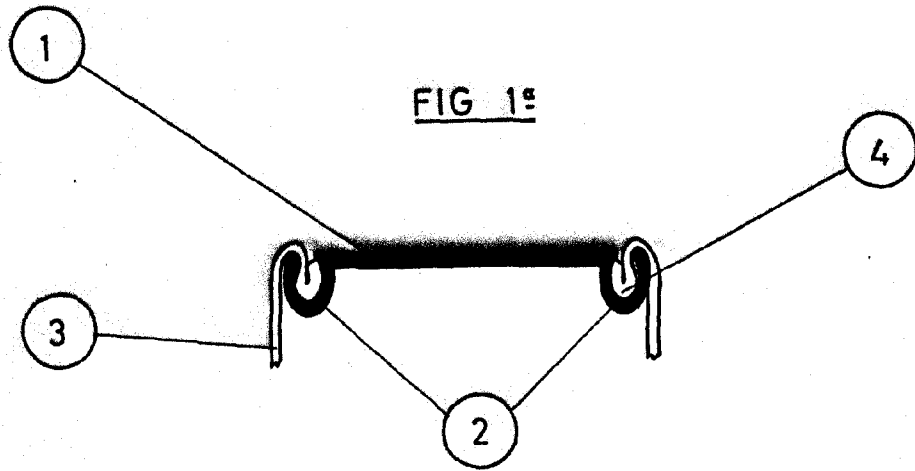

ESCALA VARIABLE