



112675

M O D E L O  
D E  
U T I L I D A D

por "UN TAPON-PRECINTO PERFECCIONADO", a favor de  
DON JUAN ALONSO GARCIA, de nacionalidad española,  
residente en BARCELONA, calle de Cartagena, 371.

= . =

MEMORIA DESCRIPTIVA

El presente modelo de utilidad se refiere a  
un tapón-precinto perfeccionado.

- Más concretamente, se refiere la invención  
a un precinto para botellas, constituido por un tapón  
que lleva una concavidad cilíndrica en su parte superior  
5. externa, llevando encima una placa de material elás-  
tico, provista de unas paredes que encajan en dicha  
concavidad del tapón, presentando además dicha placa,  
unas tiras alargadas que en sus extremos finales llevan  
10. unos ojetes, los cuales entran forzados en unos salientes



112675

con una gruesa cabeza, existentes a propósito en la botella, quedando todo el conjunto fuertemente sujetado.

5. Pueden darse casos en que se quiera una mayor seguridad en el precinto, y entonces, una vez introducidos los ojetes de las tiras de la placa, en los salientes de la botella, se pueden ensanchar las cabezas de dichas prolongaciones por calor y presión simultáneos, siendo entonces necesario romper las tiras para eliminar el precinto, facilitándose la rotura merced a sendas muescas existentes en las tiras.
- 10.

Con el fin de facilitar la explicación se acompaña a la presente memoria descriptiva de una lámina de dibujos en la que se ha representado un caso de realización que se cita a título de ejemplo.

15. En el dibujo:

- La figura única muestra una sección an alzado de este tapón-precinto perfeccionado, apreciándose en su realización un tapón 1, que lleva una concavidad cilíndrica 2 en su parte superior externa, en la cual encajan las paredes 3 de la placa 4 situada encima del tapón 1, siendo asimismo esta placa portadora de unas tiras 5 alargadas, que en sus extremos finales llevan unos ojetes 6, los cuales entran forzados en unos salientes 7, con gruesa cabeza 8, que lleva a propósito la botella 9.
- 20.

25. Para romper estas tiras 5, existen sendas muescas 10, situadas a propósito en sentido transversal a las tiras, creando con ello zonas debilitadas.

La invención, dentro de su esencialidad, puede

- 3 -  
112675



ABR. 1965

- ser llevada a la práctica en otras formas de realización que difieran en detalle de la indicada a título de ejemplo en la descripción, y a las cuales alcazará igualmente la protección que se recaba. Podrá, pues, construirse en cualquier forma y tamaño, con los materiales más adecuados, por quedar todo ello comprendido en el espíritu de las reivindicaciones.
- 5.

- . -

#### N O T A

- Descrito el objeto y utilidad de la presente invención, lo que se declara como no divulgado ni practicado en España, comprende las siguientes reivindicaciones:
- 10.

1. Un tapón-precinto perfeccionado, caracterizado esencialmente por el hecho de estar constituido por un tapón que lleva una concavidad cilíndrica en su parte superior externa, en la cual encajan las paredes verticales de una placa, situada encima del citado tapón, siendo asimismo esta placa portadora de unas tiras alargadas, que en sus extremos finales llevan unos ojetes, los cuales entran forzados en unos salientes con gruesa cabeza, que lleva a propósito la botella, quedando de este modo todo el conjunto solidamente fijado.
- 15.
- 20.

2. Un tapón-precinto perfeccionado

112675

6

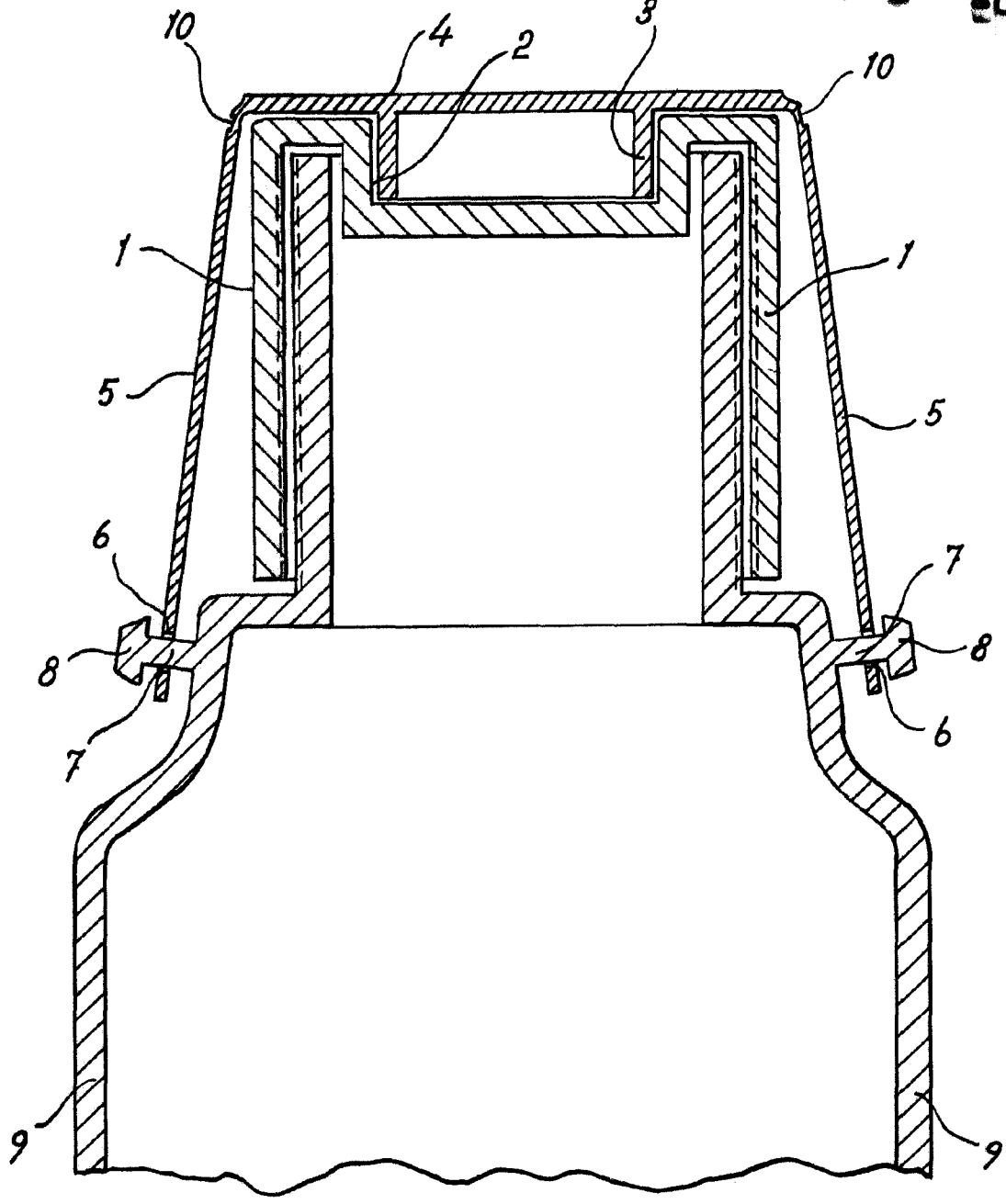

Madrid, 6 ABR. 1965  
p.p. Jaime Iserrn  
*Jaime Iserrn*