



1965

112665

M O D E L O
D E
U T I L I D A D

por "UN SOPORTE PARA ASAS", a favor de DON PEDRO MUNNE
TIXELL, de nacionalidad española, residente en BARCELONA,
Calle San Ramón 23.

= . =

MEMORIA DESCRIPTIVA

El presente modelo de utilidad se refiere a
un soporte para asas.

- Más concretamente, se refiere la invención
a una asa que posee en los extremos finales de sus
5. brazos unas prolongaciones vueltas hacia adentro, en
forma sensiblemente tronco-cónica. Estas prolongaciones
van tapadas por unas carcassas en media caña, construida
con chapa estampada, latón, hierro o aluminio, cuyas
carcassas sirven de elemento de sujeción y de cojinete del
10. asa.

112665



La fijación de estas carcasas a la maleta, tocadiscos, estuches, etc., puede realizarse por medio de remaches bifurcados, tornillos con tuerca, pasadores para remachar o cualquier otra forma que interese su aplicación, llevando estas carcasas en su lomo un orificio para permitir el paso de estos métodos de sujeción.

5. Con el fin de facilitar la explicación se acompaña a la presente memoria descriptiva una lámina de dibujos en la que se ha representado un caso de realización que se cita a título de ejemplo.

En el dibujo:

10. La figura 1 representa una vista en alzado de este soporte para asas.

15. La figura 2 muestra una vista en perspectiva de uno de los casquillos de tapado y sujeción.

Haciendo referencia a las figuras es de apreciar que esta asa 1 lleva en los extremos finales de sus brazos 2, unas prolongaciones 3 hacia adentro, en forma sensiblemente tronco-cónica. Estas prolongaciones 3 van tapadas por unas carcasas o casquillos 4, en media caña, haciéndose la fijación de dichas carcasas 4 a la parte superior 5 de la maleta, cartera, etc., por medio de remaches bifurcados 6, tornillos, pasadores o cualquier otro método de fijación, llevando estas carcasas 4 en su lomo, un orificio 7 para permitir el paso de estos elementos de sujeción, y quedando un cierto juego entre la parte 3 y la carcasa 4, para permitir el giro del asa.

20.
25.

112665



La invención, dentro de su esencialidad, puede ser llevada a la práctica en otras formas de realización que difieran en detalle de la indicada a título de ejemplo en la descripción, y a las cuales alcanzará igualmente la protección que se recaba. Podrá, pues, construirse en cualquier forma y tamaño, con los materiales más adecuados, por quedar todo ello comprendido en el espíritu de las reivindicaciones.

- . -

N O T A

Descrito el objeto y utilidad de la presente invención, lo que se declara como no divulgado ni practicado en España, comprende las siguientes reivindicaciones:

1. Un soporte para asas, caracterizado esencialmente por el hecho de llevar esta asa en los extremos finales de sus brazos, unas prolongaciones hacia adentro en forma sensiblemente tronco-cónica, las cuales van tapadas y retenidas por unas carcassas en media caña, haciéndose su fijación al elemento donde se desee colocar dicha asa, por medio de dispositivos de sujeción pasantes por un orificio que las carcassas llevan para ello.

112665

5



2. Un soporte para asas.

Según se describe en la presente memoria descriptiva que consta de cuatro hojas foliadas y escritas a máquina por una sola de sus caras, acompañadas de una lámina de dibujos.

Madrid, a 5 ABR 1965

p.a. JAIME ISERN

p. p.



112603

Fig. 1

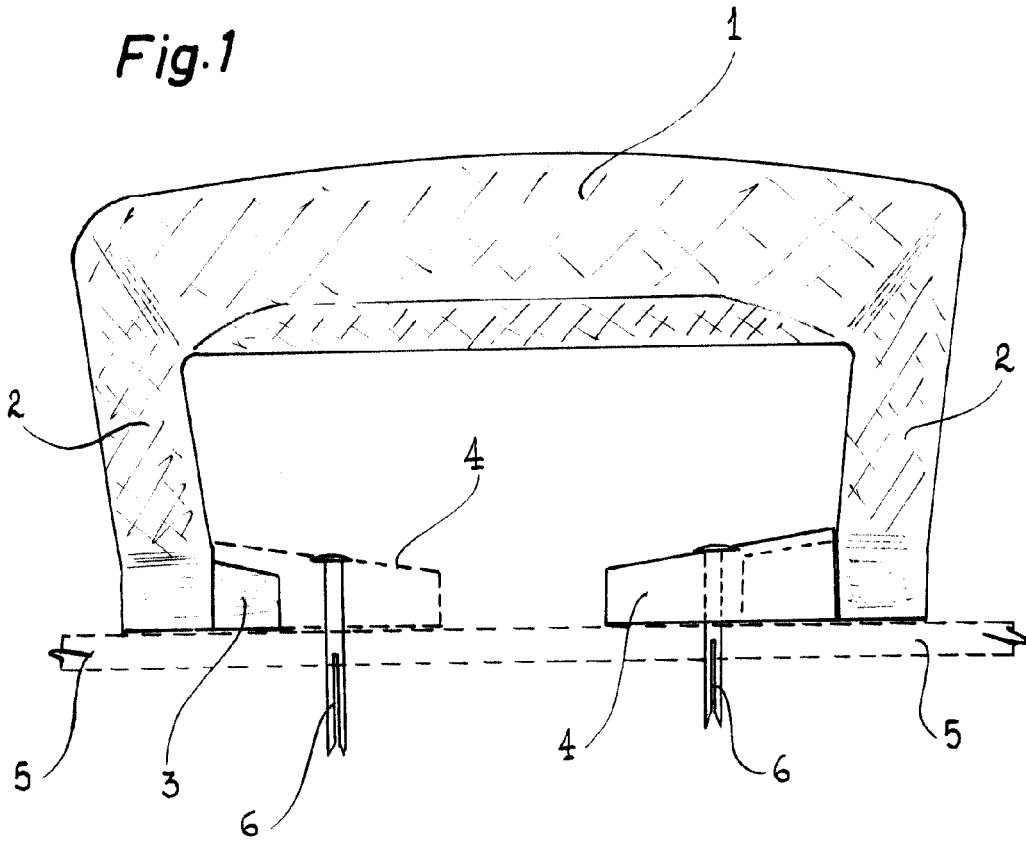
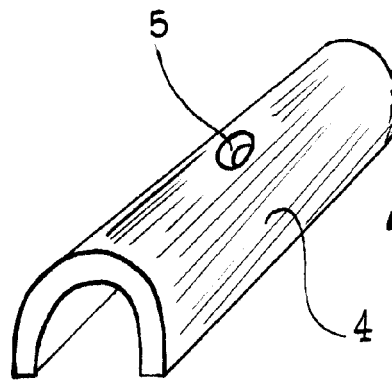

Fig. 2



197 1965
Madrid, Jaime Tsern

[Handwritten signature]