



112660

112660

MEMORIA DESCRIPTIVA

correspondiente a la solicitud de concesión de un

MODELO DE UTILIDAD

SOLICITANTE: D. VICTORIANO SANCHEZ RUANO

RESIDENCIA: TOLOSA (Guipúzcoa).- Ensenche de Lascurain

ENUNCIADO: VALVULA DE RETENCION DE IMPUREZAS FERREAS

Prioridad: Patente n.º del

M-
B



112660

1

La invención a que se refiere la presente Memoria constituye una novedad industrial con características y ventajas que la hacen merecedora del privilegio de explotación exclusiva que por ella se solicita de acuerdo con lo legislado en el Estatuto vigente sobre la Propiedad Industrial de fecha 26 de Julio de 1.929, texto refundido, publicado el 30 de Abril de 1.930.

5

La invención se contrae, como su enunciado indica, a una válvula de retención de impurezas férricas, de unas características esenciales que supone unas ventajas considerables respecto a otras máquinas o elementos que en la actualidad cumplen una misión laboral.

10

A pesar de su sencillez de manejo y funcionamiento, reúne todas las ventajas técnicas necesarias para la realización de la función que se le encomienda y asegura un perfecto trabajo sin necesidad de ningún aparato auxiliar.

15

Hasta la fecha son conocidos y usados varios dispositivos para la eliminación de materias férricas, tales como depuradores centrífugos, bombos rotativos, mesas vibradoras con malla para limpieza, areneros donde se concentran las mismas o depósitos decantadores. Estos dispositivos han venido cumpliendo su misión, pero no han dejado de presentar ciertas dificultades, entre otras, el presentar bastantes averías, a consecuencia, precisamente, de los residuos férricos.

20

Para mayor facilidad y comprensión de la descripción que seguidamente se realiza, se adjuntan dos planos, en donde, con las referencias numéricas de rigor, se detallan y especifican los elementos fundamentales que componen la válvula de retención que nos ocupa.

25

En la figura 1ª, que es una vista en sección del dispositivo, puede observarse un cuerpo cilíndrico con dos aberturas laterales y otra en dirección perpendicular (pieza número 1). Dos bridas unidas por medio de un selector (2A), tal como puede apreciarse en la

30



112660

1
5
5
pieza (3) de la figura 2*, que representa una vista en planta de la referida válvula. Con la referencia número (4), puede apreciarse el paquete de imanes permanentes. La pieza número (5), es la tapa o cierre de sujeción del imán por medio de los tornillos (7). También se encuentran asas o agarradores para la extracción del imán o imanes (6). Una junta de goma de cierre entre el cuerpo (1) y la tapa (5), (pieza número 8). La pieza número (9) es una abrazadera de cierre, la número (10) un husillo de apriete y la número (11) la palanca de movimiento del husillo.

10
Esta válvula de retención de impurezas férricas va intercalada en la tubería correspondiente por medio de las bridas (3). Se coloca delante de las máquinas mezcladoras, refinados para pastas de papel, elaboradoras de fibras textiles, pulpas, zumos, jugos y similares.

15
De no existir esta válvula, se introducirían impurezas férricas que darían lugar a averías y al consiguiente paro total de las máquinas, con lo que repercutiría grandemente sobre la producción.

20
El producto destinado a ser limpiado (pasta de papel, fibras textiles, pulpas, zumos, jugos, etc.), se introduce por la entrada (2), de forma circular, y antes de efectuar la salida son retenidas las impurezas en el sector (2-A).

25
30
Se encuentra técnicamente calculado el paso del producto, con objeto de facilitar la entrada y salida de los líquidos, de tal manera que se obliga a introducirse por la ventana rectangular y chocar sobre el paquete o paquetes de imanes permanentes e inoxidables, que poseen una potencia dos veces superior a los empleados hasta la fecha. De esta forma se obliga a la totalidad de los productos a rozar los imanes permanentes, asegurándose así una eliminación perfecta de las partículas férricas, que quedan adheridas al-rededor de ellos habiéndose previsto que al cabo de un cierto tiempo se proceda a la

112660



1 **Empieza de los referidos imanes, después de haber realizado el corres-**
pondiente desmontaje. Esta operación se realiza de forma muy sencilla,
se gira la manilla (11), con objeto de aflojar la abrazadera (9), se
5 tira de las asas o agarraderas (6) hacia afuera, quedando separada la
brida (5) que va unida al imán o imanes permanentes por medio de los
tornillos (7).

El montaje y desmontaje se efectúa rápidamente, en un tiempo de dos a tres minutos.

10 Con la descripción realizada podrá apreciarse que la estructura de la válvula de retención se encuentra técnicamente muy bien concebida, es muy manejable y completamente hermética, siendo muy fácil su adaptación por acoplamiento a depósitos, máquinas, circuitos de tubería, tanto para pasta de papel, fibras textiles, etc..

15 Según el grado de acidez y densidad de cada producto, del que trata de eliminarse sus impurezas férricas, los materiales que entran en la construcción de la válvula serán latón, acero dulce, hierro colado, acero inoxidable, plásticos, etc..

20 Hecha la descripción precedente, hemos de añadir, que los detalles de realización de la idea expuesta pueden variar, sin que por ello cambie la esencia de la invención que es la que se desprende de los párrafos que anteceden y la que se reivindica en la siguiente

NOTA

25 En resumen, el Modelo de Utilidad que se solicita, recaerá sobre las siguientes reivindicaciones:

30 1.- VALVULA DE RETENCION DE IMPUREZAS FERREAS, caracterizada porque consta esencialmente de un cuerpo cilíndrico con dos aberturas laterales y otra en dirección perpendicular, dos bridas unidas por medio de un selector, un paquete de imanes permanentes, una tapa o cierre de sujeción del paquete de imanes por medio de tornillos,



1965

112660

1

5

10

15

20

25

30

asas o agarraderas para la extracción de los imanes, una junta de goma de cierre entre el cuerpo y la tapa, una abrazadera de cierre, un husillo de apriete y una palanca de movimiento del husillo; introduciéndose el producto a ser limpiado por la entrada de forma circular, de tal manera que antes de efectuar su salida, las impurezas son retenidas en el selector ya mencionado; quedando obligado el producto a introducirse por la ventana rectangular y chocar sobre el paquete o paquetes de imanes permanentes e inoxidables, que poseen una potencia dos veces superior a los empleados en la actualidad; obligándose de esta forma a todos los productos a rozar los imanes permanentes, asegurándose así una eliminación perfecta de las partículas férricas, las cuales quedan adheridas alrededor de los mismos, y para su limpieza, se procede al correspondiente desmontaje, lo que se realiza de forma muy sencilla al girar una manilla, con objeto de aflojar las abrazaderas y tirándose, posteriormente, de las asas o agarraderas hacia afuera, quedando separada la brida que va unida al imán o imanes permanentes por medio de tornillos.

2º.- Se reivindica por último, como objeto sobre el que ha de recaer el Modelo de Utilidad que se solicita: VALVULA DE RETENCION DE IMPUREZAS FERREAS.

Todo conforme queda descrito y reivindicado en la presente Memoria que consta de cinco páginas mecanografiadas y dibujos que acompañan.

Madrid, 5 de Abril 1.965
ALFONSO UNGRIA

P.P.

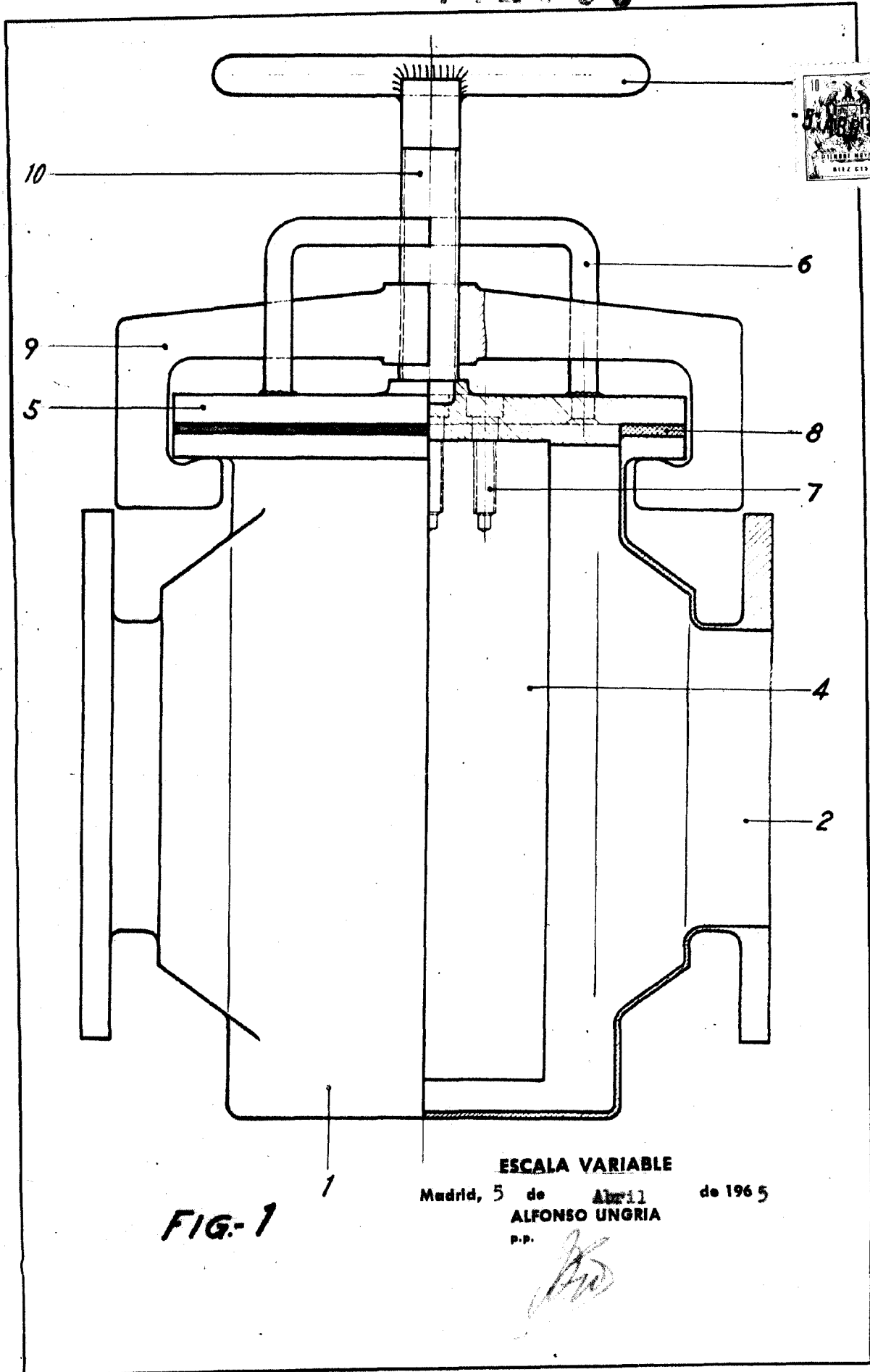

FIG-1

ESCALA VARIABLE

Madrid, 5 de Abril de 1965

ALFONSO UNGRIA

p.p.

112660

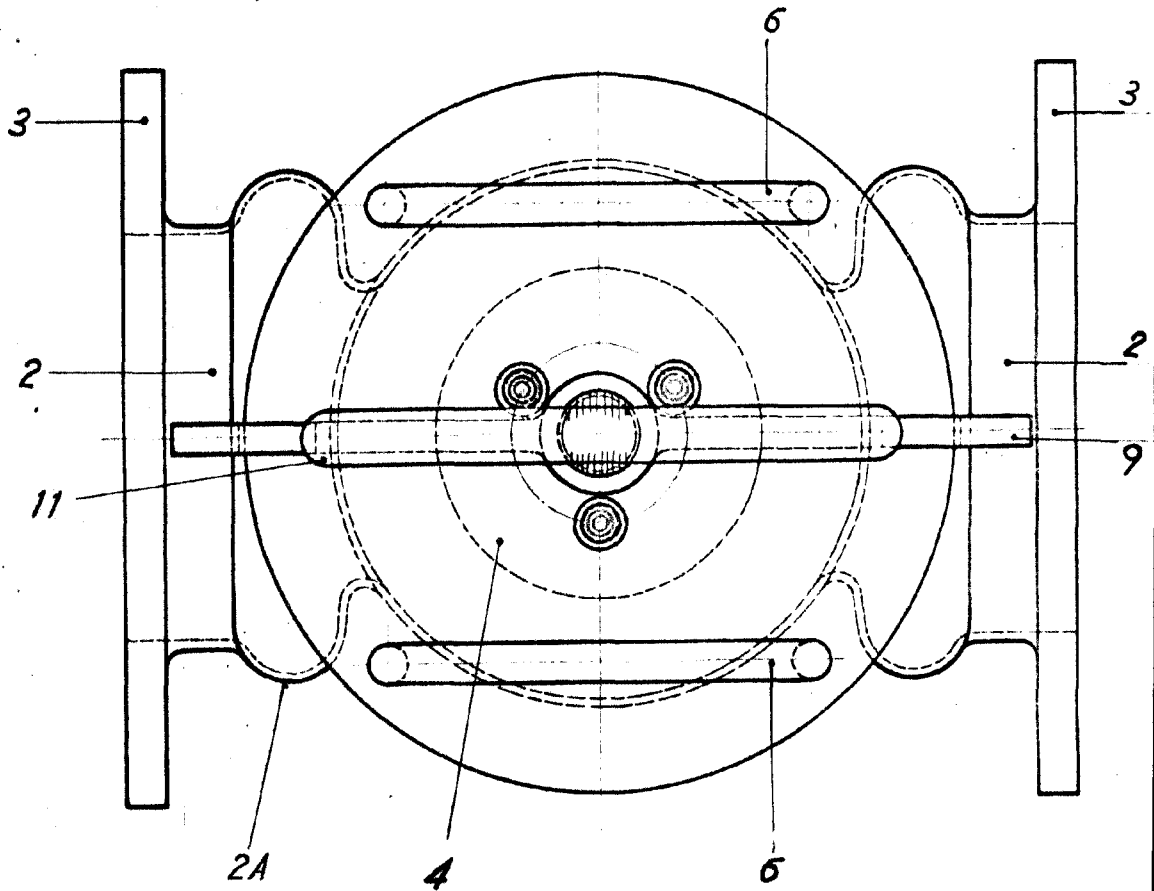

FIG-2

ESCALA VARIABLE

Madrid, 5 de Abril de 1965

ALFONSO UNGRIA

P.P.