

2641



112641

MEMORIA DESCRIPTIVA

correspondiente a la solicitud de concesión de un...

MODELO DE UTILIDAD

SOLICITANTE: D. VICENTE QUILIS FERRI, de naciona
lidad española.

RESIDENCIA: ONIL (Alicante), c/. Cardenal Payá,
número 40.-

ENUNCIADO: "UNA VOZ DE JUGUETERIA"

Prioridad: Patente n.º del

gl/ld.



112641

1 La invención a que se refiere la presente Memoria
constituye una novedad industrial con características y ven-
tajas que la hacen merecedora del privilegio de explotación
exclusiva que por ella se solicita, de acuerdo con las pres-
5 cripciones del Estatuto vigente sobre Propiedad Industrial,
de fecha 26 de Julio de 1.929, texto refundido, publicado -
el 30 de Abril de 1.930.

 El objeto de la presente solicitud concierne, co-
mo indica el enunciado, a una voz de juguetería. La citada-
10 voz presenta una nueva organización estructural respecto de
sus similares conocidas y, por ende, su actuación funcional
produce nuevos efectos, singularmente representados por la
imitación del relincho de un caballo.

 A tal efecto, esta voz viene caracterizada por es-
15 tar constituida mediante un dispositivo de fuelle, combina-
do con un emisor de sonidos, el cual fuelle queda permanen-
temente mantenido en compresión por un elemento de resorte-
comprendiendo además la incorporación de un tirante de aper-
tura.

 En una ulterior característica, el propio fuelle-
20 está dotado con un órgano escalonado de fricción que le o-
bliga a cerrarse con determinada intermitencia, provocándo-
se sonidos en el emisor que imitan sustancialmente a un re-
lincho.

 Para ayudar a la comprensión de la idea expuesta,
25 se ha confeccionado a título explicativo y sin caracter res-
trictivo alguno, una lámina de dibujos. Ilustra la presente
Memoria como un ejemplo de realización del objeto que nos -
ocupa.

 La figura 1ª, corresponde a una sección vertical-
30

112641



1 de la voz de juguetería. Como puede observarse está consti-
tuida mediante un dispositivo de fuelle -1- combinado con -
un emisor de sonidos -2-, el cual fuelle queda permanentemen-
te mantenido en compresión por un elemento de resorte -4-.-
5 Comprende además la incorporación de un tirante -5- de aper-
tura a través de cuya tracción se separan las tapas -6- y -
-7- del propio fuelle provocándose por el orificio -8-, la-
admisión necesaria de aire para producir los sonidos.

10 El repetido fuelle está dotado con un órgano esca-
lonado de fricción, por ejemplo un resorte espiral -9- que le
obliga a cerrarse con determinada intermitencia establecida
por el deslizamiento del saliente -10- de la tapa -6- entre
las espiras del aludido resorte -9-. Consiguientemente, la-
intermitencia del cierre de dicho fuelle -1- provoca sonidos
15 en el emisor -2- que imitan sustancialmente a un relincho.

Finalmente la figura 2ª, corresponde a una vista-
en planta superior de la propia voz de juguetería. Según po-
demos comprobar, la tapa superior -6- del fuelle comporta -
un resalto -11- en el cual se determina el encaje de un re-
sorte -12- que mantiene al resorte -9- en posición flotante.
20 Se aprecia asimismo la provisión de un elemento tubular --
-13- en el emisor de sonidos -2- y la disposición de pinza-
que afecta el resorte -4- con objeto de mantener permanente-
mente en compresión al fuelle -1- hasta tanto la tracción -
ejercida sobre el tirante -5- provoca la distensión de a --
25 quel para comenzar un ciclo de emisión de sonidos.

En el campo industrial, la realización de la voz-
descrita ofrece una serie de ventajas decisivas. En efecto,
la sencillez de características de sus elementos componen-
tes requiere un simple proceso de fabricación y montaje me-
30

112641



1 diante el cual no se aumentan prácticamente los costos de -
producción de estos dispositivos sonoros, al tiempo que su-
actuación funcional queda sensiblemente mejorada en orden a
la emisión de sonidos de naturaleza distinta a los que se -
5 han conseguido hasta la actualidad.

 Hecha la descripción precedente, es necesario aña
dir que los detalles de realización de la idea expuesta pue-
den variar sin que por ello cambie la esencia de la inven-
ción que es la que se desprende de los párrafos que antece-
10 den y lo que se reivindica en la siguiente

N O T A

 En resumen: El Modelo de Utilidad que se solicita
ha de recaer sobre las reivindicaciones siguientes:

15 1ª.- UNA VOZ DE JUGUETERIA, esencialmente caracte-
rizada por estar constituida mediante un dispositivo de fue-
lle, combinado con un emisor de sonidos, el cual fuelle que-
da permanentemente mantenido en compresión por un elemento-
de resorte, comprendiendo además la incorporación de un ti-
rante de apertura, y porque el propio fuelle está dotado con
20 un órgano escalonado de fricción que le obliga a cerrarse -
con determinada intermitencia, provocándose sonidos en el -
emisor que imitan sustancialmente a un relincho.

 2ª.- Se reivindica por último, como objeto sobre-
el que ha de recaer el Modelo de Utilidad que se solicita,-
25 "UNA VOZ DE JUGUETERIA".

 Todo tal y como queda descrito y reivindicado en-
la presente Memoria que consta de cuatro hojas escritas a ma-
quina por una sola cara y dibujos que se acompañan.

Madrid, 3 de Abril de 1.965

ALFONSO UNGRIA

P.P.

30

112641



figura 1ª



figura 2ª



ESCALA VARIABLE

Madrid, 2 de Abril de 1965

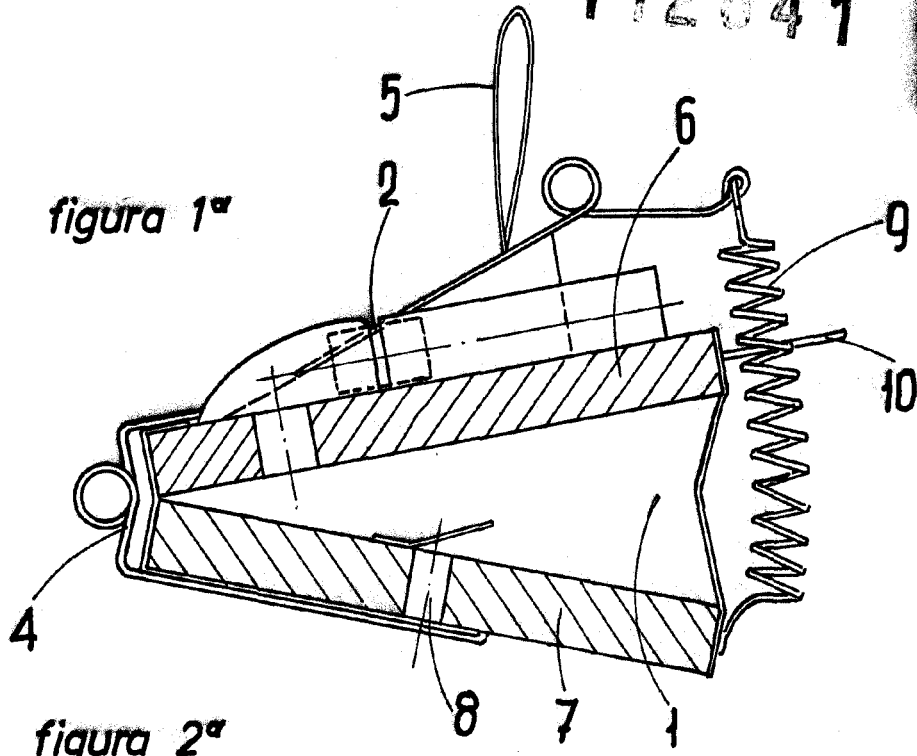
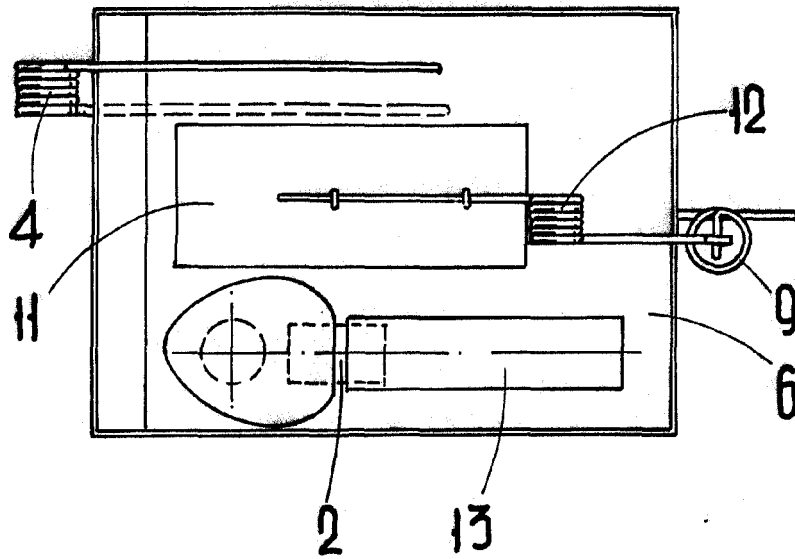
ALFONSO UNGRIA

P.P.