



PR. 1965

112608

M O D E L O
D E
U T I L I D A D

por "UNA CAJA PARA MANDOS ELECTRICOS", a favor de DON ROSENDO
ABAD GOMEZ, de nacionalidad española, domiciliado en Barcelona,
Diputación nº 477.

= . =

MEMORIA DESCRIPTIVA

El presente modelo de utilidad se refiere a una caja para mandos eléctricos.

- Más concretamente, en la invención se ha previsto una caja integrada en esencia por cuatro laterales metálicos, que enmarcan a una placa frontal de fibra o madera prensada, esmaltada por ambas caras con una capa de poliéster o material adecuado para aislantes.
- 5.

Esta placa es mantenida contra la embocadura anterior



112608

del marco definido por los laterales citados, mediante unas cantoneras de respaldo, las cuales comportan a su vez los medios de fijación del conjunto al paramento adecuado.

5. Estos medios de bloqueo están constituidos por tornillos dotados de manguitos respectivos elásticos, mantenidos en posición por tuercas extremas de apriete, que efectúan el aumento de diámetro del manguito, y en consecuencia el bloqueo del mismo en el interior de la cavidad correspondiente.

10. Para maniobrar estos tornillos situados tras la placa frontal descrita anteriormente, se han previsto en ésta unos orificios para paso de la herramienta adecuada, cuyos orificios se cierran posteriormente con tapones de plásticos decorativos, o bien con lacre, permitiendo este procedimiento el predntado de la caja.

15. Los laterales integrantes del marco, presenta unos troqueles con zonas de unión al lateral debilitadas para su facil extracción mediante ligera presión, quedando constituido el paso.

20. Estos troqueles forman pares de entradas de diferente paso, pudiendose utilizar indistintamente el mas conveniente.

Con el fin de facilitar la explicación, se acompaña a la presente memoria descriptiva de una lámina de dibujos en la que se ha representado un caso de realización que se cita a título de ejemplo.

25. En los dibujos:

La figura 1, representa en desarrollo la vista frontal de un lateral.

La figura 2, es un detalle en sección de la fijación de la placa frontal.



112608

La figura 3, muestra una perspectiva parcialmente seccionada del conjunto.

5. Haciendo referencia a las figuras, se aprecia en su realización una caja para mandos eléctricos, integrada por los laterales 1, que presentan pestañas a escuadra 2 en sus bordes longitudinales, acoplando por testa para formar un marco según figura 3, quedando presionada contra la pestaña frontal de este marco, una placa de madera prensada 4, por la acción de las cantoneras a escuadra de armado 5, fijadas a los laterales 1 por tornillos 6.

10. Estas escuadras presentan en su base superior un paso para el tornillo 7, provisto de manguito elástico 8, y tuerca de apriete 9.

15. Este tornillo 7, se trabaja a través del orificio 10 de la placa 4, cuyo orificio queda cerrado por el tapón 11, de plástico o bien de lacre, a manera de precinto.

20. Los laterales 1, presentan pasos para los tubos de conexión en el interior del tablero, cuyos pasos quedan definidos por los troqueles 12 y 13, desprendibles por simple presión.

25. El modelo, dentro de su esencialidad, puede ser llevado a la práctica en otras formas de realización que difieran en detalle de la indicada a título de ejemplo en la descripción y a las cuales alcanzaré igualmente la protección que se recaba. Podrá, pues, constuirse en cualquier forma y tamaño, con los materiales mas adecuados, por quedar todo ello comprendido en el espíritu de las reivindicaciones.



112608

N O T A

Descrito el objeto y utilidad de la presente invención, lo que se declara como no divulgado ni practicado en España, comprende las siguientes reivindicaciones:

5. 1. Una caja para mandos eléctricos, caracterizada esencialmente por el hecho de estar constituida por un marco integrado por una pluralidad de laterales laminares metálicos marginados por sus bordes longitudinales por pestañas a escuadra, de las cuales las situadas en el plano anterior del marco forman un tope de contención para una placa de material aislante, sobre la que se fijan los mandos eléctricos, la cual es mantenida contra la zona de respaldo de dichas pestañas por unas cantoneras a escuadra de armado del marco general.
- 10.
15. 2. Una caja, según la anterior reivindicación, en la que la placa portadora de los mandos eléctricos presenta en sus esquinas unos orificios para paso de la herramienta adecuada para fijación del conjunto de la caja a la pared, quedando cerrados dichos orificios por tapones de precinto.
- 20.
25. 3. Una caja, según las reivindicaciones 1 y 2, en la que en los laterales integrantes del marco se han previsto pasos para entrada de los tubos de conexión en el interior de la caja, definidos dichos pasos por troqueles incompletos que permiten su fácil desprendido por presión.



112608

4. Una caja, según las reivindicaciones 1 a 3, en la que cada paso esté formado por dos troqueles semejantes y concéntricos, que permiten la obtención de un paso de entrada del tamaño correspondiente a la sección del tubo a conectar.

5.

5. Una caja para mandos eléctricos.

Según se describe y reivindica en la presente memoria descriptiva que consta de cinco páginas foliadas y escritas a máquina por una sola de sus caras, acompañadas de una lámina de dibujos.

Madrid, a - 2 ABR. 1965

p. a.

JAIME ISERN

p. p.

2

112608



2 ABR.

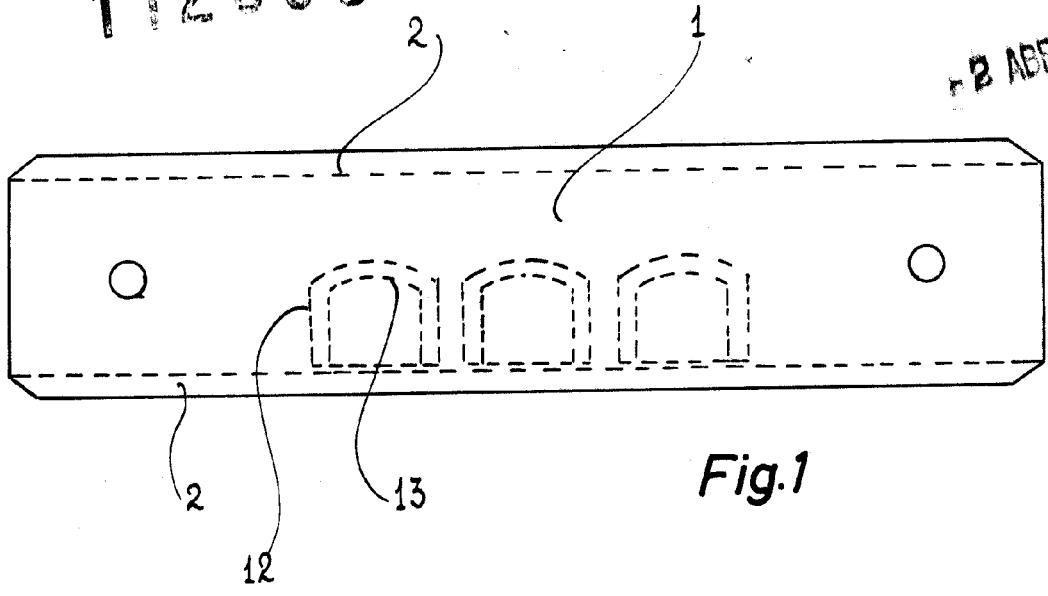

Fig. 1

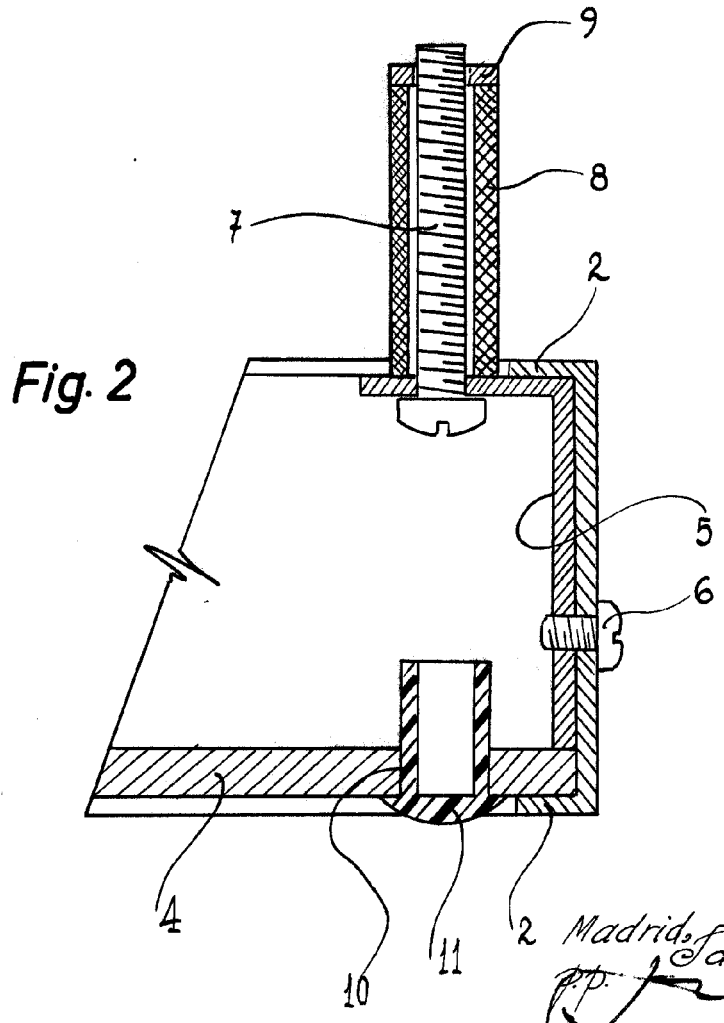

Fig. 2

2 ABR. 1965

Madrid, Jaime Lsern
pp. [Signature]

112608



Fig. 3

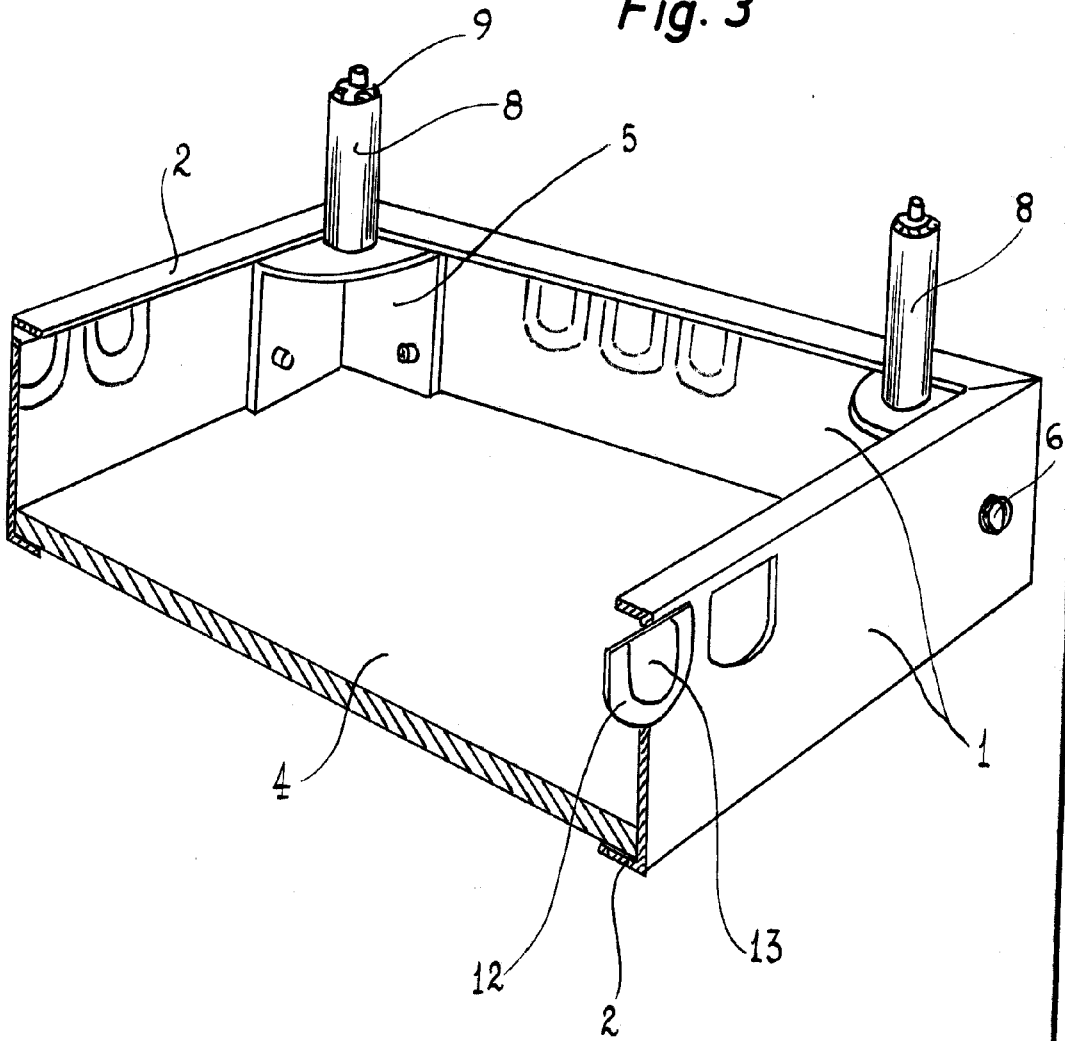

- 2 ABR. 1966

Madrid, Jaime Izorr

pp.